



**Tribunal de Contas do Distrito Federal**  
SELIP - Secretaria de Licitação, Material e Patrimônio.  
SELIC - Serviço de Licitação

Pág. 1 de 65

## TRIBUNAL DE CONTAS DO DISTRITO FEDERAL

### PREGÃO ELETRÔNICO Nº 20/2015

#### LICITAÇÃO COM TRATAMENTO DIFERENCIADO PARA PARTICIPAÇÃO EXCLUSIVA DE ME's/EPP's – LEI DISTRITAL Nº 4.611/2011

**Regido** pela Lei nº 10.520/2002, Lei Complementar nº 123/2006 e subsidiariamente pela Lei nº 8.666/1993, bem como pelas Leis Distritais nº 4.611/2011 e 4.770/2012, pelos Decretos Distritais nºs 23.460/2002, 25.966/2005 e 35.592/2014, Decreto Federal nº 5.450/2005, no que couber, e demais legislações aplicáveis.

#### OBJETO

Contratação de empresa especializada para prestação de serviços de programação visual dos andares e espaços do TCDF e da Biblioteca Cyro dos Anjos.

### SESSÃO PÚBLICA DE ABERTURA DO CERTAME

**DATA:** 12.05.2015

**HORÁRIO DE BRASÍLIA:** 14h30min

**ENDEREÇO ELETRÔNICO**

[www.comprasnet.gov.br](http://www.comprasnet.gov.br)

**PROCESSO**

5913/2015

**ESTIMATIVA**

R\$16.706,77

**REGIME / FORMA**

EMPREITADA POR PREÇO GLOBAL

**TIPO**

MENOR PREÇO

**UASG:**

974003

**PREGOEIRO:**

Alessandra Ribeiro Astuti

**EQUIPE DE APOIO:**

Wildson Prado Oliveira

Letícia Pires Ferreira

**ENDEREÇO:** Palácio Costa e Silva, Praça do Buriti, 70075-901, Brasília, DF.

**TELEFONE:** (61) 3314-2742/3314-2202

**FAX:** (61) 3314-2254

**EMAIL:** [pregao.tcdf@tc.df.gov.br](mailto:pregao.tcdf@tc.df.gov.br)

**OBSERVAÇÃO:** O cadastramento no sítio [www.tc.df.gov.br/web/site/licitacoes](http://www.tc.df.gov.br/web/site/licitacoes) ou [www.comprasnet.gov.br](http://www.comprasnet.gov.br) é essencial para o encaminhamento automático de mensagens a respeito do andamento do certame e o TCDF não se responsabilizará por erro no encaminhamento de mensagens aos licitantes ou interessados em virtude da ausência de informações ou do cadastramento com informações equivocadas.



## **PREGÃO ELETRÔNICO Nº 20/2015**

O **TRIBUNAL DE CONTAS DO DISTRITO FEDERAL**, por meio do Pregoeiro e Equipe de Apoio, designados por Despacho Presidencial de 20.04.2015, torna público, para conhecimento dos interessados, que receberá até as **14h30min do dia 12.05.2015 (horário de Brasília)**, PROPOSTAS para prestação de serviços de programação visual dos andares e espaços do TCDF e da Biblioteca Cyro dos Anjos, compreendendo a remoção da sinalização existente, limpeza e colocação de nova sinalização, conforme a quantidade e especificações estabelecidas neste Edital e seu(s) anexo(s). A licitação será do tipo **MENOR PREÇO**, modalidade Pregão, em sua forma eletrônica. Os procedimentos desta licitação serão regidos pela Lei nº 10.520/2002, Lei Complementar nº 123/2006 e subsidiariamente pela Lei nº 8.666/1993, bem como pelas Leis Distritais nºs 4.611/2011 e 4.770/2012, pelos Decretos Distritais nºs 23.460/2002, 25.966/2005 e 35.592/2014, Decreto Federal nº 5.450/2005, no que couber, e demais legislações aplicáveis.

### **CAPÍTULO I – DO OBJETO**

1.1 O presente pregão tem por objeto contratação de empresa especializada para prestação de serviços de programação visual dos andares e espaços do TCDF e da Biblioteca Cyro dos Anjos, compreendendo a remoção da sinalização existente, limpeza e colocação de nova sinalização, conforme a quantidade e especificações estabelecidas neste Edital e em seu(s) anexo(s).

1.2 Em caso de discordância entre as especificações do objeto descritas no *ComprasNet* e as constantes deste Edital, prevalecerão as últimas.

### **CAPÍTULO II – DA DESPESA E DOS RECURSOS ORÇAMENTÁRIOS**

2.1 A despesa com a execução do objeto desta licitação é estimada em **R\$16.706,77** (dezesesseis mil setecentos e seis reais e setenta e sete centavos), que será imputada à conta do crédito consignado no orçamento do CONTRATANTE, com o seguinte enquadramento:

Programa de Trabalho		Natureza da Despesa		FT
Código Subatividade	Descrição			
01.122.6005.8517.0019	Manutenção de Serviços Administrativos Gerais do TCDF	33.90.30.44	Material de Consumo	100



### **CAPÍTULO III – DA IMPUGNAÇÃO DO EDITAL E DOS PEDIDOS DE ESCLARECIMENTO**

- 3.1 Até 02 (dois) dias úteis antes da data fixada para abertura da sessão pública, qualquer pessoa poderá impugnar o ato convocatório do pregão.
- 3.2 Caberá ao Pregoeiro, auxiliado pelo setor técnico competente, decidir sobre a impugnação no prazo de até vinte e quatro horas.
- 3.3 Acolhida a impugnação contra o ato convocatório, será definida e publicada nova data para realização do certame, exceto quando, inquestionavelmente, a alteração não afetar a formulação das propostas.
- 3.4 Os pedidos de esclarecimentos referentes ao processo licitatório deverão ser enviados ao Pregoeiro, até 03 (três) dias úteis anteriores à data fixada para abertura da sessão pública, exclusivamente por meio eletrônico via *internet*.
- 3.5 A apresentação de esclarecimentos, questionamentos e impugnação contra o presente edital será processada e julgada na forma e nos prazos previstos no Decreto Federal nº 5.450/2005, recepcionado pelo Decreto Distrital nº 25.966/2005, mediante petição a ser enviada exclusivamente para o endereço eletrônico: [pregao.tcdf@tc.df.gov.br](mailto:pregao.tcdf@tc.df.gov.br).
- 3.6 A participação no certame, sem que tenha sido tempestivamente impugnado o presente edital, implicará na plena aceitação por parte dos interessados das condições nele estabelecidas.
- 3.7 As respostas às impugnações e aos esclarecimentos solicitados serão enviadas eletronicamente, via e-mail, aos interessados cadastrados nos sítios [www.ComprasNet.gov.br](http://www.ComprasNet.gov.br) e [www.tc.df.gov.br](http://www.tc.df.gov.br).
- 3.8 Não serão conhecidas as impugnações apresentadas após o respectivo prazo legal ou, no caso de empresas, que estejam inscritas por representante não habilitado legalmente ou não identificado no processo para responder pela proponente.
- 3.9 A petição de impugnação apresentada por empresa deve ser firmada por sócio, pessoa designada para a administração da sociedade, ou procurador, e vir acompanhada, conforme o caso, de estatuto ou contrato social e suas posteriores alterações, se houver, do ato de designação do administrador, ou de procuração pública ou particular (instrumento de mandato com poderes para impugnar o Edital).



#### **CAPÍTULO IV – DAS CONDIÇÕES DE PARTICIPAÇÃO**

4.1 Os interessados deverão estar previamente credenciados perante o sistema eletrônico provido pela Secretaria de Logística e Tecnologia da Informação do Ministério do Planejamento, Orçamento e Gestão (SLTI), por meio do sítio [www.ComprasNet.gov.br](http://www.ComprasNet.gov.br).

4.2 Para ter acesso ao sistema eletrônico, os interessados em participar deste pregão deverão dispor de chave de identificação e senha pessoal, obtidas junto à SLTI, onde também deverão informar-se a respeito do seu funcionamento e regulamento e receber instruções detalhadas para sua correta utilização.

4.3 O uso da senha de acesso pelo licitante é de sua responsabilidade exclusiva, incluindo qualquer transação por ele efetuada diretamente, ou por seu representante, não cabendo ao provedor do sistema ou ao TCDF responsabilidade por eventuais danos decorrentes do uso indevido da senha, ainda que por terceiros.

4.4 Não poderão participar desta licitação, sob pena de recebimento das sanções previstas neste Edital:

4.4.1 As empresas que:

I. não explorem ramo de atividade compatível com o objeto desta licitação;

II. estejam reunidas em consórcio, qualquer que seja sua forma de constituição;

III. estejam declaradas inidôneas para licitar ou contratar com a Administração Pública ou suspensas pelo TCDF, nos termos do art. 87 da Lei nº 8.666/1993;

IV. estejam impedidas de licitar e contratar com o Distrito Federal, nos termos do art. 7º da Lei nº 10.520/2002.

4.4.2 As pessoas físicas e/ou jurídicas que se enquadrem nas hipóteses previstas no art. 9º da Lei nº 8.666/93.

4.4.3 Finalmente, não poderão participar desta licitação, as empresas que não estejam enquadradas na condição de entidades preferenciais, assim consideradas as microempresas, empresas de pequeno porte e microempreendedores individuais, nos exatos termos do que dispõem o art. 3º da Lei Complementar Federal nº 123/2006, em conformidade com o que preceitua o art. 2º da Lei Distrital nº 4.611/2011.



## **CAPÍTULO V – DA PROPOSTA**

5.1 O licitante deverá encaminhar proposta, exclusivamente por meio do sistema eletrônico, até a data e o horário marcados para abertura da sessão, quando então será encerrada automaticamente a fase de recebimento de propostas.

5.2 O licitante deverá consignar, na forma expressa no sistema eletrônico, o VALOR TOTAL OFERTADO, considerando e incluindo todos os tributos, fretes, tarifas e demais despesas decorrentes da execução do objeto.

5.2.1 Os preços unitários e totais da proposta a ser encaminhada pelo sistema *ComprasNet* não poderão exceder a duas casas decimais. Havendo necessidade do arredondamento, este deverá se dar para menor.

5.3 O licitante deverá declarar, em campo próprio do sistema eletrônico, que cumpre plenamente os requisitos de habilitação e que sua proposta está em conformidade com as exigências do edital.

5.4 O licitante deverá declarar, em campo próprio do Sistema, sob pena de inabilitação, que não emprega menores de dezoito anos em trabalho noturno, perigoso ou insalubre, nem menores de dezesseis anos em qualquer trabalho, salvo na condição de aprendiz, a partir dos quatorze anos.

5.5 O licitante enquadrado como microempresa ou empresa de pequeno porte deverá declarar, em campo próprio do Sistema, que atende aos requisitos do art. 3º da Lei Complementar nº 123/2006, para fazer jus aos benefícios previstos nessa Lei.

5.6 A declaração falsa relativa ao cumprimento dos requisitos de habilitação, à conformidade da proposta ou ao enquadramento como microempresa ou empresa de pequeno porte sujeitará o licitante às sanções previstas neste Edital.

5.7 As propostas ficarão disponíveis no sistema eletrônico e qualquer elemento que possa identificar o licitante importa sua desclassificação, sem prejuízo das sanções previstas neste edital.

5.8 Até a abertura da sessão, o licitante poderá retirar ou substituir a proposta anteriormente encaminhada.

5.9 As propostas deverão ter validade mínima de 60 (sessenta) dias corridos, contados da data de abertura da sessão pública estabelecida no preâmbulo deste Edital, sendo que os



licitantes ficam liberados dos compromissos caso não sejam convocados para contratação dentro do prazo de validade das propostas.

5.10 Será adotado o critério de **MENOR PREÇO GLOBAL** para julgamento e classificação das propostas, observados os prazos máximos, as especificações técnicas e parâmetros mínimos de desempenho e qualidade definidos no Edital.

## **CAPÍTULO VI – DA ABERTURA DA SESSÃO PÚBLICA DO PREGÃO**

6.1 A abertura da sessão pública deste pregão, conduzida pelo Pregoeiro, ocorrerá na data e na hora indicadas no preâmbulo deste Edital, no sítio [www.ComprasNet.gov.br](http://www.ComprasNet.gov.br).

6.2 Durante a sessão pública, a comunicação entre o Pregoeiro e os licitantes ocorrerá exclusivamente mediante troca de mensagens, em campo próprio do sistema eletrônico.

6.3 Cabe ao licitante acompanhar as operações no sistema eletrônico durante a sessão pública do pregão, ficando responsável pelo ônus decorrente da perda de negócios diante da inobservância de qualquer mensagem emitida pelo sistema ou de sua desconexão.

## **CAPÍTULO VII – DA CLASSIFICAÇÃO DAS PROPOSTAS**

7.1 O Pregoeiro verificará as propostas apresentadas, desclassificando aquelas que não estejam em conformidade com os requisitos estabelecidos no edital.

7.2. A desclassificação de proposta será sempre fundamentada e registrada no sistema, com acompanhamento em tempo real por todos os participantes.

7.3 Somente os licitantes com propostas classificadas participarão da fase de lances.

## **CAPÍTULO VIII – DA FORMULAÇÃO DE LANCES**

8.1 Aberta a etapa competitiva, os licitantes classificados poderão encaminhar lances exclusivamente por meio do sistema eletrônico, sendo imediatamente informados do horário e valor consignados no registro de cada lance.

8.2 Os licitantes poderão oferecer lances sucessivos, observados o horário fixado para abertura da sessão e as regras estabelecidas no edital.



8.3 O licitante somente poderá oferecer lance inferior ao último por ele ofertado e registrado no sistema.

8.4 Não serão aceitos dois ou mais lances iguais, prevalecendo aquele que for recebido e registrado primeiro.

8.5 Durante a sessão pública, os licitantes serão informados, em tempo real, do valor do menor lance registrado, mantendo-se em sigilo a identificação do ofertante.

8.6 O encerramento da etapa de lances será decidido pelo Pregoeiro, que informará, com antecedência de 1 (um) a 60 (sessenta) minutos, o prazo para início do tempo de iminência.

8.7 Decorrido o prazo fixado pelo Pregoeiro, o sistema eletrônico encaminhará aviso de fechamento iminente dos lances, após o que transcorrerá período de tempo de até 30 (trinta) minutos, aleatoriamente determinado pelo sistema, findo o qual será automaticamente encerrada a fase de lances.

8.8 No caso de desconexão do Pregoeiro, no decorrer da etapa de lances, se o sistema eletrônico permanecer acessível aos licitantes, os lances continuarão sendo recebidos, sem prejuízo dos atos realizados.

8.9 Quando a desconexão do Pregoeiro persistir por tempo superior a dez minutos, a sessão do pregão na forma eletrônica será suspensa e reiniciada somente após comunicação aos participantes, no endereço eletrônico utilizado para divulgação.

8.10 Encerrada a fase de lances sem que tenha havido disputa, ocorrendo empate entre duas ou mais licitantes, mesmo após a aplicação do disposto nos capítulos IX e X deste Edital, como critério de desempate, será assegurada preferência, sucessivamente, aos bens e serviços:

I - produzidos no País;

II - produzidos por empresas brasileiras;

III - produzidos por empresas que invistam em pesquisa e no desenvolvimento de tecnologia no País.

8.10.1 Permanecendo o empate, a classificação se fará, obrigatoriamente, por sorteio, em ato público, para o qual todos os licitantes serão convocados.



### **CAPÍTULO IX – DA PARTICIPAÇÃO EXCLUSIVA**

9.1 A presente licitação é destinada à participação exclusiva das entidades preferenciais, assim consideradas as microempresas, empresas de pequeno porte e microempreendedores individuais, nos exatos termos do que dispõem o art. 3º da Lei Complementar Federal nº 123/2006, em conformidade com o que preceitua o art. 2º da Lei Distrital nº 4.611/2011, não havendo, portanto, possibilidade de ocorrer o empate ficto previsto na Lei Complementar nº 123/2006.

### **CAPÍTULO X – DO DIREITO DE PREFERÊNCIA**

10.1 Neste certame não se aplica o direito de preferência previsto no Decreto Federal nº 7.174/2010.

### **CAPÍTULO XI – DA COTA RESERVADA**

11.1 Por tratar-se de licitação com participação exclusiva de micro empresas e empresas de pequeno porte, não é aplicável a cota reservada para as entidades preferenciais, prevista no art. 26 da Lei Distrital nº 4.611/2011.

### **CAPÍTULO XII – DA NEGOCIAÇÃO**

12.1 O Pregoeiro poderá encaminhar, pelo sistema eletrônico, contraproposta ao licitante que tenha apresentado lance mais vantajoso, para que seja obtida melhor proposta, observado o critério de julgamento e o valor estimado para a contratação, não sendo admitida negociação de condições diferentes daquelas previstas no edital.

12.2. A negociação será realizada por meio do sistema, podendo ser acompanhada pelos demais licitantes.

### **CAPÍTULO XIII – DA ACEITABILIDADE DA PROPOSTA**

13.1 O licitante classificado provisoriamente em primeiro lugar deverá encaminhar, no prazo de 60 (sessenta) minutos, contado da solicitação do Pregoeiro, por meio da opção “Enviar Anexo” do sistema ComprasNet, a proposta de preço adequada ao último lance, devidamente preenchida na





forma do Anexo II – Modelo de Proposta de Preços, juntamente com a documentação complementar relativa à habilitação (Capítulo XIV);

13.2. Em caráter de diligência, os documentos remetidos por meio da opção “Enviar Anexo” do sistema ComprasNet poderão ser solicitados em original ou por cópia autenticada, a qualquer momento. Nesse caso, os documentos deverão ser encaminhados, no prazo estabelecido pelo Pregoeiro, ao Serviço de Licitação do Tribunal de Contas do Distrito Federal, localizado no 2º Andar do Edifício Anexo do TCDF, Edifício Palácio Costa e Silva, CEP 70075-901, Brasília-DF.

13.3 O licitante que abandona o certame, deixando de enviar a documentação indicada neste capítulo, será desclassificado e sujeitar-se-á às sanções previstas neste Edital.

13.4 O Pregoeiro examinará a proposta classificada em primeiro lugar quanto à compatibilidade do preço em relação ao estimado para contratação e verificará a habilitação do licitante conforme disposições do edital.

13.5 Para efeito do julgamento da habilitação e da proposta, o Pregoeiro poderá sanar erros ou falhas que não alterem suas substâncias, dos documentos e de sua validade jurídica, mediante despacho fundamentado, registrado em ata e acessível a todos, atribuindo-lhes validade e eficácia para fins de habilitação e classificação.

13.6 Se a proposta não for aceitável ou se o licitante não atender às exigências de habilitação, o Pregoeiro examinará a proposta subsequente e assim sucessivamente, na ordem de classificação, até a apuração de uma proposta que atenda ao edital e anexo(s).

13.7 Não se admitirá proposta que apresente valores simbólicos, irrisórios ou de valor zero, incompatíveis com os preços de mercado, exceto quando se referirem a materiais e instalações de propriedade do licitante, para os quais ele renuncie à parcela ou à totalidade de remuneração.

#### **CAPÍTULO XIV – DA HABILITAÇÃO**

14.1 A habilitação dos licitantes será verificada por meio do SICAF (habilitação parcial) e da documentação complementar especificada neste Edital.

14.2 O licitante que não atender às exigências de habilitação parcial no SICAF deverá apresentar documentos que as supram.

14.3 O licitante deverá apresentar a seguinte documentação complementar:



- I. Certidão Negativa de Débitos Trabalhistas – CNDT;
- II. Declaração de que atende aos requisitos previstos no art. 2º da Lei Distrital nº 4.770, de 22 de fevereiro de 2012;
- III. Registro comercial, no caso de empresário individual;
- IV. Ato constitutivo, estatuto ou contrato social em vigor, devidamente registrado, em se tratando de sociedades comerciais, e, no caso de sociedades por ações, acompanhado de documentos de eleição de seus administradores e alterações ou da consolidação respectiva;
- V. Declaração de vistoria ao local dos serviços emitida pela própria licitante ou de que assume os riscos da contratação sem a sua realização. A vistoria deverá ser feita no horário das 13h00 às 18h00, com agendamento pelo telefone (61) 3314-2465 ou (61) 3314-2595 (Serviço de Obras e Projetos - SEPROJ);
- VI. ATESTADO(S) DE CAPACIDADE TÉCNICA emitido(s) por órgão ou entidade da administração pública direta ou indireta, federal, estadual, municipal ou do DF, ou por empresas privadas, que comprovem a execução de serviços relativos à programação visual de órgãos públicos ou instituições privadas;

14.3.1 A não apresentação do documento constante do inciso I não implicará em inabilitação do licitante, salvo se não houver possibilidade de sua consulta via Internet.

14.3.2 Tendo em vista a faculdade de realizar a vistoria ao local dos serviços, a ausência de apresentação do Termo de Vistoria, prevista no inciso V do item 14.3, não implicará na inabilitação do licitante, entretanto este não poderá alegar desconhecimento das condições e grau de dificuldade existente, para se eximir das obrigações assumidas.

14.4 O Pregoeiro poderá, ainda, consultar sítios oficiais de órgãos e entidades emissores de certidões, para verificar as condições de habilitação dos licitantes.

14.5 Os documentos que não estejam contemplados no SICAF, ou que nele constem como vencidos na data de abertura da licitação, deverão ser remetidos em conjunto com a proposta de



preços conforme item 13.1, por meio da opção “Enviar anexo” do sistema ComprasNet, em prazo idêntico ao estipulado no mencionado item.

14.6 Em caráter de diligência, o pregoeiro poderá solicitar, a qualquer momento, em original ou por cópia autenticada, os documentos remetidos por meio da opção “Enviar Anexo” do sistema ComprasNet, nos termos do item 13.2 deste Edital, bem como correções ou omissões na proposta e documentação remetidas.

14.7 Sob pena de inabilitação, os documentos encaminhados deverão estar em nome do licitante, com indicação do número de inscrição no CNPJ.

14.8 Todos os documentos emitidos em língua estrangeira deverão ser entregues acompanhados da tradução para língua portuguesa, efetuada por tradutor juramentado, e também devidamente consularizados ou registrados no cartório de títulos e documentos.

14.9 Documentos de procedência estrangeira, mas emitidos em língua portuguesa, também deverão ser apresentados devidamente consularizados ou registrados em cartório de títulos e documentos.

14.10 Em se tratando de filial, os documentos de habilitação jurídica e regularidade fiscal deverão estar em nome da filial, exceto aqueles que, pela própria natureza, são emitidos somente em nome da matriz.

14.11 Tratando-se de microempresa ou empresa de pequeno porte, havendo alguma restrição na comprovação de regularidade fiscal, será assegurado o prazo de 05 (cinco) dias úteis, cujo termo inicial corresponderá ao momento em que o proponente for declarado vencedor do certame, prorrogáveis por igual período, a critério da Administração, para a regularização da documentação, pagamento ou parcelamento do débito, emissão de eventuais certidões negativas ou positivas com efeito de certidão negativa.

14.12 A não regularização da documentação, no prazo previsto no subitem anterior, implicará decadência do direito à contratação, sem prejuízo das sanções previstas neste Edital, e facultará ao Pregoeiro convocar os licitantes remanescentes, na ordem de classificação.

14.13 Se a oferta não for aceitável ou se o licitante não atender às exigências de habilitação, o Pregoeiro examinará as ofertas subsequentes e a qualificação dos licitantes, na ordem de classificação, e assim sucessivamente, até a apuração de uma que atenda a este Edital.

14.14 Constatado o atendimento às exigências fixadas no edital, o licitante com proposta de menor preço global será declarado vencedor.



## **CAPÍTULO XV – DA AMOSTRA**

15.1 O licitante classificado provisoriamente em primeiro lugar será instado a apresentar amostra do produto cotado, no prazo máximo de 03 (três) dias úteis, contados a partir da solicitação do Pregoeiro, sob pena de desclassificação em caso de descumprimento do referido prazo, com o objetivo de conferir a especificação e ausência de falhas no material, bem como se o produto se assemelha aos existentes no âmbito do TCDF, no intuito de trazer uniformidade de aplicação.

15.2 O Pregoeiro em conjunto com a Equipe de Apoio poderá, ainda, realizar diligências com o fim de averiguar a conformidade do(s) item(ns) ofertado(s) integrante(s) da proposta do licitante com as características do objeto desta Licitação, descritas no Item 3 do Anexo I do Edital.

15.3 A avaliação da amostra será realizada pelo Serviço de Obras e Projetos e pela Coordenação de Biblioteca, Gestão da Informação e do Conhecimento do TCDF, cujo resultado será reproduzido em Laudo, acessível aos Licitantes, consignando as razões que levaram à aceitação ou rejeição da amostra, nos termos do Anexo V - MODELO DE LAUDO DE VERIFICAÇÃO DE CONFORMIDADE DA ANÁLISE DE AMOSTRA.

15.4 A amostra deverá estar devidamente identificada com o nome da licitante e conter os respectivos prospectos e manuais, se for o caso, disposta na embalagem as informações quanto às suas características.

15.5 A amostra apresentada será tratada como protótipo, podendo ser aberta, manuseada, desmontada, receber cortes, vincos ou movimento nas peças, bem como conectada a equipamentos e submetidas aos testes necessários, sendo devolvida ao licitante no estado em que se encontrar ao final da avaliação técnica, sem ônus para este Tribunal.

15.6 O Laudo previsto no item 15.3 deste Instrumento será acompanhado de fotografias digitais, sempre que possível, que servirão como meio de provas e suporte das razões de aprovação e/ou reprovação da amostra.

15.7 Após a análise das amostras, o licitante poderá recolher o referido material até 15 (quinze) dias da data de emissão do Laudo de Verificação de Conformidade da Amostra. Após esse prazo, não havendo a retirada da amostra, essa será descartada.

15.8 Será rejeitada a amostra que:



15.8.1 Apresentar divergência em relação às especificações técnicas descritas no Item 3 do Anexo I do Edital;

15.8.2 Apresentar indícios de remanufatura ou problemas no acabamento do material;

15.8.3 Apresentar qualquer tipo de falha durante o teste de uso descrito no item 15.5.

15.9 A análise da amostra poderá ser acompanhada pelos licitantes ou seus representantes legais, quando prévia e formalmente requerida pelo interessado.

15.10 O ônus do envio da amostra e de sua retirada nas dependências do TCDF será de total responsabilidade do licitante.

15.11 O material apresentado como amostra não será considerado para fins de dedução do quantitativo de recebimento.

15.12 Em caso de reprovação da amostra o Laudo previsto será acompanhado de fotografias digitais, sempre que possível, que servirão como meio de provas e suporte das razões de reprovação da amostra.

## **CAPÍTULO XVI – DO RECURSO**

16.1 Declarado o vencedor, o Pregoeiro abrirá prazo de 30 minutos, durante o qual qualquer licitante poderá, de forma imediata e motivada, em campo próprio do sistema, manifestar sua intenção de recurso.

16.1.1 A falta de manifestação no prazo estabelecido autoriza o Pregoeiro a adjudicar o objeto ao licitante vencedor.

16.1.2 O Pregoeiro examinará a intenção de recurso, aceitando-a ou, motivadamente, rejeitando-a por ausência de algum pressuposto de admissibilidade, em campo próprio do sistema.

16.1.3 O licitante que tiver sua intenção de recurso aceita deverá registrar as razões do recurso, em campo próprio do sistema, no prazo de 3 (três) dias úteis, ficando os demais licitantes, desde logo, intimados a apresentar contrarrazões, também via sistema, em igual prazo, que começará a correr do término do prazo do recorrente.

16.2 Para justificar sua intenção de recorrer e fundamentar suas razões ou contrarrazões de recurso, o licitante interessado poderá solicitar, a partir do encerramento da fase de lances, vista dos autos, que permanecerão franqueados aos recorrentes no Serviço de Licitação do TCDF.



16.3 As intenções de recurso não admitidas e os recursos rejeitados pelo Pregoeiro serão apreciados pela autoridade competente, que proferirá decisão definitiva antes da homologação do procedimento.

16.4 O acolhimento do recurso implicará a invalidação apenas dos atos insuscetíveis de aproveitamento.

### **CAPÍTULO XVII – DA ADJUDICAÇÃO E HOMOLOGAÇÃO**

17.1 A adjudicação do objeto do presente certame será viabilizada pelo Pregoeiro sempre que não tenha havido recurso.

17.2 A homologação da licitação é de responsabilidade exclusiva da autoridade competente e só poderá ser realizada depois da adjudicação do objeto ao proponente vencedor pelo Pregoeiro, ou, quando houver recurso, pela própria autoridade competente.

### **CAPÍTULO XVIII – DA REVOGAÇÃO E ANULAÇÃO**

18.1 A autoridade competente poderá revogar a licitação por razões de interesse público decorrente de fato superveniente devidamente comprovado, pertinente e suficiente para justificar tal conduta, devendo anulá-la por ilegalidade de ofício ou por provocação de terceiros mediante parecer escrito e devidamente fundamentado.

### **CAPÍTULO XIX – DA CONTRATAÇÃO**

19.1 A contratação será regida especialmente pelos itens constantes do Termo de Referência (Anexo I do Edital), a seguir elencados:

Anexo I do Edital – Termo de Referência	
<b>19.1.1 DO INSTRUMENTO DE AJUSTE</b>	Item 4.2
<b>19.1.1.1 DA NOTA DE EMPENHO</b>	Item 4.2.1
<b>19.1.2 DAS OBRIGAÇÕES DA CONTRATADA</b>	Item 5.2
<b>19.1.3 DAS OBRIGAÇÕES DO CONTRATANTE</b>	Item 5.3
<b>19.1.4 DA VIGÊNCIA, DOS PRAZOS E DAS CONDIÇÕES</b>	Item 5.4



<b>19.1.5 DA GARANTIA DOS SERVIÇOS/FORNECIMENTO</b>	Itens 5.4.4.
<b>19.1.6 DO RECEBIMENTO DO OBJETO</b>	Item 5.5
<b>19.1.7 DA FISCALIZAÇÃO</b>	Item 5.6
<b>19.1.8 DO PAGAMENTO</b>	Item 5.7
<b>19.1.9 DO REAJUSTE DE PREÇOS</b>	Item 5.8
<b>19.1.10 DA GARANTIA CONTRATUAL</b>	Item 5.9
<b>19.1.11 DOS MECANISMOS FORMAIS DE COMUNICAÇÃO</b>	Item 5.10
<b>19.1.12 DAS SANÇÕES</b>	Item 8

19.2 Além do disposto no item 19.1 a contratação deverá obedecer as demais cláusulas do Anexo I do Edital – Termo de Referência.

## **CAPÍTULO XX – DAS DISPOSIÇÕES GERAIS**

20.1 São partes integrantes deste Edital o Anexo I (Termo de Referência), Anexo II (Planilha Estimativa de Preços), Anexo III (Modelo de Proposta de Preços), Anexo IV (Termo de Vistoria), Anexo V (Modelo de Laudo de Verificação de Conformidade da Análise de Amostra) e Anexo VI (Imagens das Películas).

20.2 Independente de declaração expressa, a simples participação nesta licitação implica a aceitação das condições estipuladas no presente Edital e submissão total às normas nele contidas.

20.3 É facultado ao Pregoeiro ou à autoridade superior, em qualquer fase deste pregão, promover diligência destinada a esclarecer ou completar a instrução do processo, vedada a inclusão posterior de informação ou de documentos que deveriam ter sido apresentados para fins de classificação e habilitação.

20.4 Caso os prazos definidos neste Edital não estejam expressamente indicados na proposta, eles serão considerados como aceitos para efeito de julgamento deste pregão.

20.5 Os documentos eletrônicos produzidos com a utilização de processo de certificação disponibilizada pela ICP-Brasil, nos termos da Medida Provisória nº 2.200-2, de 24 de agosto de 2001, serão recebidos e presumidos verdadeiros em relação aos signatários, dispensando-se o envio de documentos originais e cópias autenticadas em papel.



20.6 Em caso de divergência entre normas infralegais e as contidas neste Edital, prevalecerão as últimas.

20.7 Este pregão poderá ter a data de abertura da sessão pública transferida por conveniência do TCDF, sem prejuízo do disposto no inciso V do art. 4º, da Lei nº 10.520/2002.

20.8 Nos termos do artigo 1º da Lei Distrital nº 5.061/2013, c/c o artigo 7º, inciso XXXIII, da Constituição Federal, é estritamente vedado o uso de mão-de-obra infantil.

20.8.1 O uso ou emprego da mão-de-obra infantil poderá constituir motivo para a rescisão do contrato e a aplicação de multa, sem prejuízo das sanções legais cabíveis.

20.9 Nos termos da Lei Distrital nº 5.448/2015, é estritamente proibido o uso ou emprego de conteúdo discriminatório, relativo às hipóteses previstas no art. 1º do mencionado diploma legal, podendo sua utilização ensejar a rescisão do contrato e aplicação de multa, sem prejuízo de outras sanções cabíveis.

20.10 Em caso de dúvida sobre o Edital é conveniente o contato com o Serviço de Licitação, via fones (61) 3314-2748 ou 3314-2742, das 13h00 às 18h30, para obtenção dos esclarecimentos que julgar necessários, sem prejuízo do disposto no item 3.5.

20.11 O esclarecimento de dúvidas de ordem técnica (Anexos I a VI) poderá ser realizado no Serviço de Obras e Projetos (SEPROJ), por meio dos telefones (61) 3314-2465 ou (61) 3314-2595, no horário de 13h00 às 18h30.

20.12 Para todos os atos praticados em decorrência deste edital deverá sempre ser observado o horário de Brasília.

## **CAPÍTULO XXI – DO FORO**

21.1 Fica eleito o foro de Brasília, Distrito Federal, para dirimir eventuais dúvidas relativas ao presente pregão.

Brasília - DF, em 24 de abril de 2015.

**ASSINADO DIGITALMENTE**

**Alessandra Ribeiro Astuti**  
**Pregoeira**





## PREGÃO ELETRÔNICO Nº 20/2015

### ANEXO I

## TRIBUNAL DE CONTAS DO DISTRITO FEDERAL

### TERMO DE REFERÊNCIA Nº 12 / 2015

**OBJETO**

Contratação de empresa especializada para prestação de serviços de programação visual dos andares e espaços do TCDF e da Biblioteca Cyro dos Anjos, compreendendo a limpeza e remoção da sinalização existente e colocação de nova sinalização, conforme quantidades e especificações apresentadas.

**PROCESSO**

5913/2015 -e

**ESTIMATIVA**

R\$16.706,77

**REGIME**

EMPREITADA POR PREÇO GLOBAL

**TIPO**

MENOR PREÇO

**RESPONSÁVEIS PELO TERMO DE REFERÊNCIA:****EQUIPE DE PLANEJAMENTO DA CONTRATAÇÃO:**

Oswaldo Junqueira Vaz Júnior  
Rafael Couto Cabral

**TELEFONE:** (61) 3314-2870

**EMAIL:** spc@tc.df.gov.br

**EQUIPE TÉCNICA:**

Sandro Alves Oliveira  
Letícia Pires Ferreira

**TELEFONE:** (61) 3314-2465

**EMAIL:** sandroa@tc.df.gov.br

leticiapires@tc.df.gov.br



## 1. OBJETO

- 1.1. Contratação de empresa especializada para prestação de serviços de programação visual dos andares e espaços do TCDF e da Biblioteca Cyro dos Anjos, compreendendo a limpeza e remoção da sinalização existente e colocação de nova sinalização, conforme quantidades e especificações apresentadas.

## 2. FUNDAMENTAÇÃO DA CONTRATAÇÃO

### 2.1. NECESSIDADE DA CONTRATAÇÃO

- 2.1.1. Orientação na locomoção dos usuários internos e externos que utilizam as dependências do Tribunal de Contas do Distrito Federal (TCDF), bem como a adequada informação da disposição do acervo no âmbito da Biblioteca.

### 2.2. MOTIVAÇÃO

#### 2.2.1. Razões de direito:

- 2.2.1.1. Em vista no contido no art. 71 do Regulamento dos Serviços Auxiliares, aprovado pela Resolução nº 273, de 03 de julho de 2014 é atribuição do Serviço de Obras e Projetos – SEPROJ:

1.1.1.1.1. Elaborar termos de referência para aquisição de mobiliário, alteração de leiaute interno, programação visual e paisagismo, referentes aos bens imóveis, pertencentes ao TCDF, e realizar o recebimento do fornecimento ou a fiscalização dos serviços, conforme o caso.

#### 2.2.2. Razões de fato:

2.2.2.1. Adequar a sinalização visual do Térreo ao 8º andar do Ed. Anexo e do Ed. Biblioteca do TCDF, a fim de contemplar as alterações de nomenclatura ocorridas, em decorrência das Resoluções TCDF nº 263, de 27 de junho de 2013 (DODF nº197, de 23 de setembro de 2013) e nº 273, de 03 de julho de 2014 (DODF nº134, de 04 de julho de 2014), mantendo-se a padronização existente.

2.2.2.2. Atendimento ao Memorando nº 36/2013 – SEGEDOC<sup>1</sup>, que solicita a confecção de sinalizadores para as estantes do Ed. Biblioteca, tendo em vista o remanejamento físico do acervo.

<sup>1</sup> Atual Coordenadoria de Biblioteca, Gestão da Informação e do Conhecimento (COBGI)



### 2.3. RESULTADOS A SEREM ALCANÇADOS

2.3.1. Identificação das dependências do Órgão, com vistas ao público em geral, por meio de sinalização, identificando setores, opções de atendimento, hierarquias, acessos, áreas de escape de emergência e sanitários, entre outros locais de importância no TCDF.

2.3.2. Adequação da identificação das estantes que guarnecem o acervo de livros e periódicos da Biblioteca Cyro dos Anjos.

### 3. DESCRIÇÃO DO OBJETO

3.1. O presente Termo de Referência visa a contratação de empresa especializada para prestação de serviços de programação visual, que deverá atender as especificações, os critérios de qualidade e quantidades, estabelecidos abaixo:

LOTE	ITEM	QTD.	ESPECIFICAÇÃO
1	1	1	<b>Conjunto de películas vinílicas para painel modelo I.</b> Fornecimento e instalação de conjunto de película vinílica na cor branco fosco e jateado, com grafismo vazado, aplicada sobre divisória existente em vidro, conforme diagramação do projeto. Área do painel em divisória existente de 270 cm (largura) x 230 cm (altura). Limpeza e remoção de sinalização existente. Conferir medidas no local.
	2	1	<b>Conjunto de películas vinílicas para painel modelo II.</b> Fornecimento e instalação de conjunto de película vinílica na cor branco fosco e jateado, com grafismo vazado, aplicada sobre divisória existente em vidro, conforme diagramação do projeto. Área do painel em divisória existente de 90 cm (largura) x 230 cm (altura). Limpeza e remoção de sinalização existente. Conferir medidas no local.
	3	1	<b>Conjunto de películas vinílicas para painel modelo III.</b> Fornecimento e instalação de conjunto de película vinílica na cor branca, com grafismo vazado, aplicada sobre divisória existente em vidro, conforme diagramação do projeto. Dimensões: 103 cm (largura) x 29 cm (altura). Limpeza e remoção de sinalização existente. Conferir medidas no local.
	4	1	<b>Conjunto de películas vinílicas para painel modelo IV.</b> Fornecimento e instalação de película vinílica na cor cinza médio, com grafismo vazado, aplicada sobre divisória existente em vidro, conforme diagramação do projeto. Dimensões: 374 cm (largura) x 29 cm (altura). Limpeza e remoção de sinalização existente. Conferir medidas no local.
	5	1	<b>Películas vinílicas para painel modelo I.</b> Fornecimento e instalação de película vinílica na cor branco fosco, com grafismo vazado, aplicada sobre divisória existente em vidro, conforme diagramação do projeto. Dimensões: 160 cm (largura) x 30 cm (altura). Limpeza e remoção de sinalização existente. Conferir medidas no local.



LOTE	ITEM	QTD.	ESPECIFICAÇÃO
	6	6	<b>Películas vinílicas para painel modelo II.</b> Fornecimento e instalação de película vinílica na cor cinza médio, com grafismo vazado, aplicada sobre divisória existente em vidro, conforme diagramação do projeto. Dimensões: 160 cm (largura) x 30 cm (altura). Limpeza e remoção de sinalização existente. Conferir medidas no local.
	7	2	<b>Películas vinílicas para painel modelo III.</b> Fornecimento e instalação de película vinílica na cor cinza médio, com grafismo vazado, aplicada sobre divisória existente em vidro, conforme diagramação do projeto. Dimensões: 90 cm (largura) x 30 cm (altura). Limpeza e remoção de sinalização existente. Conferir medidas no local. .
	8	4	<b>Películas vinílicas para painel modelo III.</b> Fornecimento e instalação de película vinílica na cor cinza médio, com grafismo vazado, aplicada sobre divisória existente em vidro, conforme diagramação do projeto. Dimensões: 160 cm (largura) x 29 cm (altura). Limpeza e remoção de sinalização existente. Conferir medidas no local.
	9	1	<b>Películas vinílicas para painel modelo IV.</b> Fornecimento e instalação de película vinílica na cor cinza médio, com grafismo vazado, aplicada sobre divisória existente em vidro, conforme diagramação do projeto. Dimensões: 160 cm (largura) x 39 cm (altura). Limpeza e remoção de sinalização existente. Conferir medidas no local.
	10	6	<b>Adesivo individual em Vinil.</b> Fornecimento e instalação de adesivo de sinalização a ser instalado sobre superfície em divisória ou porta. Confecção em vinil autoadesivo de 3 mm de espessura na cor cinza, com texto em vinil autoadesivo na cor preta. Fonte ARIAL com altura do texto de 3,2 cm. Nas placas com duas linhas de texto, o texto menor com altura de apenas 2,0 cm. Diagramação, conforme projeto. Dimensões: 48 cm (largura) x 12 cm (altura).
	11	14	<b>Conjunto de texto em vinil adesivo para placas em acrílico.</b> Fornecimento e instalação de conjunto de textos em vinil autoadesivo na cor preta, aplicado sobre placas em acrílico existentes, conforme diagramação do projeto. Dimensão das placas: 48 cm (largura) x 12 cm (altura). Limpeza e remoção de sinalização existente. Conferir medidas no local.
	12	12	<b>Placa individual em Acrílico.</b> Fornecimento e instalação de placa de sinalização a ser instalada sobre superfície em divisória ou porta. Confecção em acrílico de 3 mm de espessura na cor cinza, com texto em vinil autoadesivo na cor preta. Fonte ARIAL com altura do texto de 3,2 cm. Nas placas com duas linhas de texto, o texto menor com altura de apenas 2,0 cm. Diagramação, conforme projeto. Fixação por meio de fitas dupla-face. Dimensões: 48 cm (largura) x 12 cm (altura).
	13	8	<b>Conjunto de texto em vinil adesivo para placa diretório.</b> Fornecimento e instalação de conjunto de textos em vinil autoadesivo na cor branco fosco, aplicado sobre placa diretório existente, conforme diagramação do projeto. Dimensões da placa diretório: Dimensões: 70 cm (largura) x 230 cm (altura). Limpeza e remoção de sinalização existente. Conferir medidas no local.



LOTE	ITEM	QTD.	ESPECIFICAÇÃO
	14	60	<b>Envelope duplo em acrílico.</b> Fornecimento e instalação de envelope de acrílico transparente, composto por 2 (duas) folhas de acrílico com 4mm de espessura cada, no formato paisagem, com divisão no centro, para exposição de 2 folhas no tamanho A4, com acesso lateral para substituição das mesmas, através de recorte em meia-lua. Dimensões da placa: 43 cm (largura) x 31 cm (altura). Fixação por meio de fita adesiva dupla-face transparente. Serão admitidas variações nas dimensões descritas de até 5%. Limpeza e remoção de sinalização existente.

#### 4. MODELO DE FORNECIMENTO DOS BENS E EXECUÇÃO DO SERVIÇO

##### 4.1. DO MODELO DE FORNECIMENTO DOS BENS E EXECUÇÃO DO SERVIÇO

- 4.1.1. Na execução dos serviços deverá ser observada: as especificações técnicas aqui estabelecidas, a aplicação uniforme de materiais, tecnologias e padrões de qualidade.
- 4.1.2. A execução do objeto será realizada de forma indireta pelo regime de empreitada por preço global.
- 4.1.3. Cabe esclarecer que o regime de empreitada por preço global é o que mais se adequa ao objeto em questão, pois o objeto encontra-se definido com precisão, conforme a necessidade da Administração, devendo, assim, o ajuste ser por preço certo e total.

##### 4.2. DO INSTRUMENTO DE AJUSTE

- 4.2.1. Sem prejuízo do Capítulo III da Lei 8.666/93, o presente Edital, seu(s) Anexo(s) e a proposta do(s) adjudicatário(s) serão partes integrantes da nota de empenho de despesa, a qual substituirá o instrumento de contrato.
- 4.2.2. A recusa injustificada do adjudicatário em aceitar a Nota de Empenho (NE) no prazo de 05 (cinco) dias úteis após seu envio, caracteriza o descumprimento total da obrigação, sujeitando-o às penalidades legalmente estabelecidas e faculta ao TCDF convocar os licitantes remanescentes, obedecida a ordem de classificação.
- 4.2.3. O prazo de que trata o item 4.2.2 poderá ser prorrogado uma vez, por igual período, na forma do disposto no §1º do art. 64 da Lei no 8.666/1993.
- 4.2.4. É vedada a subcontratação, cessão ou transferência parcial ou total do objeto deste Edital.



#### **4.3. DO LOCAL DA PRESTAÇÃO DOS SERVIÇOS**

- 4.3.1. A realização dos serviços será nas dependências do TCDF junto à Coordenadoria de Biblioteca, Gestão da Informação e do Conhecimento (COBGI) e ao Serviço de Obras e Projetos (SEPROJ), após o recebimento de Ordem de Serviço específica.
- 4.3.2. Os serviços deverão ser realizados de forma integral, ininterrupta e tempo único, não sendo permitida a inicialização do serviço, interrupção por prazo indeterminado e finalização em momento oportuno.
- 4.3.3. Para realização dos serviços na Biblioteca Cyro dos Anjos do Tribunal, deverá realizar agendamento prévio, pelos telefones: (61) 3314-2273, e-mail: [vania@tc.df.gov.br](mailto:vania@tc.df.gov.br), no horário regimental do TCDF, compreendido de 11h00 às 19h00.
- 4.3.4. Para realização dos serviços no Edifício Anexo do Tribunal, deverá realizar agendamento prévio, com Letícia Pires Ferreira ou Sandro Alves Oliveira pelos telefones: (61)3314-2465 e (61)3314-2595 e e-mail: [leticiapires@tc.df.gov.br](mailto:leticiapires@tc.df.gov.br) e [sandroa@tc.df.gov.br](mailto:sandroa@tc.df.gov.br), respectivamente, no horário regimental do TCDF, compreendido de 11h00 às 19h00.

#### **4.4. DA JUSTIFICATIVA PARA AGRUPAMENTO EM LOTE ÚNICO**

- 4.4.1. O agrupamento do objeto do presente instrumento em lote único tem por objetivo padronizar a programação visual a ser realizada, tendo em vista que a execução dos serviços por diversos prestadores poderia ocasionar uma não uniformidade visual, em razão de ligeiras variações dos detalhes e formas de aplicação, verificadas entre cada prestador de serviço.
- 4.4.2. Constata-se, ainda, que o agrupamento dos itens do objeto do presente instrumento em lote único tem por objetivo facilitar o gerenciamento do objeto a ser contratado pelo TCDF, bem como obter economia de escala e reduzir custos para a Administração, uma vez que vários serviços idênticos serão demandados de uma única vez e o custo para o gerenciamento de número variado de fornecedores traz ineficiência e custo na gestão e fiscalização da contratação.
- 4.4.3. Alcança-se, assim, preço mais vantajoso para administração no ganho de escala e eficiência na gestão contratual.



## **5. MECANISMOS DE GESTÃO CONTRATUAL**

### **5.1. PAPÉIS E RESPONSABILIDADES:**

5.1.1. Para a execução do Instrumento, será implementado o método de trabalho baseado no conceito de delegação de responsabilidade. Esse conceito define o CONTRATANTE como responsável pela gestão do contrato e pela verificação de aderência dos produtos e serviços entregues aos padrões de qualidade exigidos; e a CONTRATADA como responsável pela execução dos serviços e gestão dos recursos humanos necessários.

5.1.2. A execução dos serviços contratados pressupõe a existência dos seguintes papéis e responsabilidades:

**a) Fiscal do Contrato:** é o servidor ou comissão de servidores designados pelo CONTRATANTE, responsável pelo acompanhamento e pela fiscalização técnica da execução contratual e, ainda, pela verificação dos resultados pretendidos e pelo recebimento definitivo dos serviços;

**b) Preposto:** funcionário representante da empresa CONTRATADA, responsável por acompanhar a execução do contrato e atuar como interlocutor principal com o CONTRATANTE, incumbido de receber, diligenciar, encaminhar e responder as principais questões técnicas, legais e administrativas referentes ao andamento contratual;

### **5.2. DEVERES E RESPONSABILIDADES DA CONTRATADA**

5.2.1. Prestar os serviços com eficiência e presteza, dentro dos padrões exigidos pela Administração;

5.2.2. Cumprir as obrigações estabelecidas no Edital e seus Anexos;

5.2.3. Dispor dos equipamentos e pessoal qualificados e necessários aos serviços no Tribunal de Contas do Distrito Federal – TCDF;

5.2.4. Elaborar a arte dos produtos, layout, diagramação, editoração eletrônica, tratamento e seleção de imagens, caso necessário, acabamento, prova digital em equipamento compatível, prova analógica, revisão, bem como confeccionar o projeto de acordo com a especificação, sem custo adicional para o TCDF;

5.2.5. Corrigir de imediato as falhas e imperfeições que porventura sejam percebidas nos



produtos finais após o recebimento, a partir da comunicação efetuada pelo Fiscal do contrato, arcando com todas e quaisquer despesas advindas com a correção dos trabalhos realizados;

- 5.2.6. A CONTRATADA deverá manter preposto, aceito pelo CONTRATANTE, durante o período de vigência do contrato, para representá-la sempre que for necessário;
- 5.2.7. Responder, integralmente, pelos danos causados diretamente à Administração ou a terceiros, decorrentes de sua culpa ou dolo na execução do Instrumento, não excluindo ou reduzindo essa responsabilidade a fiscalização ou o acompanhamento empreendido pelo CONTRATANTE;
- 5.2.8. Fornecer produtos finais de alta qualidade;
- 5.2.9. Aceitar, nas mesmas condições contratuais, os acréscimos ou supressões que se fizerem necessários, nos termos do art. 65, §1º, da Lei nº 8.666/93;
- 5.2.10. Manter, durante a execução do Instrumento, todas as condições de habilitação exigidas, além de sujeitar-se a outras obrigações previstas no Código de Proteção e Defesa do Consumidor (Lei nº 8.078/90) que sejam compatíveis com o regime de Direito Público;
- 5.2.11. Entregar os produtos em conformidade com as especificações técnicas, em perfeitas condições de uso e no prazo previsto.
- 5.2.12. Gerir da mão-de-obra empregada na execução dos serviços, sendo que a presença da fiscalização do TCDF não diminuirá a responsabilidade da CONTRATADA;
- 5.2.13. Nos casos de entrega ou instalação de produto(s) fora do horário de expediente do órgão, deverá ser fornecida listagem de funcionários à fiscalização, com nomes completos, documentos de identidade, locais e horários em que se fizer necessário do acesso dos mesmos às dependências do TCDF, com antecedência mínima de 24 (vinte e quatro) horas.
- 5.2.14. Manter os seus empregados ou prepostos devidamente identificados, por meio de crachá e uniforme, quando em trabalho nas dependências do Tribunal;
- 5.2.15. Arcar com todos e quaisquer ônus e custos do envio da amostra e de sua retirada nas dependências do TCDF, sendo de total responsabilidade do licitante quaisquer despesas e procedimentos para essa execução.





### **5.3. DEVERES E RESPONSABILIDADES DO CONTRATANTE**

- 5.3.1. Receber o objeto do contrato e atestar a Nota Fiscal/Fatura;
- 5.3.2. Cumprir as obrigações estabelecidas no Edital e seus Anexos;
- 5.3.3. Efetuar o pagamento devido pela execução dos serviços, mediante Nota Fiscal devidamente atestada, desde que cumpridas todas as formalidades e exigências da contratação;
- 5.3.4. Exercer a fiscalização da entrega dos objetos e dos serviços prestados;
- 5.3.5. Informar à CONTRATADA, oficialmente, quaisquer falhas verificadas no cumprimento do contrato;
- 5.3.6. Permitir, dentro das normas internas, o acesso dos empregados da CONTRATADA às suas dependências;
- 5.3.7. Atender as solicitações de esclarecimentos e pedidos de informações em tudo quanto for necessário à fiel execução dos serviços.

### **5.4. DA VIGÊNCIA, DOS PRAZOS E DAS CONDIÇÕES:**

- 5.4.1. O prazo de execução será de 30 (trinta) dias corridos, contados a partir da emissão da ordem de serviço.
- 5.4.2. O prazo de vigência do ajuste fica adstrito ao seu exercício financeiro, podendo ser prorrogado desde que as despesas a ele referentes sejam integralmente empenhadas até 31 de dezembro de 2015, permitindo-se a inscrição em restos a pagar.
- 5.4.3. Nos termos do § 1º do art. 57 da Lei no 8.666/1993, os prazos de início de etapas de execução, de conclusão e de entrega poderão ser prorrogados, mantidas as demais cláusulas do contrato e assegurada a manutenção de seu equilíbrio econômico-financeiro.
- 5.4.4. O prazo de garantia do serviço por erros, falhas ou imperfeições de responsabilidade da CONTRATADA deverá ser de, no mínimo, 1 (um) ano, a contar da data de recebimento dos produtos finais.

### **5.5. DO RECEBIMENTO DO OBJETO:**

- 5.5.1. O objeto contratado será recebido por servidor(es) ou comissão designada pela



autoridade competente, mediante recibo, que comprove sua adequação aos termos contratuais, observado o disposto no art. 69 da Lei 8.666/1993.

- 5.5.2. Em caso de conformidade, o servidor ou comissão liberará o pagamento e emitirá o aceite do objeto.
- 5.5.3. Qualquer desconformidade quanto ao objeto contratado, apontada pelo servidor ou Comissão, acarretará o não recebimento definitivo. O servidor ou a Comissão discriminará em termo circunstanciado, em 02 (duas) vias, as irregularidades encontradas, ficando a CONTRATADA com o recebimento de uma das vias para as devidas providências, até o prazo previsto para o adimplemento da obrigação, cientificada de que está passível das penalidades cabíveis previstas no item nº 8.
- 5.5.4. À CONTRATADA caberá sanar as irregularidades apontadas no recebimento, até o prazo previsto para o adimplemento da obrigação, submetendo à nova verificação o objeto impugnado, ficando suspenso o pagamento até a execução das correções necessárias, sem prejuízo de aplicação das penalidades cabíveis previstas no item nº 8.
- 5.5.5. O recebimento não exclui a responsabilidade civil pela solidez e segurança com relação ao objeto contratado, nem ético-profissional pela perfeita execução do contrato, dentro dos limites estabelecidos pela lei ou pelo Instrumento de ajuste.

## **5.6. DA FISCALIZAÇÃO:**

- 5.6.1. A Fiscalização e o controle da execução dos serviços contratados serão exercidos por servidor do TCDF ou comissão, designado(a) para desempenhar esta função, com poderes para praticar quaisquer atos que se destinem a preservar os direitos do CONTRATANTE, devendo o mesmo franquear à CONTRATADA livre acesso aos locais de execução dos trabalhos, bem como aos registros e informações sobre o contrato. Esse servidor anotará em registro próprio todas as ocorrências, determinando o que for necessário à regularização das faltas ou defeitos observados, exercendo, ainda, as demais atribuições elencadas no art. 2º da Instrução DGA nº 03, de 22.12.1997.
- 5.6.2. A fiscalização de que trata este item não exclui nem reduz a responsabilidade da CONTRATADA, inclusive resultante de imperfeições técnicas, vícios ou emprego de material inadequado ou de qualidade inferior, e na ocorrência destes, não implica



corresponsabilidade do contratante ou de seus agentes e prepostos.

5.6.3. Sem prejuízo de outras atribuições legais, poderá a fiscalização do CONTRATANTE:

5.6.3.1. Determinar as medidas necessárias e imprescindíveis à correta entrega dos objetos e da execução dos serviços, bem como fixar prazo para as correções das falhas ou irregularidades constatadas; e

5.6.3.2. Sustar quaisquer serviços que estejam sendo realizados em desacordo com o especificado, ou ainda que possa atentar contra o sigilo de informações, a segurança de pessoas ou bens do CONTRATANTE.

5.6.4. O serviço rejeitado, seja devido ao uso de materiais ou peças inadequados, seja por ter sido considerado mal executado, deverá ser refeito corretamente, com o tipo de execução e o uso de materiais aprovados pela fiscalização, arcando a CONTRATADA com os ônus decorrentes do fato.

5.6.5. As decisões e providências que ultrapassem a competência do Fiscal do Contrato deverão ser autorizadas pela autoridade competente deste Tribunal em tempo hábil para a adoção das medidas convenientes.

## **5.7. DO PAGAMENTO:**

5.7.1. Ocorrendo o adimplemento da obrigação contratual, em conformidade com o anexo II deste Instrumento, poderá a CONTRATADA protocolizar, junto o CONTRATANTE, Nota Fiscal que, após a devida atestação, será objeto de pagamento a ser processado no prazo de até 15 (quinze) dias úteis, mediante Ordem Bancária creditada em conta corrente indicada pela CONTRATADA.

5.7.2. Nos termos do Protocolo ICMS 42, de 03.07.2009, os contribuintes enquadrados nos códigos da Classificação Nacional de Atividades Econômicas – CNAE – descritos no Anexo Único do referido Protocolo, deverão utilizar a Nota Fiscal eletrônica (NF-e) prevista no Ajuste SINIEF 07/05, de 30.09.2005, em substituição à Nota Fiscal, modelo 1 ou 1-A, salvo nas hipóteses previstas naquele Protocolo.

5.7.3. Nos termos do art. 3º, §4º da Portaria nº 403/09 da Secretaria de Estado da Fazenda do Distrito Federal (SEF/DF), com redação dada pela Portaria SEF/DF nº 259/13, a obrigatoriedade de emissão de Nota Fiscal Eletrônica – NF-e em substituição à Nota Fiscal modelo 3 aplica-se, também, às prestações de serviços



sujeitos ao ISS para a Administração Pública direta ou indireta, inclusive empresa pública e sociedade de economia mista, de qualquer dos Poderes da União, dos Estados, do Distrito Federal e dos Municípios, para fatos geradores ocorridos a partir de 1º de abril de 2014.

- 5.7.4. O Microempreendedor Individual (MEI) está dispensado da emissão da NF-e.
- 5.7.5. Para que seja efetivado o pagamento deverá ser verificada a regularidade da empresa perante a Secretaria de Fazenda do Distrito Federal (SEF/DF), a Fazenda Nacional, a Caixa Econômica Federal quanto ao Fundo de Garantia por Tempo de Serviço (CRF/CEF), e a Justiça Trabalhista (Certidão Negativa de Débitos Trabalhistas - CNDT). Nesse sentido, é necessária a apresentação das Certidões Negativas de Débitos emitidas pelos respectivos órgãos, em plena validade, caso as apresentadas na habilitação estejam vencidas.
- 5.7.6. Havendo erro no documento de cobrança, ou outra circunstância que impeça a liquidação da despesa, a mesma ficará pendente e o pagamento susinado até que a CONTRATADA providencie as medidas saneadoras necessárias, não ocorrendo, neste caso, quaisquer ônus por parte do CONTRATANTE.
- 5.7.7. Caso o CONTRATANTE não cumpra o prazo estipulado no item 5.7.1, pagará à CONTRATADA atualização financeira de acordo com a variação do IGP-DI da Fundação Getúlio Vargas, proporcionalmente aos dias de atraso.
- 5.7.8. Se a CONTRATADA for optante pelo Simples Nacional, essa condição deverá ser informada na Nota Fiscal/Fatura, sob pena de ter retido na fonte os tributos incidentes sobre a operação, relacionados no art. 13 da Lei Complementar nº 123/2006.
- 5.7.9. Nenhum pagamento será feito à CONTRATADA caso o(s) serviço(s) seja(m) rejeitado(s) pela fiscalização do contrato, devendo esses ser refeitos pela CONTRATADA de modo a obter a aprovação da fiscalização, quando for o caso.
- 5.7.10. Nos termos da Lei Distrital nº 5.319/14, o contribuinte do Imposto sobre Serviços de Qualquer Natureza - ISS, ainda que imune ou isento, cuja sede ou matriz econômica seja estabelecida em outra unidade da federação, sem filial no Distrito Federal, mas que, por força de contrato, convênio ou termo, vise à prestação de serviços no Distrito Federal, em caráter permanente ou temporário, fica obrigado a



inscrever-se no Cadastro Fiscal do Distrito Federal - CF/DF.

#### **5.8. DO REAJUSTE:**

5.8.1. O valor do objeto desta licitação é fixo e irrevogável.

#### **5.9. DA GARANTIA:**

5.9.1. Não será exigida a garantia contratual prevista no art. 56 da Lei nº 8.666/1993.

#### **5.10. MECANISMOS FORMAIS DE COMUNICAÇÃO:**

5.10.1. Para informar o descumprimento de alguma norma pela CONTRATADA será utilizado o envio de ofícios escritos, para ciência e providências;

5.10.2. O uso de mensagens eletrônicas (e-mail) também poderá ser utilizado para acelerar a comunicação entre as partes.

### **6. ESTIMATIVA DE PREÇO**

6.1. O valor estimado para o presente objeto é de R\$**16.706,77** (dezesesseis mil, setecentos e seis reais e setenta e sete centavos), correspondente aos valores apresentados por empresas do ramo.

### **7. ADEQUAÇÃO ORÇAMENTÁRIA**

7.1. As despesas decorrentes da contratação do objeto deste Instrumento correrão à conta dos recursos específicos consignados no orçamento do Tribunal de Contas do Distrito Federal.

7.2. As informações quanto à fonte, natureza da despesa, programa de trabalho e o código de subatividade devem ser prestadas pela Secretaria de Orçamento, Finanças e Contabilidade na tramitação do Processo.

### **8. DAS SANÇÕES APLICÁVEIS**

8.1. Aquele que, convocado dentro do prazo de validade de sua proposta, recusar o recebimento da ordem de serviço ou Nota de Empenho, deixar de entregar documentação exigida no edital, apresentar documentação falsa, ensejar o retardamento da execução de seu objeto, não mantiver a proposta, falhar ou fraudar na execução do contrato, comportar-se de modo inidôneo, fizer declaração falsa ou cometer fraude fiscal, garantido o direito à ampla defesa, ficará impedido de licitar e de contratar com o Distrito Federal pelo prazo de até cinco anos, sem prejuízo das multas previstas em edital e no contrato e das demais cominações legais.

8.2. O CONTRATANTE poderá, ainda, utilizar-se da sanção de advertência, prevista no art. 87,



I, da Lei n.º 8.666/1993, aplicada ao pregão subsidiariamente.

8.3. As sanções de advertência e de impedimento de licitar e contratar com o Distrito Federal poderão ser aplicadas à CONTRATADA, juntamente com a multa administrativa.

8.4. Em caso de descumprimento dos prazos estabelecidos, poderá ser aplicada à CONTRATADA multa moratória de valor equivalente a 0,20% por dia de atraso sobre a prestação do serviço, não ultrapassando o limite de 10% (dez por cento) sobre este valor.

8.5. As multas previstas neste item serão calculadas considerando-se os dias consecutivos a partir do dia útil imediatamente subsequente ao do vencimento.

8.6. Pela inexecução parcial ou total do ajuste, o CONTRATANTE poderá garantir a prévia defesa, aplicar à CONTRATADA multa de 10% (dez por cento) ou 15% (quinze por cento), respectivamente, sobre o valor total do contrato.

8.7. No caso de aplicação de multa, será observado o limite mínimo de R\$ 100,00 (cem reais) para sua cobrança, exceto quando for necessária, além da referida multa, a aplicação de uma das penalidades prevista neste Capítulo.

8.8. As multas tratadas neste item serão descontadas do pagamento eventualmente devido pelo CONTRATANTE, ou na impossibilidade de ser feito o desconto, recolhidas pela CONTRATADA mediante depósito em conta corrente do CONTRATANTE ou, quando for o caso, cobradas judicialmente.

## **9. CRITÉRIOS DE SELEÇÃO DO FORNECEDOR**

9.1. Será adotado o critério de MENOR PREÇO para julgamento e classificação das propostas.

9.2. Os serviços a serem contratados, enquadram-se na categoria de serviço comum, nos termos da Lei nº 10.520/2002 e Decreto nº 5.450/2005, por possuírem padrões de desempenho e características gerais e específicas, usualmente encontradas no mercado, podendo, portanto, serem contratados por meio de Pregão, na forma eletrônica.

9.3. No preço cotado deverá incluir todas e quaisquer despesas necessárias para o fiel cumprimento do objeto desta contratação, inclusive os custos com salários, encargos sociais, previdenciários e trabalhistas de todo o pessoal do fornecedor, como também fretes de transportes de qualquer natureza para entrega dos produtos ao TCDF, materiais empregados, inclusive ferramentas, utensílios e equipamentos utilizados, depreciação, aluguéis, administração,



impostos, taxas, emolumentos e quaisquer outros custos que, direta ou indiretamente, se relacionem com o fiel cumprimento pelo Fornecedor.

#### **9.4. HABILITAÇÃO:**

9.4.1. A habilitação dos licitantes se dará conforme estabelecido no Capítulo XIV do Edital.

### **10. FUNDAMENTAÇÃO LEGAL**

10.1. As disposições constantes neste instrumento foram elaboradas com base nos seguintes normativos:

- 10.1.1. Lei nº 10.520/2002;
- 10.1.2. Lei nº 8.666/1993;
- 10.1.3. Decreto Federal nº 5.450/05;
- 10.1.4. Decretos Distritais nºs 23.460/2002, 25.966/2005 e 35.592/2014; e
- 10.1.5. Resolução TCDF nº 273/14.

### **11. DAS DISPOSIÇÕES GERAIS**

11.1. Em caso de dúvida técnica, é conveniente o contato do interessado com os respectivos setores para fins de saneamento de dúvidas:

11.1.1. **Serviços da Biblioteca Cyro dos Anjos** - Coordenação de Biblioteca, Gestão da Informação e do Conhecimento localizada na Biblioteca do TCDF, no Térreo do Ed. Anexo do Tribunal de Contas do Distrito Federal, telefone (61) 3314-2273, das 13h00 às 18h00.

11.1.2. **Serviços nas dependências do Edifício Anexo** – Serviço de Obras e Projetos (SEPROJ), localizado no 2º andar do Ed. Anexo do Tribunal de Contas do Distrito Federal, telefone (61) 3314-2465 ou (61) 3314-2595, das 13h00 às 18h00.

11.2. Em caso de dúvida relativa ao certame, é conveniente o contato do interessado com o Serviço de Licitação (SELIC) do TCDF, localizado no 2º Andar do Edifício Anexo, fones (61) 3314-2202/3314-2742, fax 3314-2219, das 13h00 às 18h00.



## **12. ANEXOS**

- 12.1. ANEXO II – ESTIMATIVA DE PREÇOS;
- 12.2. ANEXO III – MODELO DE PROPOSTA DE PREÇOS;
- 12.3. ANEXO IV – TERMO DE VISTORIA.
- 12.4. ANEXO V – MODELO DE LAUDO DE VERIFICAÇÃO DE CONFORMIDADE DA ANÁLISE DE AMOSTRA; e
- 12.5. ANEXO VI – IMAGENS DAS PELÍCULAS.

## **13. DOS RESPONSÁVEIS PELO PROJETO**

- 13.1. São responsáveis pelo Termo de Referência, a servidora Letícia Pires Ferreira, membro do Serviço de Obras e Projetos (SEPROJ), o servidor Sandro Alves Oliveira, do Serviço de Obras e Projetos (SEPROJ) e o servidor Oswaldo Junqueira Vaz Júnior, Supervisor de Planejamento da Contratação (SPC).





**PREGÃO ELETRÔNICO Nº 20/2015**  
**ANEXO II – ESTIMATIVA DE PREÇOS**

LOTE	ITEM	Quantidade	UND	DESCRIÇÃO	Valor Unitário (R\$)	Valor Total (R\$)
1	1	1	und	<b>Conjunto de películas vinílicas para painel modelo I.</b> Fornecimento e instalação de conjunto de película vinílica na cor branco fosco e jateado, com grafismo vazado, aplicada sobre divisória existente em vidro, conforme diagramação do projeto. Área do painel em divisória existente de 270cm (largura) x 230cm (altura). Limpeza e remoção de sinalização existente. Conferir medidas no local.	<b>590,87</b>	<b>590,87</b>
	2	1	und	<b>Conjunto de películas vinílicas para painel modelo II.</b> Fornecimento e instalação de conjunto de película vinílica na cor branco fosco e jateado, com grafismo vazado, aplicada sobre divisória existente em vidro, conforme diagramação do projeto. Área do painel em divisória existente de 90cm (largura) x 230cm (altura). Limpeza e remoção de sinalização existente. Conferir medidas no local.	<b>308,73</b>	<b>308,73</b>
	3	1	und	<b>Conjunto de películas vinílicas para painel modelo III.</b> Fornecimento e instalação de conjunto de película vinílica na cor branca, com grafismo vazado, aplicada sobre <b>divisória</b> existente em vidro, conforme diagramação do projeto. Dimensões: 103cm (largura) x 29cm (altura). Limpeza e remoção de sinalização existente. Conferir medidas no local.	<b>95,93</b>	<b>95,93</b>
	4	1	und	<b>Conjunto de películas vinílicas para painel modelo IV.</b> Fornecimento e instalação de película vinílica na cor cinza médio, com grafismo vazado, aplicada sobre divisória existente em vidro, conforme diagramação do projeto. Dimensões: 374cm (largura) x 29cm (altura). Limpeza e remoção de sinalização existente. Conferir medidas no local.	<b>173,53</b>	<b>173,53</b>
	5	1	und	<b>Películas vinílicas para painel modelo I.</b> Fornecimento e instalação de película vinílica na cor branco fosco, com grafismo vazado, aplicada sobre divisória existente em vidro, conforme diagramação do projeto. Dimensões: 150cm (largura) x 29cm (altura). Limpeza e remoção de sinalização existente. Conferir medidas no local.	<b>129,53</b>	<b>129,53</b>



6	6	und	<b>Películas vinílicas para painel modelo II.</b> Fornecimento e instalação de película vinílica na cor branca, com grafismo vazado, aplicada sobre divisória existente em vidro, conforme diagramação do projeto. Dimensões: 160cm (largura) x 29cm (altura). Limpeza e remoção de sinalização existente. Conferir medidas no local.	180,00	1.080,00
7	2	und	<b>Películas vinílicas para painel modelo III.</b> Fornecimento e instalação de película vinílica na cor cinza médio, com grafismo vazado, aplicada sobre divisória existente em vidro, conforme diagramação do projeto. Dimensões: 160cm (largura) x 29cm (altura). Limpeza e remoção de sinalização existente. Conferir medidas no local.	142,83	285,66
8	4	und	<b>Películas vinílicas para painel modelo IV.</b> Fornecimento e instalação de película vinílica na cor cinza médio, com grafismo vazado, aplicada sobre divisória existente em vidro, conforme diagramação do projeto. Dimensões: 160cm (largura) x 39cm (altura). Limpeza e remoção de sinalização existente. Conferir medidas no local.	195,00	780,00
9	1	und	<b>Películas vinílicas para painel modelo V.</b> Fornecimento e instalação de película vinílica na cor cinza médio, com grafismo vazado, aplicada sobre divisória existente em vidro, conforme diagramação do projeto. Dimensões: 160cm (largura) x 39cm (altura). Limpeza e remoção de sinalização existente. Conferir medidas no local.	100,00	100,00
10	6	und	<b>Adesivo individual em vinil.</b> Fornecimento e instalação de adesivo de sinalização a ser instalado sobre superfície em divisória ou porta. Confeção em vinil autoadesivo de 3mm de espessura na cor cinza, com texto em vinil autoadesivo na cor preta. Fonte ARIAL com altura do texto de 3,2cm. Nas placas com duas linhas de texto, o texto menor com altura de apenas 2,0cm. Diagramação, conforme projeto. Dimensões: 48 cm (largura) x 12 cm (altura).	40,00	240,00
11	14	und	<b>Conjunto de texto em vinil adesivo para placas em acrílico.</b> Fornecimento e instalação de conjunto de textos em vinil autoadesivo na cor preta, aplicado sobre placas em acrílico existentes, conforme diagramação do projeto. Dimensão das placas: 48cm (largura) x 12cm (altura). Limpeza e remoção de sinalização existente. Conferir medidas no local.	50,00	700,00



12	12	und	<b>Placa individual em acrílico.</b> Fornecimento e instalação de placa de sinalização a ser instalada sobre superfície em divisória ou porta. Confeção em acrílico de 3mm de espessura na cor cinza, com texto em vinil autoadesivo na cor preta. Fonte ARIAL com altura do texto de 3,2cm. Nas placas com duas linhas de texto, o texto menor com altura de apenas 2,0cm. Diagramação, conforme projeto. Fixação por meio de fitas dupla-face. Dimensões: 48cm (largura) x 12cm (altura).	132,43	1.589,16
13	08	und	<b>Conjunto de texto em vinil adesivo para placa diretório.</b> Fornecimento e instalação de conjunto de textos em vinil autoadesivo na cor branco fosco, aplicado sobre placa diretório existente, conforme diagramação do projeto. Dimensões da placa diretório: Dimensões: 70cm (largura) x 230cm (altura). Limpeza e remoção de sinalização existente. Conferir medidas no local. Medidas em cm.	245,87	1.966,96
14	60	und	<b>Envelope duplo em acrílico.</b> Fornecimento e instalação de envelope de acrílico transparente, composto por 2 (duas) folhas de acrílico com 4mm de espessura cada, no formato paisagem, com divisão no centro, para exposição de 2 folhas no tamanho A4, com acesso lateral para substituição das mesmas, através de recorte em meia-lua. Dimensões da placa: 43cm (largura) x 31cm (altura). Fixação por meio de fita adesiva dupla-face transparente. Serão admitidas variações nas dimensões descritas de até 5%. Limpeza e remoção de sinalização existente.	144,44	8.666,40
<b>VALOR TOTAL ESTIMADO</b>					<b>16.706,77</b>



## PREGÃO ELETRÔNICO Nº 20/2015

### ANEXO III – MODELO DE PROPOSTA

A **NOME DA LICITANTE**, por meio de seu representante, vem apresentar proposta de preços de prestação de serviços previsto no lote único que compõem o objeto do Pregão Eletrônico nº\_\_ / 2015, para atendimento das necessidades do Tribunal de Contas do Distrito Federal - TCDF, conforme abaixo:

LOTE	ITEM	Quantidade	UND	DESCRIÇÃO	Valor Unitário (R\$)	Valor Total (R\$)
1	1	1	und	<b>Conjunto de películas vinílicas para painel modelo I.</b> Fornecimento e instalação de conjunto de película vinílica na cor branco fosco e jateado, com grafismo vazado, aplicada sobre divisória existente em vidro, conforme diagramação do projeto. Área do painel em divisória existente de 270cm (largura) x 230cm (altura). Limpeza e remoção de sinalização existente. Conferir medidas no local.		(*)
	2	1	und	<b>Conjunto de películas vinílicas para painel modelo II.</b> Fornecimento e instalação de conjunto de película vinílica na cor branco fosco e jateado, com grafismo vazado, aplicada sobre divisória existente em vidro, conforme diagramação do projeto. Área do painel em divisória existente de 90cm (largura) x 230cm (altura). Limpeza e remoção de sinalização existente. Conferir medidas no local.		(*)
	3	1	und	<b>Conjunto de películas vinílicas para painel modelo III.</b> Fornecimento e instalação de conjunto de película vinílica na cor branca, com grafismo vazado, aplicada sobre divisória existente em vidro, conforme diagramação do projeto. Dimensões: 103cm (largura) x 29cm (altura). Limpeza e remoção de sinalização existente. Conferir medidas no local.		(*)
	4	1	und	<b>Conjunto de películas vinílicas para painel modelo IV.</b> Fornecimento e instalação de película vinílica na cor cinza médio, com grafismo vazado, aplicada sobre divisória existente em vidro, conforme diagramação do projeto. Dimensões: 374cm (largura) x 29cm (altura). Limpeza e remoção de sinalização existente. Conferir medidas no local.		(*)



LOTE	ITEM	Quantidade	UND	DESCRIÇÃO	Valor Unitário (R\$)	Valor Total (R\$)
	5	1	und	<b>Películas vinílicas para painel modelo I.</b> Fornecimento e instalação de película vinílica na cor branco fosco, com grafismo vazado, aplicada sobre divisória existente em vidro, conforme diagramação do projeto. Dimensões: 150cm (largura) x 29cm (altura). Limpeza e remoção de sinalização existente. Conferir medidas no local.		(*)
	6	6	und	<b>Películas vinílicas para painel modelo II.</b> Fornecimento e instalação de película vinílica na cor branca, com grafismo vazado, aplicada sobre divisória existente em vidro, conforme diagramação do projeto. Dimensões: 160cm (largura) x 29cm (altura). Limpeza e remoção de sinalização existente. Conferir medidas no local.		(*)
	7	2	und	<b>Películas vinílicas para painel modelo III.</b> Fornecimento e instalação de película vinílica na cor cinza médio, com grafismo vazado, aplicada sobre divisória existente em vidro, conforme diagramação do projeto. Dimensões: 160cm (largura) x 29cm (altura). Limpeza e remoção de sinalização existente. Conferir medidas no local.		(*)
	8	4	und	<b>Películas vinílicas para painel modelo IV.</b> Fornecimento e instalação de película vinílica na cor cinza médio, com grafismo vazado, aplicada sobre divisória existente em vidro, conforme diagramação do projeto. Dimensões: 160cm (largura) x 39cm (altura). Limpeza e remoção de sinalização existente. Conferir medidas no local.		(*)
	9	1	und	<b>Películas vinílicas para painel modelo V.</b> Fornecimento e instalação de película vinílica na cor cinza médio, com grafismo vazado, aplicada sobre divisória existente em vidro, conforme diagramação do projeto. Dimensões: 160cm (largura) x 39cm (altura). Limpeza e remoção de sinalização existente. Conferir medidas no local.		(*)
	10	6	und	<b>Adesivo individual em vinil.</b> Fornecimento e instalação de adesivo de sinalização a ser instalado sobre superfície em divisória ou porta. Confeção em vinil autoadesivo de 3mm de espessura na cor cinza, com texto em vinil autoadesivo na cor preta. Fonte ARIAL com altura do texto de 3,2cm. Nas placas com duas linhas de texto, o texto menor com altura de apenas 2,0cm. Diagramação, conforme projeto. Dimensões: 48cm (largura) x 12cm (altura).		(*)



LOTE	ITEM	Quantidade	UND	DESCRIÇÃO	Valor Unitário (R\$)	Valor Total (R\$)
	11	14	und	<b>Conjunto de texto em vinil adesivo para placas em acrílico.</b> Fornecimento e instalação de conjunto de textos em vinil autoadesivo na cor preta, aplicado sobre placas em acrílico existentes, conforme diagramação do projeto. Dimensão das placas: 48cm (largura) x 12cm (altura). Limpeza e remoção de sinalização existente. Conferir medidas no local.		(*)
	12	12	und	<b>Placa individual em acrílico.</b> Fornecimento e instalação de placa de sinalização a ser instalada sobre superfície em divisória ou porta. Confecção em acrílico de 3mm de espessura na cor cinza, com texto em vinil autoadesivo na cor preta. Fonte ARIAL com altura do texto de 3,2cm. Nas placas com duas linhas de texto, o texto menor com altura de apenas 2,0cm. Diagramação, conforme projeto. Fixação por meio de fitas dupla-face. Dimensões: 48cm (largura) x 12cm (altura).		(*)
	13	08	und	<b>Conjunto de texto em vinil adesivo para placa diretório.</b> Fornecimento e instalação de conjunto de textos em vinil autoadesivo na cor branco fosco, aplicado sobre placa diretório existente, conforme diagramação do projeto. Dimensões da placa diretório: Dimensões: 70cm (largura) x 230cm (altura). Limpeza e remoção de sinalização existente. Conferir medidas no local. Medidas em cm.		(*)
	14	60	und	<b>Envelope duplo em acrílico.</b> Fornecimento e instalação de envelope de acrílico transparente, composto por 2 (duas) folhas de acrílico com 4mm de espessura cada, no formato paisagem, com divisão no centro, para exposição de 2 folhas no tamanho A4, com acesso lateral para substituição das mesmas, através de recorte em meia-lua. Dimensões da placa: 43cm (largura) x 31cm (altura). Fixação por meio de fita adesiva dupla-face transparente. Serão admitidas variações nas dimensões descritas de até 5%. Limpeza e remoção de sinalização existente.		(*)
<b>VALOR TOTAL DA PROPOSTA</b>						

(\*) Valores a serem lançados no sistema **ComprasNet**.

**Observação:**

**Prazo de entrega:** 30(trinta) dias, a contar da data de recebimento da Ordem de Serviço.

**Prazo de validade da proposta:** 60 dias corridos contados da abertura do certame.

**Garantia:** Período de 01 (um) ano, após a entrega dos produtos resultantes do serviço, conforme item 5.4.4.



**Tribunal de Contas do Distrito Federal**  
SELIP - Secretaria de Licitação, Material e Patrimônio.  
SELIC - Serviço de Licitação

Pág. 39 de 65

**Declaração: A NOME DA LICITANTE declara que atende aos requisitos previstos no art. 2º da Lei Distrital nº 4.770, de 22 de fevereiro de 2012.**

**Nome da Empresa:**  
**CNPJ:**  
**Endereço:**  
**Telefone/fax:**  
**Banco/agência/conta:**  
**E-mail:**



## **PREGÃO ELETRÔNICO Nº 20/2015**

### **ANEXO IV – TERMO DE VISTORIA**

Declaramos para fins do Pregão nº \_\_\_ / 2015, do Tribunal de Contas do Distrito Federal, referente **À CONTRATAÇÃO DE EMPRESA ESPECIALIZADA PARA PROGRAMAÇÃO VISUAL DO TRIBUNAL DE CONTAS DO DISTRITO FEDERAL**, que a Empresa \_\_\_\_\_ CNPJ: \_\_\_\_\_ compareceu aos locais para verificar a qualidade e os detalhes das especificações dos serviços, bem como dirimiu dúvidas pertinentes para fins de vistoria, conforme previsto no Instrumento convocatório.  
Brasília-DF, \_\_\_\_\_ de \_\_\_\_\_ de 201\_\_.

\_\_\_\_\_  
Representante Legal da Empresa

Visto:

\_\_\_\_\_  
Chefe  
Serviço de Obras e Projetos

**Observação** - Tendo em vista a faculdade de realizar a vistoria dos serviços a serem realizados, a ausência da presente declaração não implicará na INABILITAÇÃO da licitante vencedora, entretanto não poderá alegar desconhecimento das condições e grau de dificuldade existentes para eximir-se das obrigações assumidas.





## **PREGÃO ELETRÔNICO Nº 20/2015**

### **ANEXO V – MODELO DE LAUDO DE VERIFICAÇÃO DE CONFORMIDADE DA ANÁLISE DE AMOSTRA**

#### **IDENTIFICAÇÃO**

**Nome da Licitante:** \_\_\_\_\_

**CNPJ:** \_\_\_\_\_

**Amostra p/ o(s) Item(ns):** \_\_\_\_\_

O Serviço de Obras e Projetos (Seproj) em conjunto com o Serviço de \_\_\_\_\_, ambos do TCDF, vem por meio deste, certificar que a(s) amostra(s) enviadas pela Licitante acima identificada foi(ram) submetida(s) à verificação de conformidade com o disposto no Edital do Pregão nº \_\_\_\_/\_\_\_\_ e seus Anexos, tendo concluído pela sua ( ) APROVAÇÃO / ( ) REPROVAÇÃO, nos seguintes termos:

#### **ETAPA I – Verificação externa e visual da(s) amostra.**

Situação: ( ) Aprovada ( ) Reprovada

Justificativa:

\_\_\_\_\_  
\_\_\_\_\_  
\_\_\_\_\_

#### **ETAPA II – Teste de utilização/funcionamento dos produtos**

Situação: ( ) Aprovada ( ) Reprovada

Justificativa:

\_\_\_\_\_  
\_\_\_\_\_  
\_\_\_\_\_

Por ser verdade, firmamos o presente.

Brasília (DF), em \_\_\_\_ de \_\_\_\_\_ de \_\_\_\_\_ .

\_\_\_\_\_  
**Serviço de Obras e Projetos**



## PREGÃO ELETRÔNICO Nº 20/2015

### ANEXO VI – IMAGENS

#### ITEM 01

#### CONJUNTO DE PELÍCULAS VINÍLICAS PARA PAINEL MODELO I

1.1.

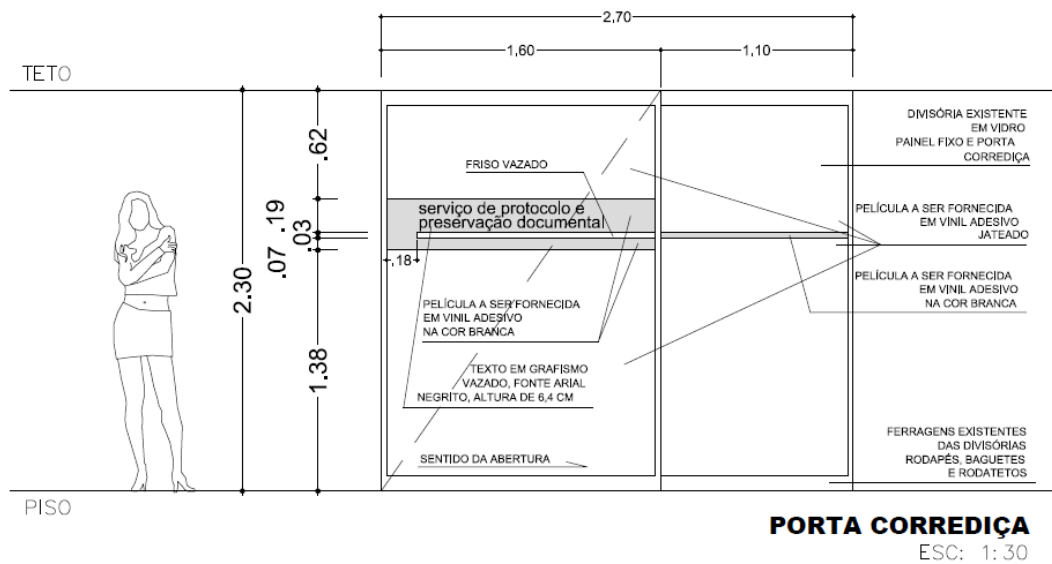



**ITEM 02**  
**CONJUNTO DE PELÍCULAS VINÍLICAS PARA PAINEL MODELO II**

2.1.

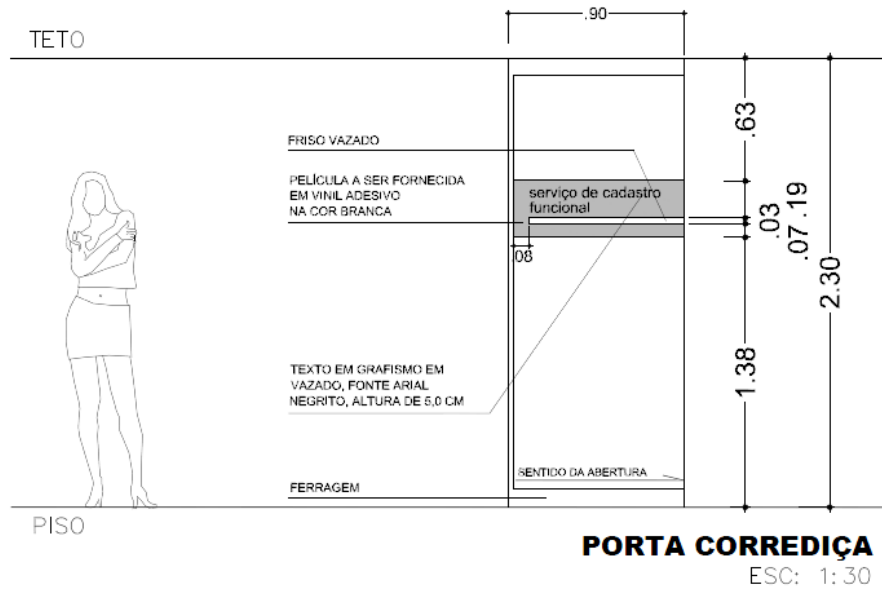



**ITEM 03**  
**CONJUNTO DE PELÍCULAS VINÍLICAS PARA PAINEL MODELO III**

3.1.

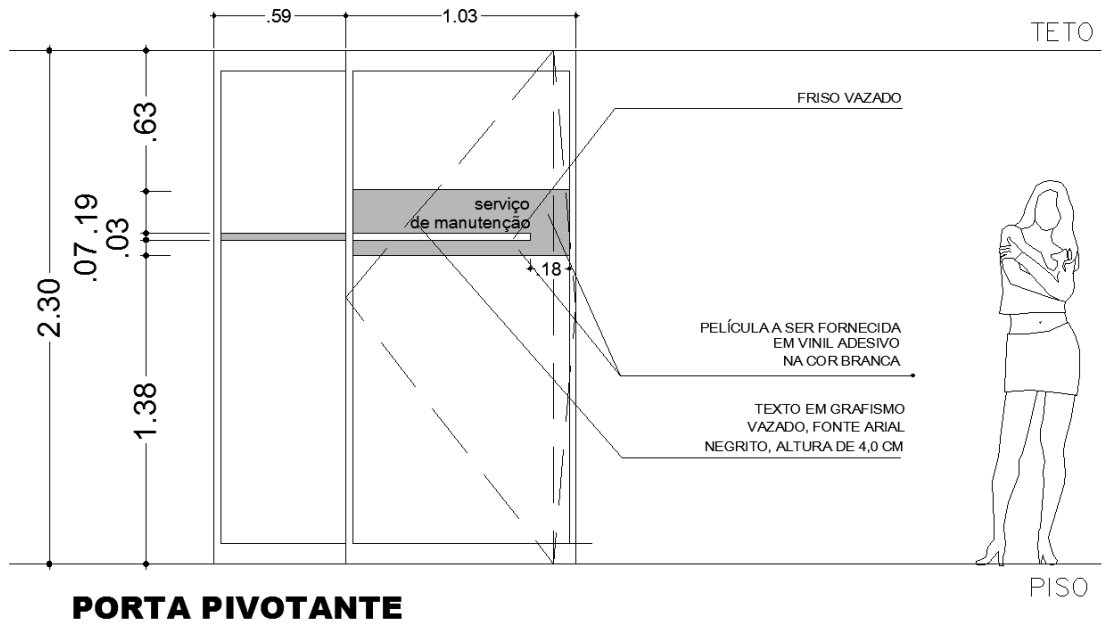



### ITEM 04 CONJUNTO DE PELÍCULAS VINÍLICAS PARA PAINEL MODELO IV

4.1.

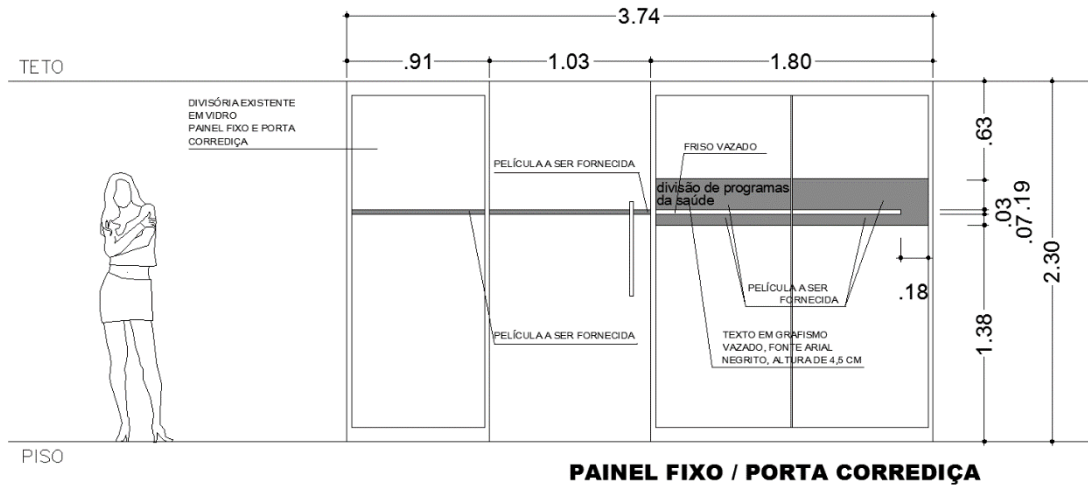



**ITEM 05**  
**PELÍCULAS VINÍLICAS PARA PAINEL MODELO I**

5.1.

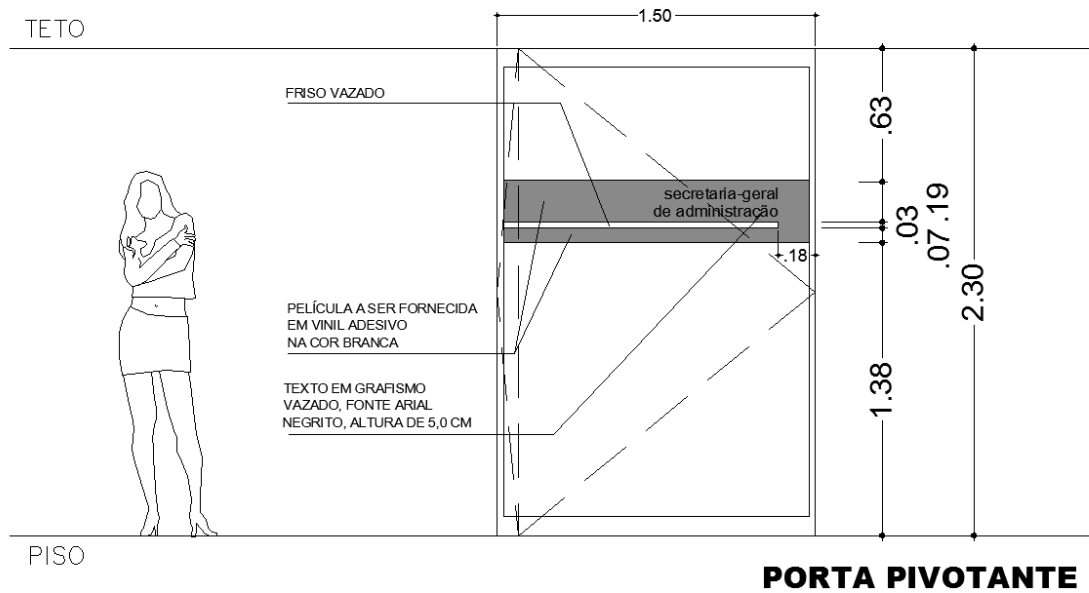



### ITEM 06 PELÍCULAS VINÍLICAS PARA PAINEL MODELO II

6.1.

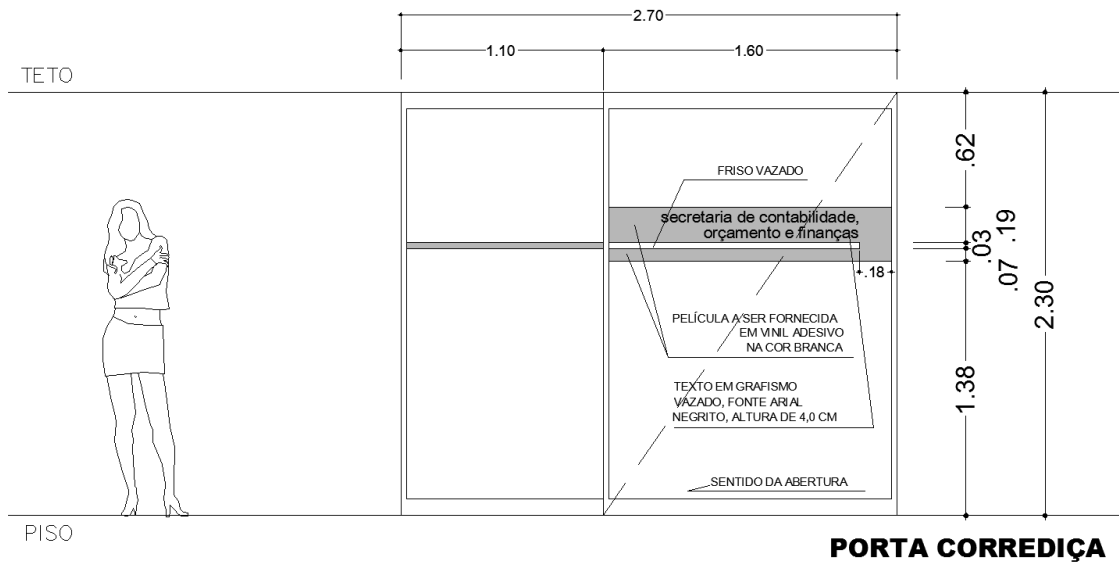

6.2.

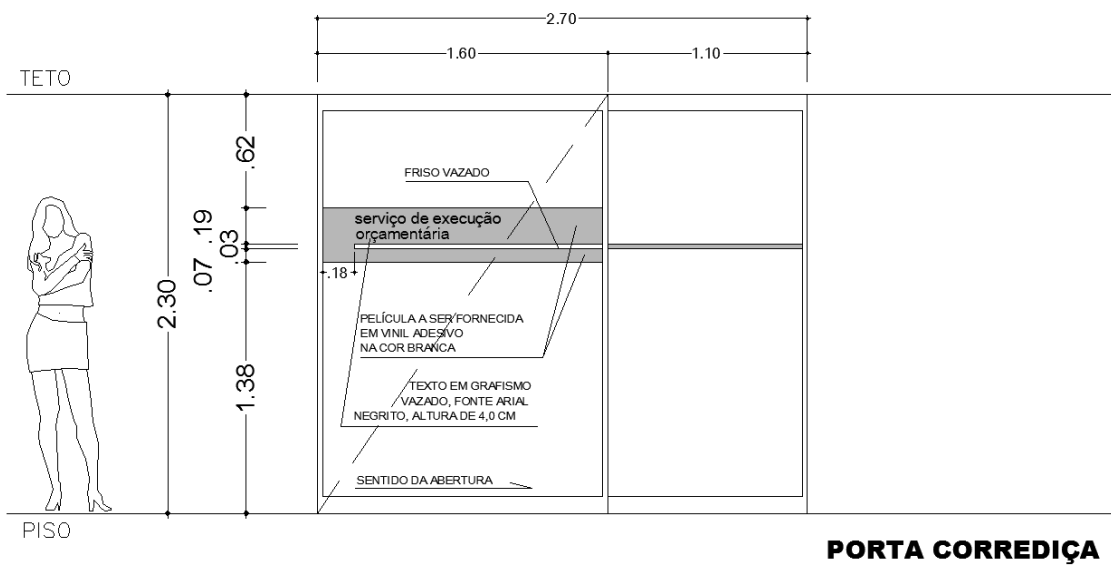







6.5.

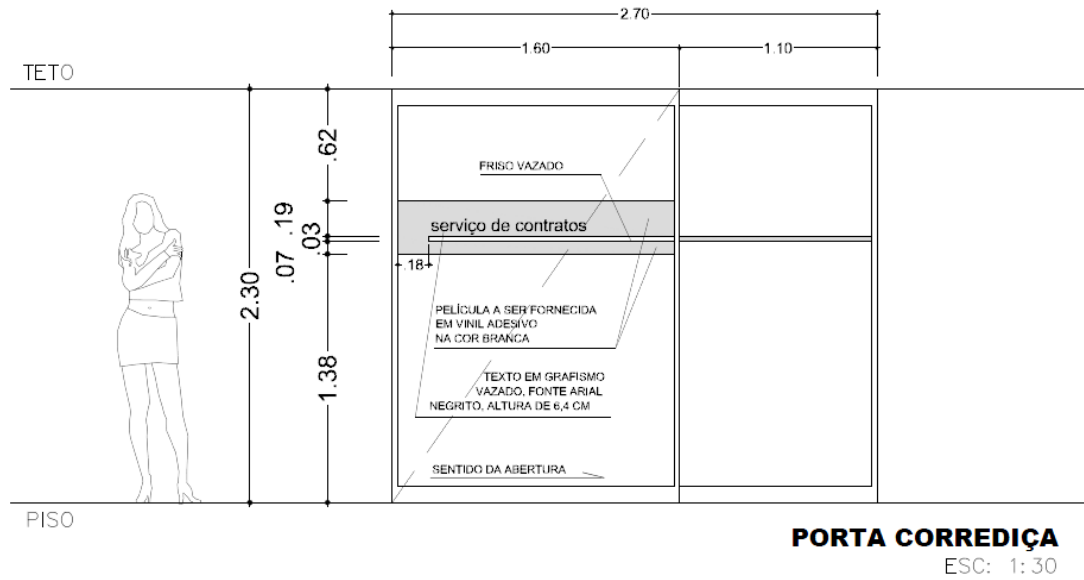

6.6.

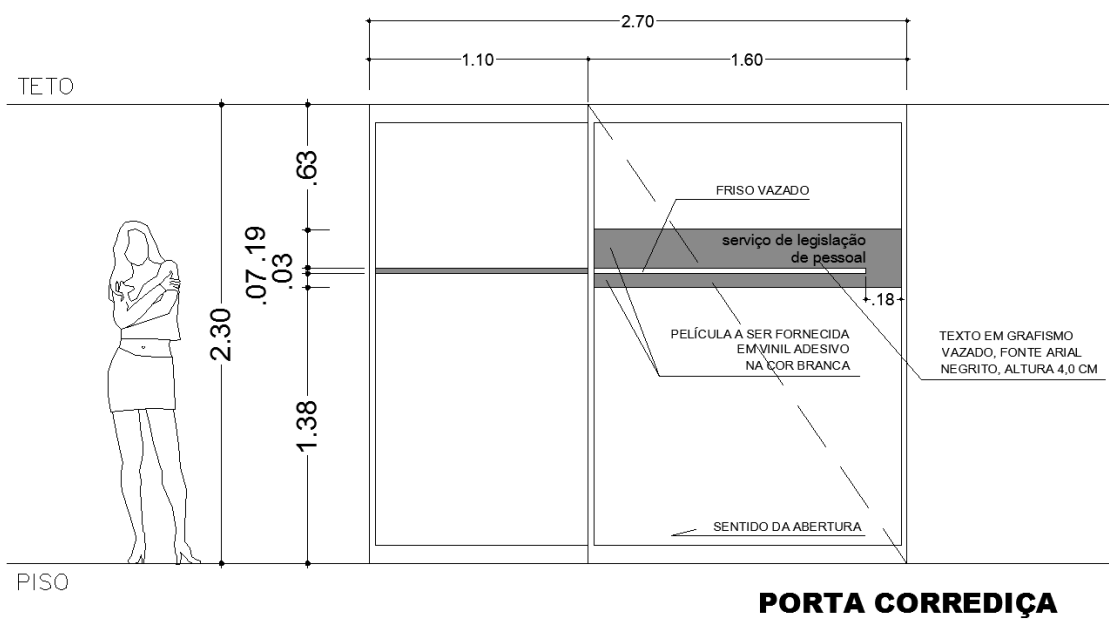





## ITEM 08 PELÍCULAS VINÍLICAS PARA PAINEL MODELO IV

8.1.

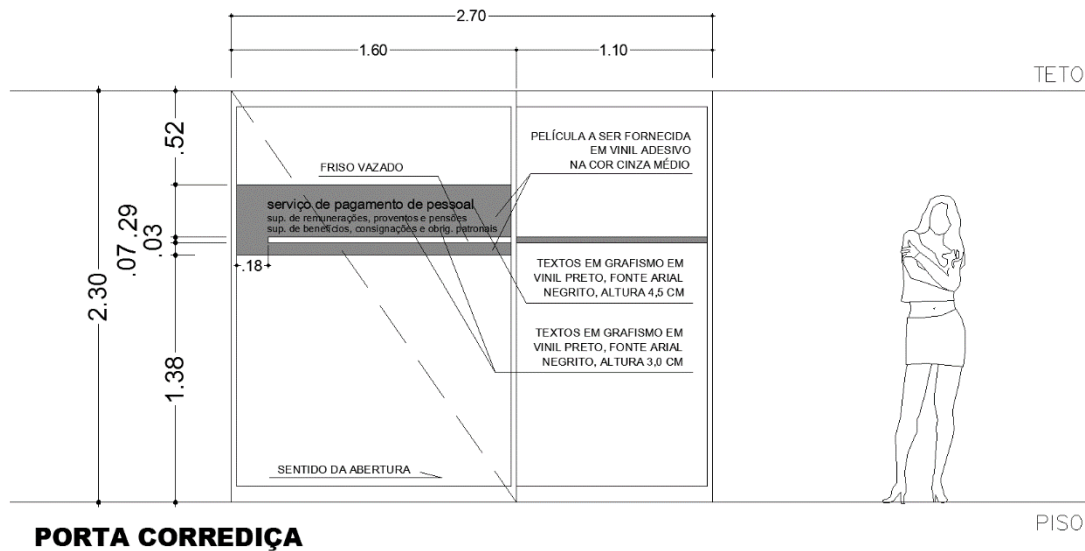

8.2.

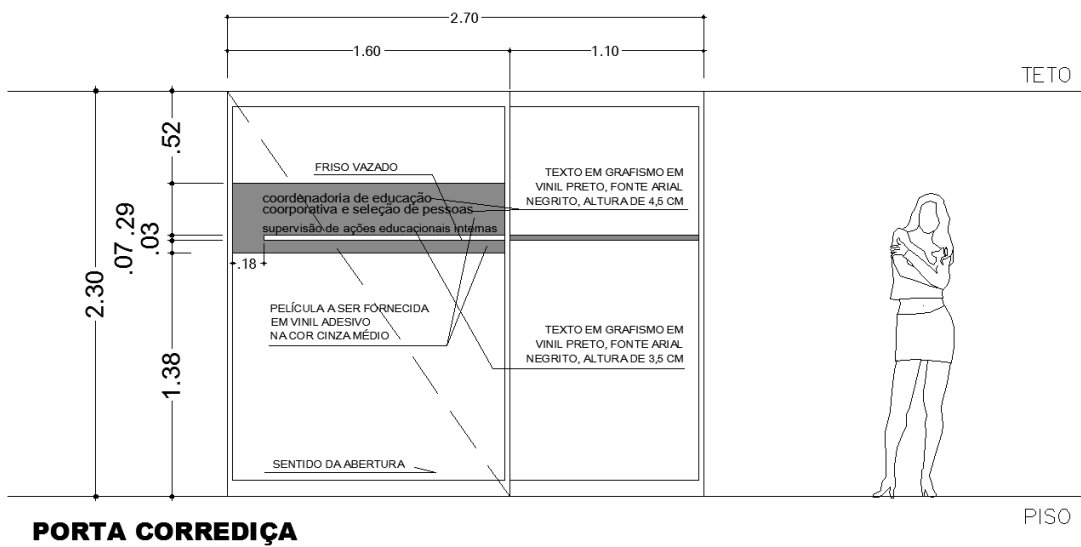



8.3.

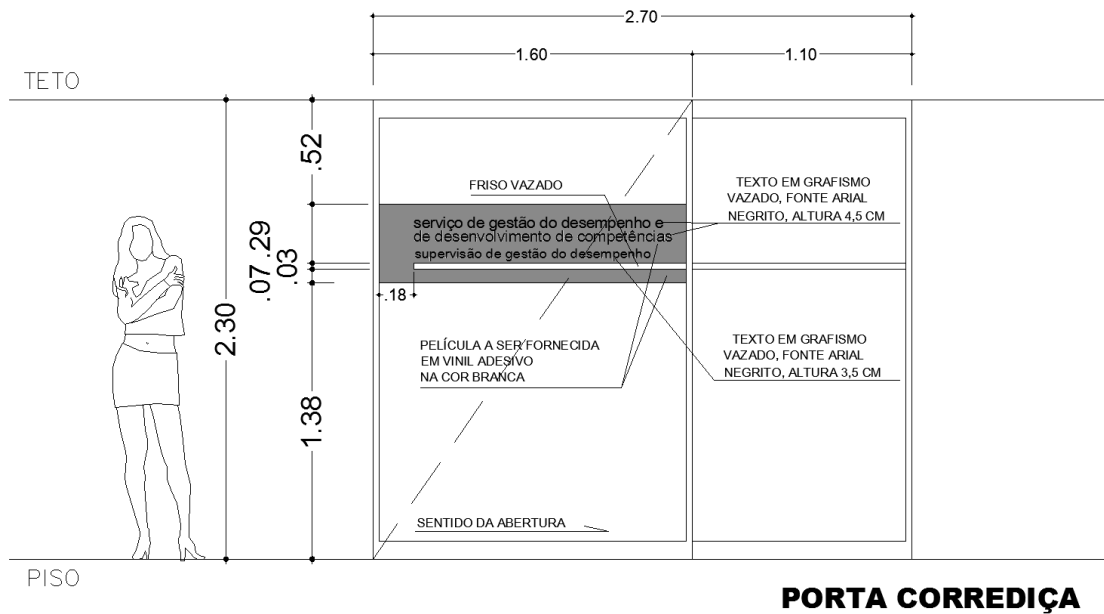

8.4.

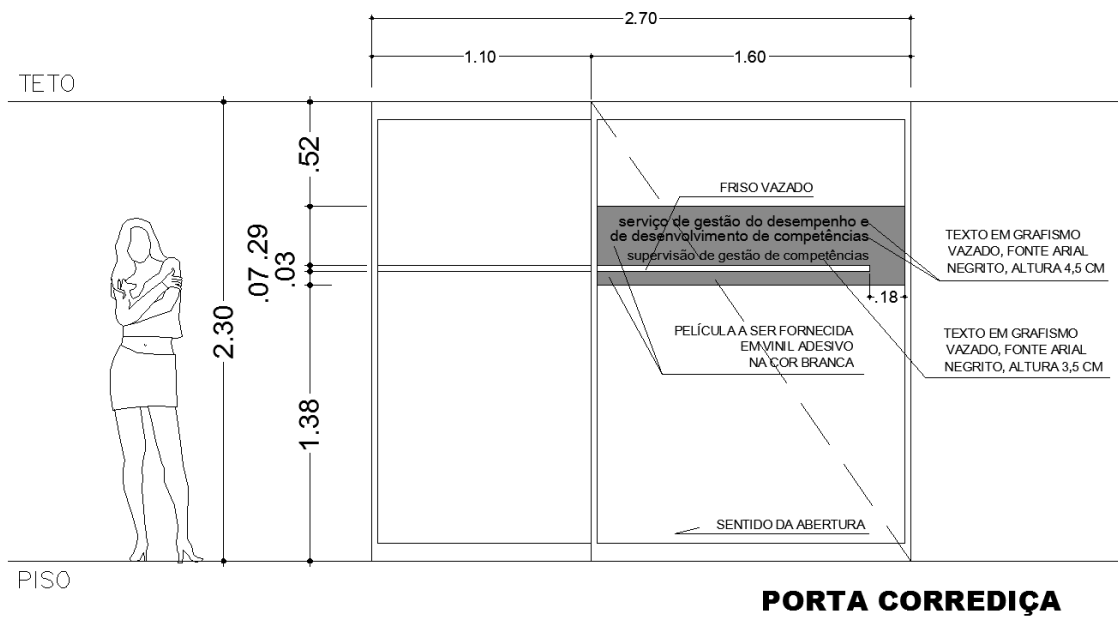



**ITEM 09**  
**PELÍCULAS VINÍLICAS PARA PAINEL MODELO V**

**9.1.**

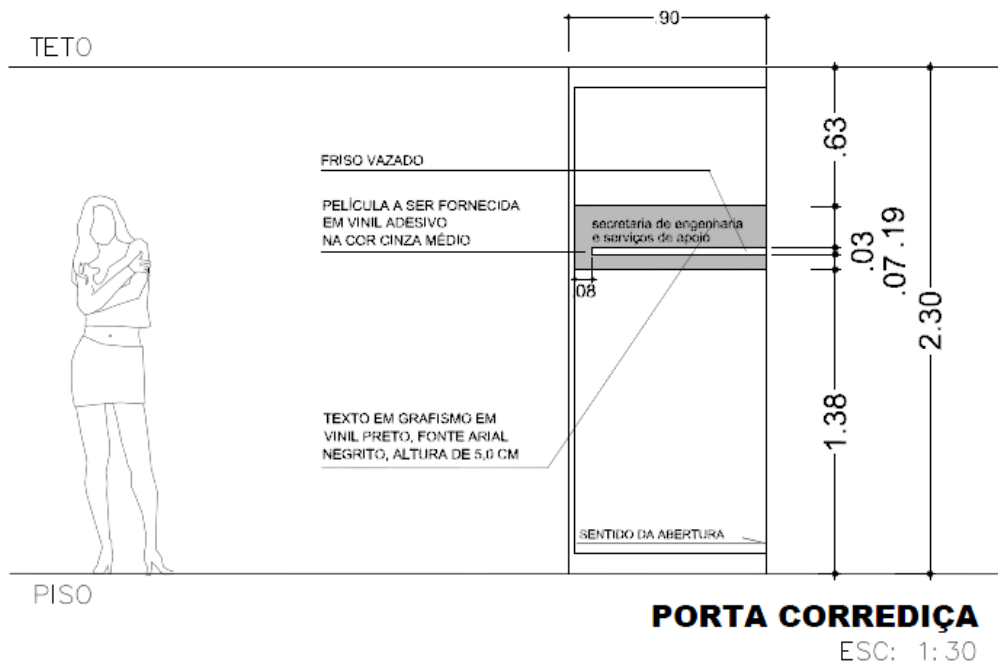



### ITEM 10 PLACA INDIVIDUAL EM VINIL ADESIVO

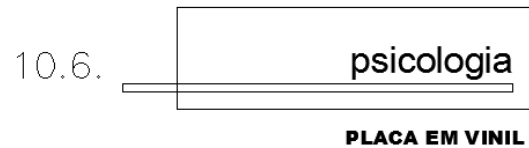
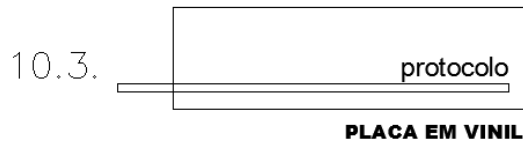
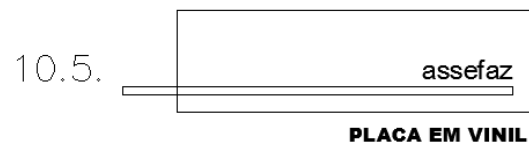
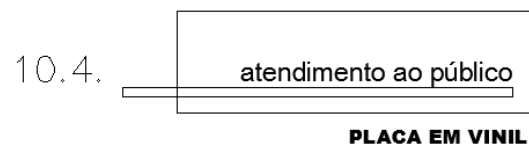
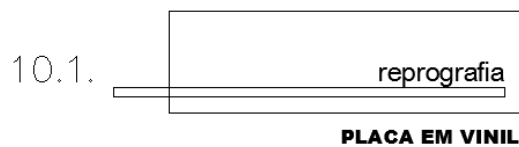
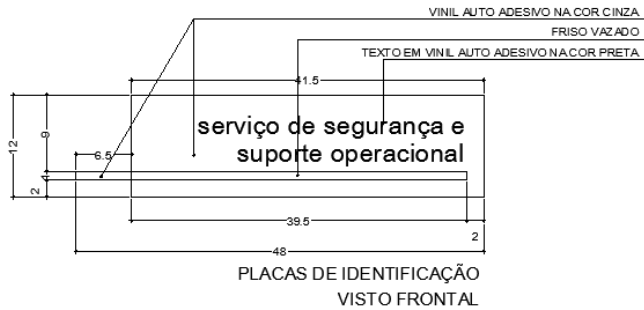



**ITEM 11**  
**ADESIVO INDIVIDUAL EM VINIL**

LETRAS PARA SINALIZAÇÃO EM VINIL AUTO ADESIVO NA COR PRETA  
CAIXA BAIXA FONTE ARIAL H=3,2CM

TEXTO EM VINIL AUTO ADESIVO

serviço de expedição  
de mandados

PLACAS DE IDENTIFICAÇÃO  
VISTO FRONTAL

11.1. secretaria de gestão  
de pessoas

11.8. escola de contas públicas

11.2. secretaria de licitação,  
material e patrimônio

11.9. diretoria

11.3. serviço de licitação

11.10. coordenadoria

11.4. supervisão de planejamento  
da contratação

11.11. supervisão de ações  
educacionais externas

11.5. serviço de expedição  
de mandados

11.12. brigada de incêndio

11.6. serviço de execução  
financeira

11.13. feminino

FORNECER  
02 UNIDADES

11.7. chefia

11.14. masculino



## ITEM 12 PLACA INDIVIDUAL EM ACRÍLICO

PLACAS DE IDENTIFICAÇÃO EM CHAPA DE ACRÍLICO 3MM  
NA COR CINZA COM TEXTO EM VINIL AUTO ADESIVO NA COR PRETA  
CAIXA BAIXA FONTE ARIAL H=3,2CM

CHAPA DE ACRÍLICO COM FUNDO PINTADO  
FRISO VAZADO  
TEXTO EM VINIL AUTO ADESIVO

PLACAS DE IDENTIFICAÇÃO  
VISTO FRONTAL

12.1.

12.2.

12.3.

12.4.

12.5.

12.6.

12.7.

12.8.

12.9.

12.10.

12.11.

PLACAS DE IDENTIFICAÇÃO  
LOCAÇÃO EM PORTA  
VISTO FRONTAL





### ITEM 13

## PLACA DIRETÓRIO EM ACRÍLICO FUMÊ

13.1.

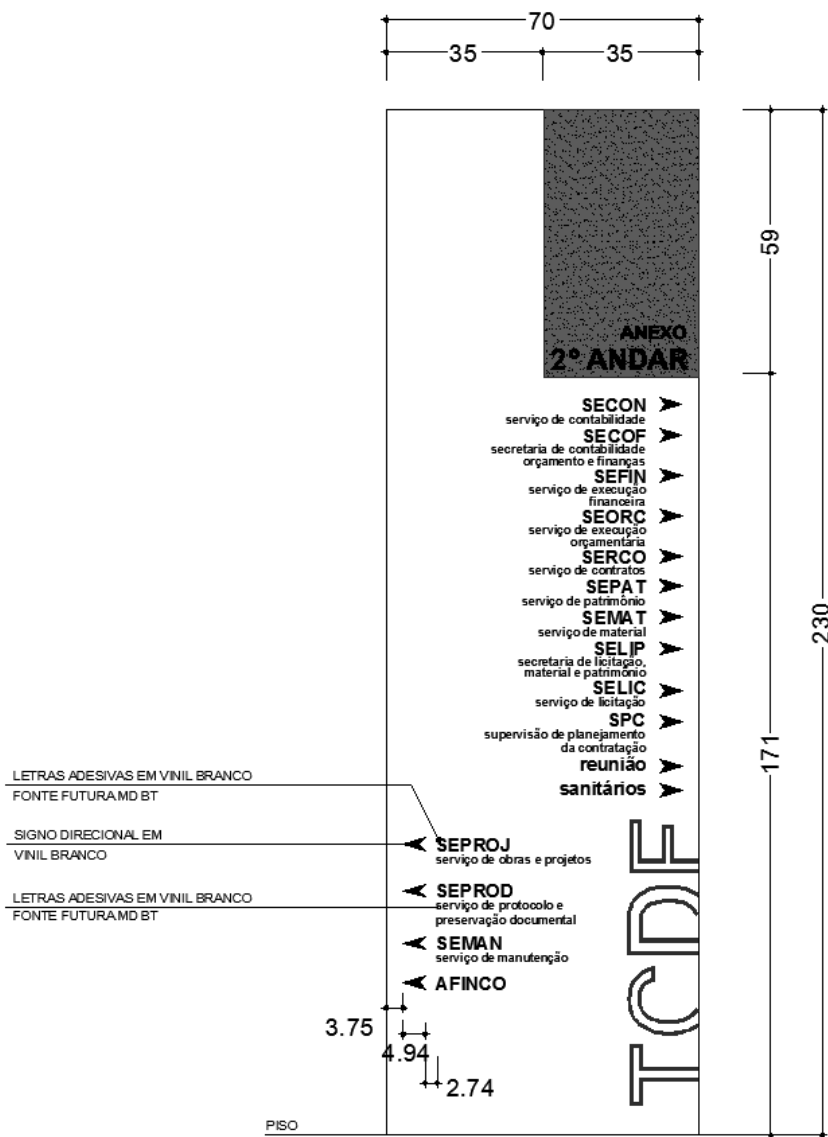

VISTA FRONTAL



13.2.

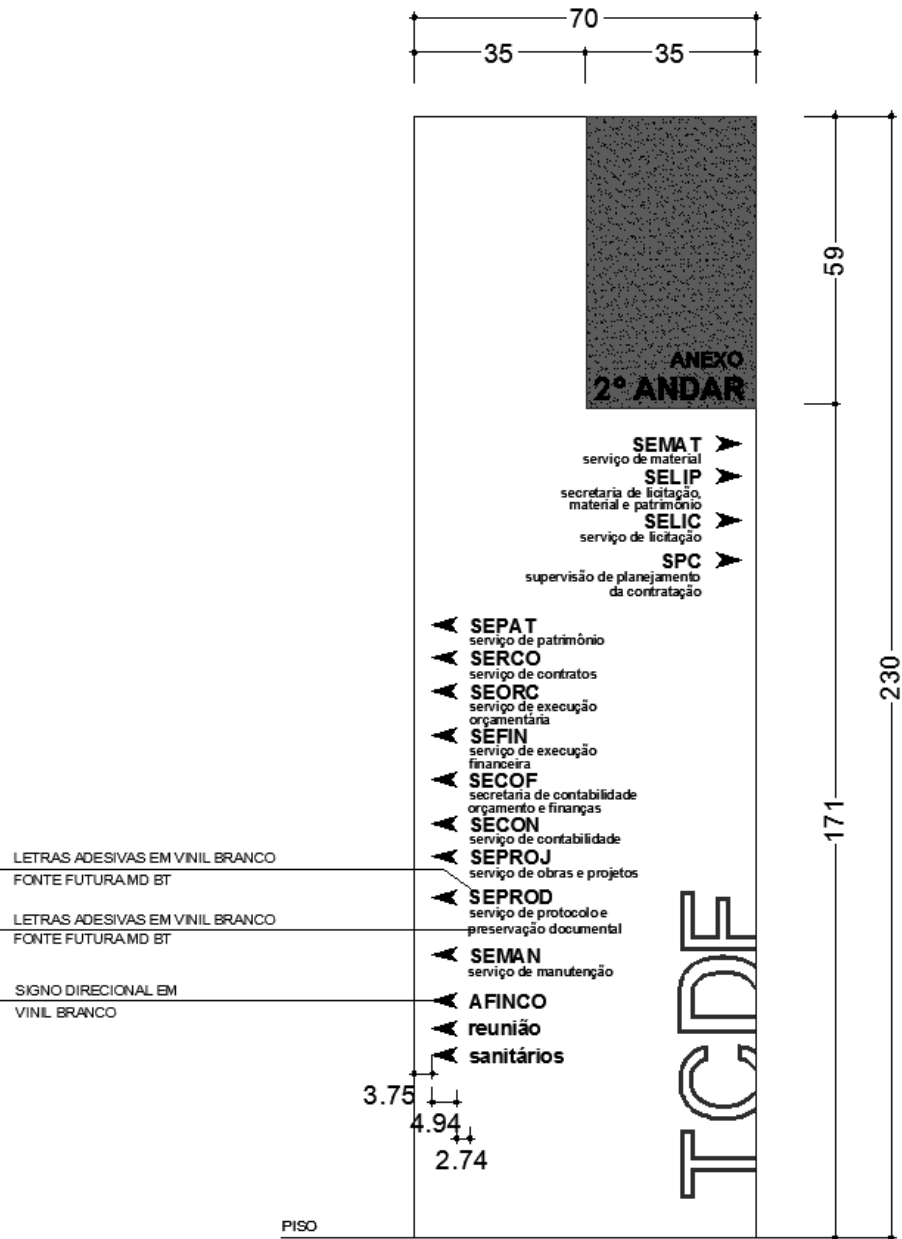

VISTA FRONTAL



13.3.

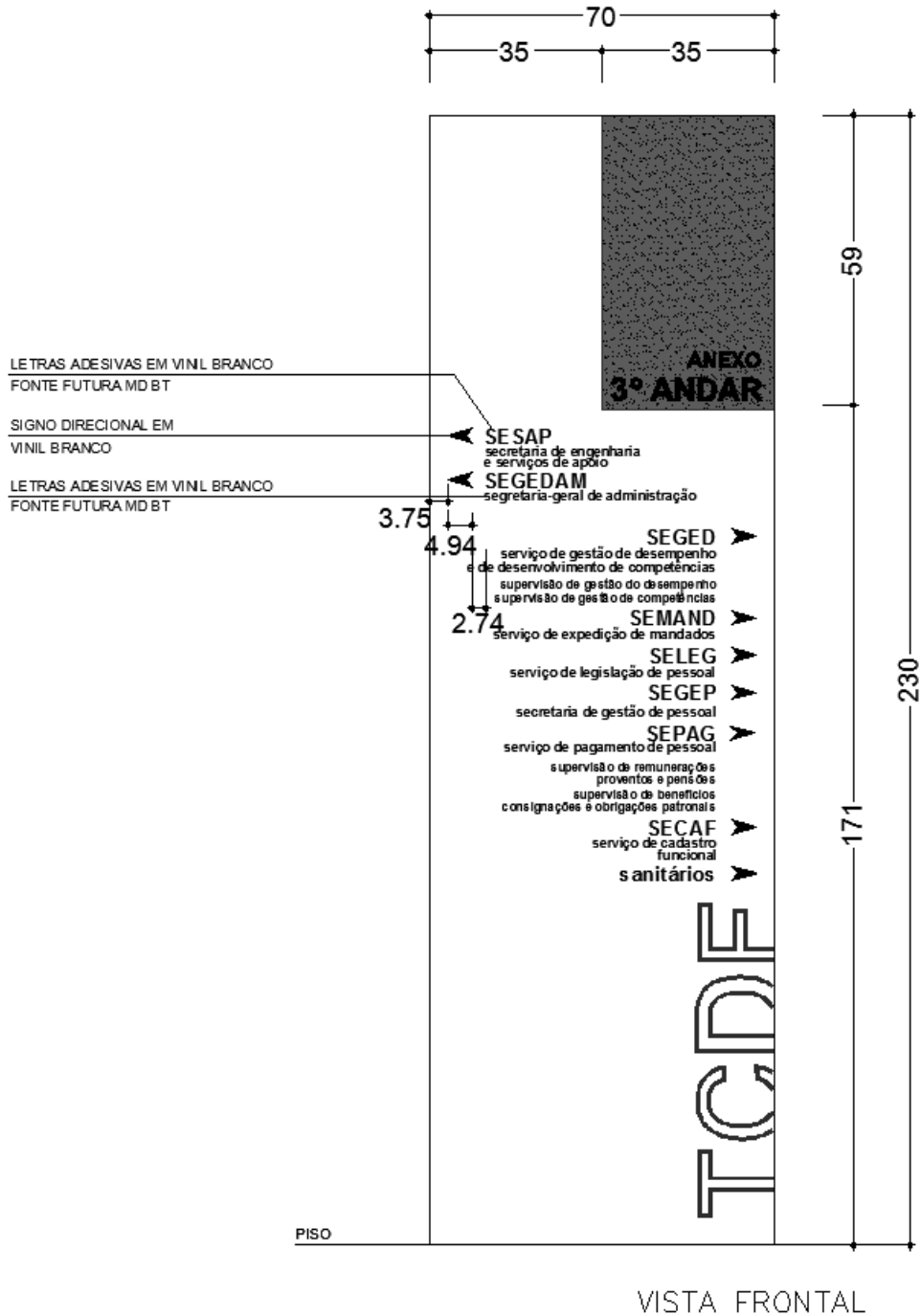



13.4.

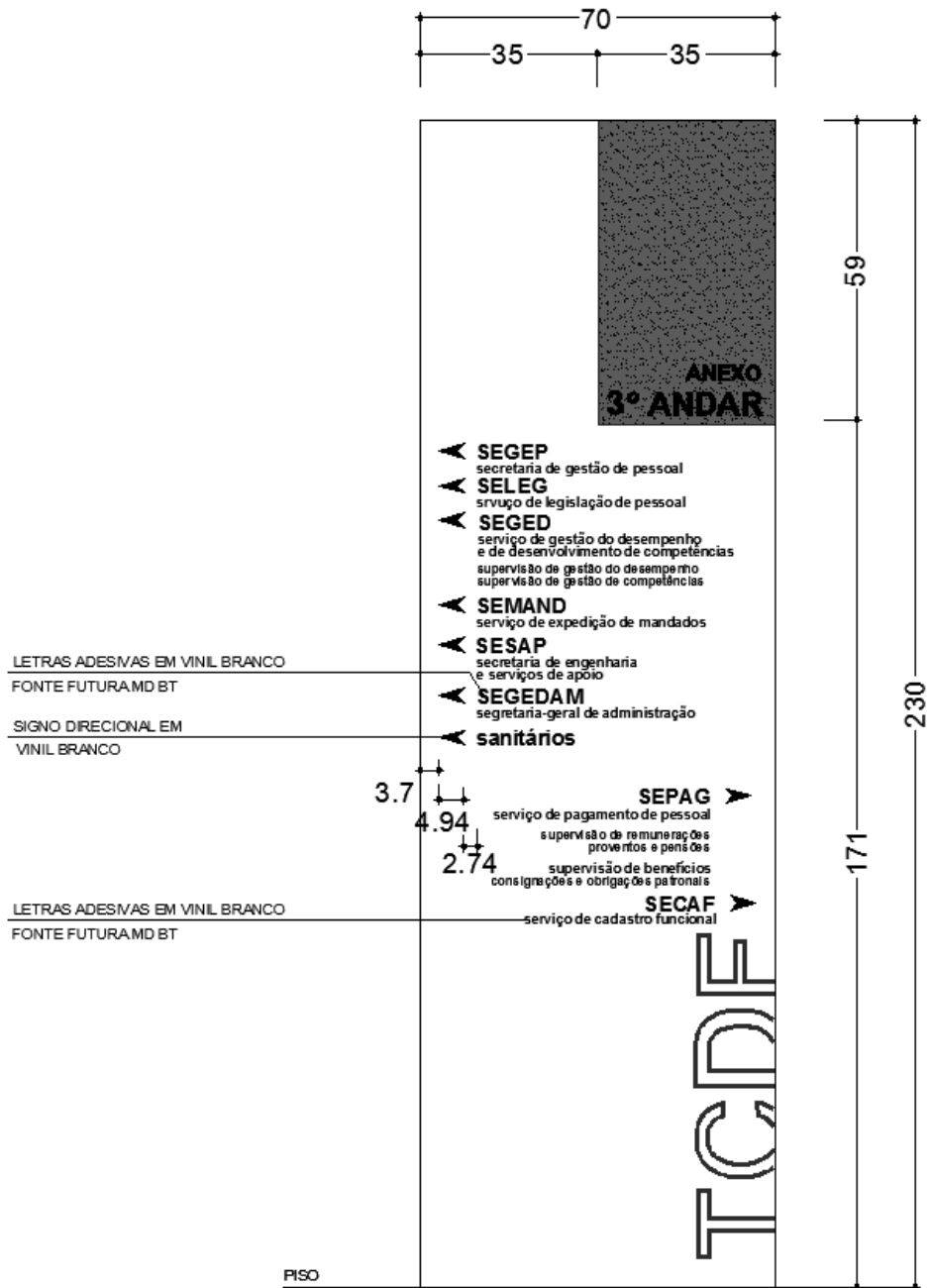

VISTA FRONTAL



13.5.

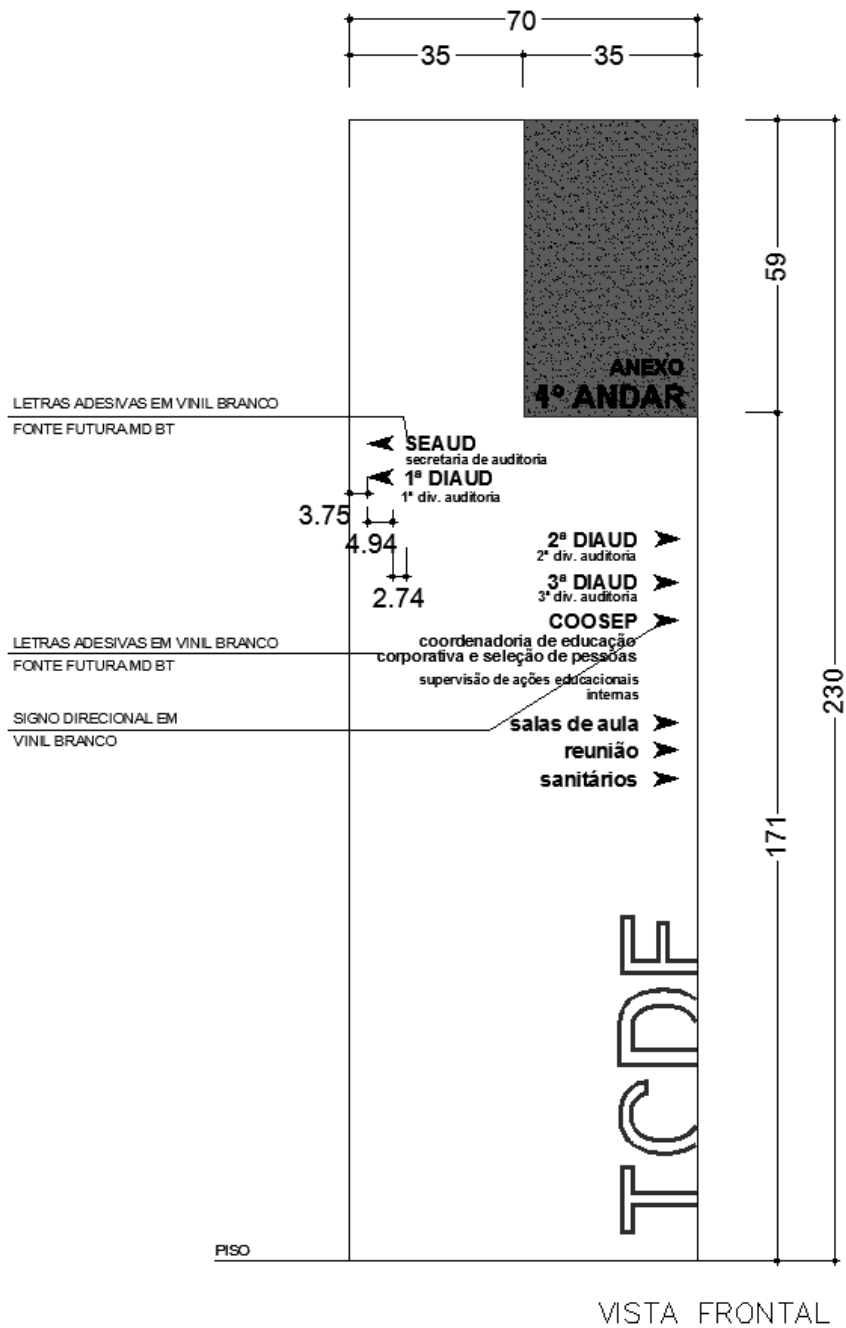



13.6.

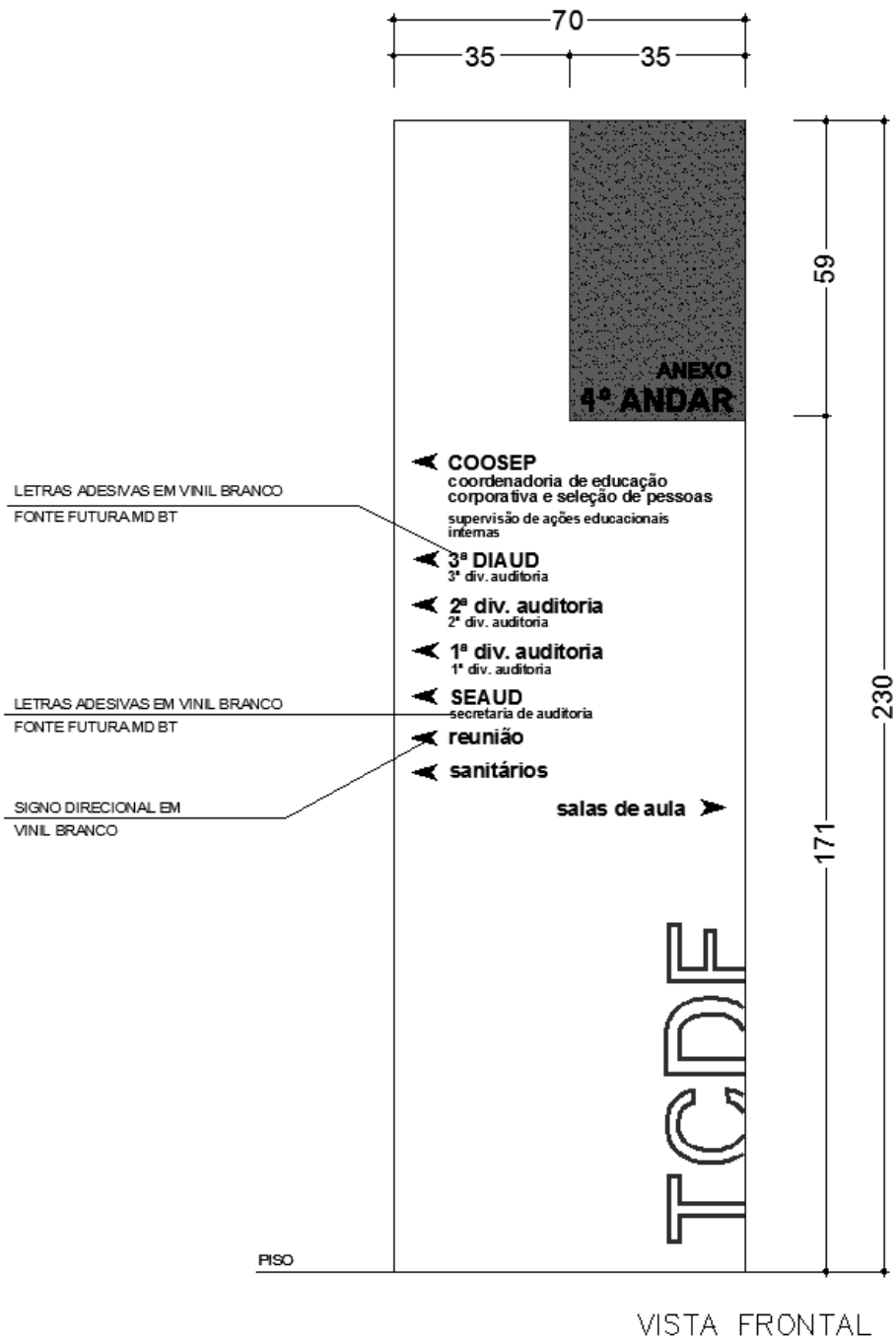



13.7.

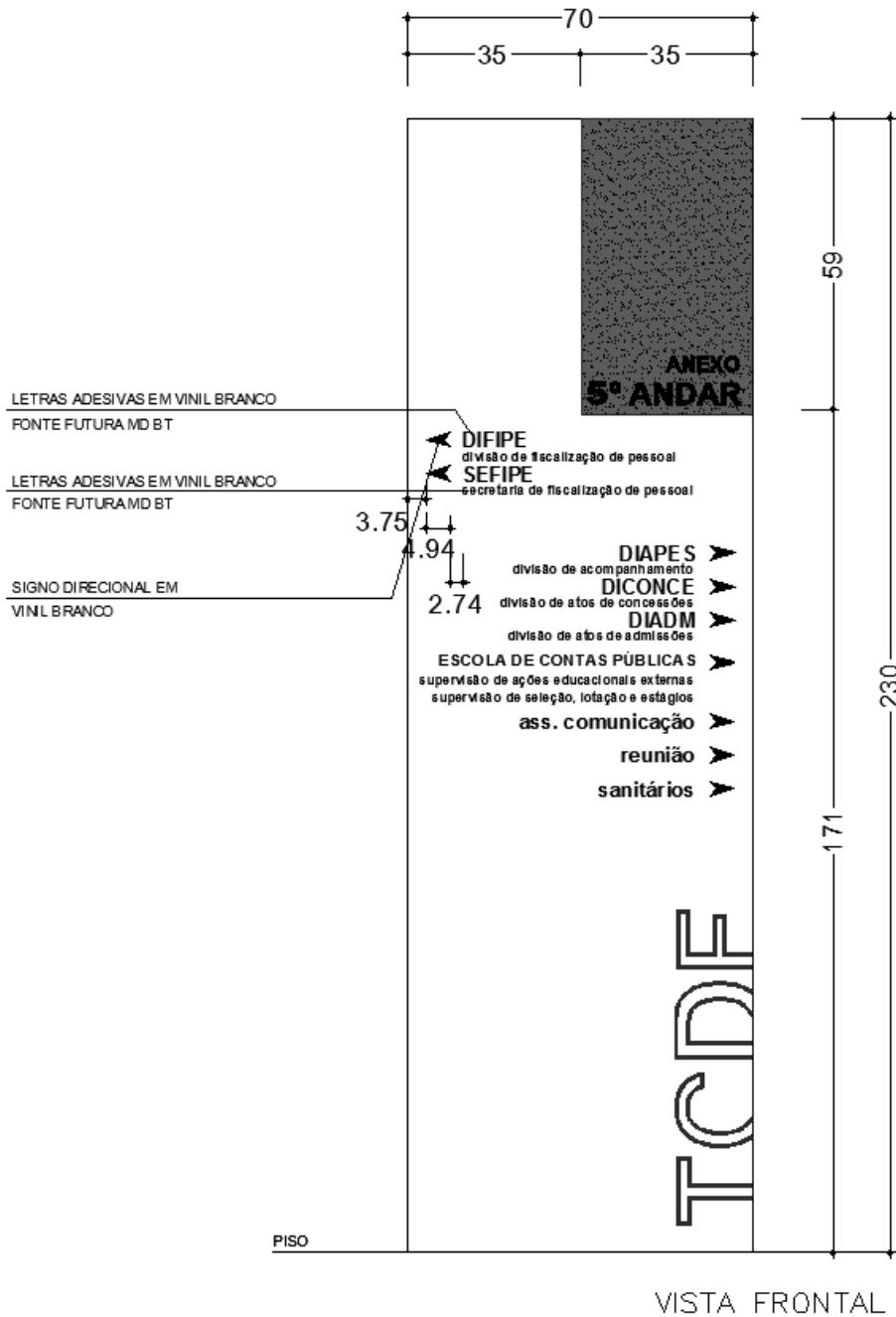



13.8.

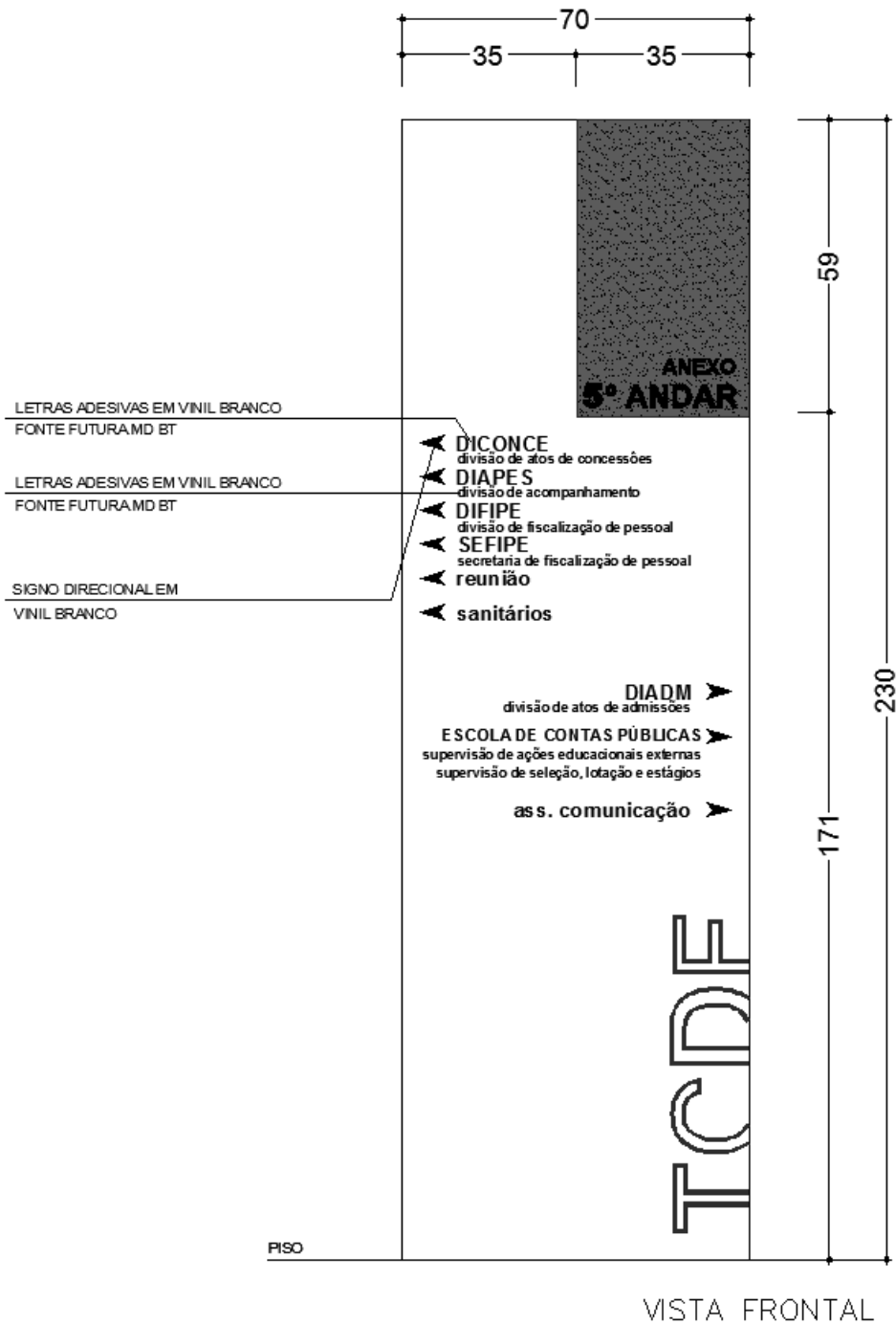





**Item 14**  
**Envelope duplo em acrílico**

