



## TRIBUNAL DE CONTAS DO DISTRITO FEDERAL

### PREGÃO ELETRÔNICO N.º 36/2011

**Regido** pela Lei nº 10.520/2002, Lei Complementar nº 123/2006 e subsidiariamente pela Lei nº 8.666/1993; bem como pelo Decreto Distrital nº 23.460/2002, Decreto Distrital n.º 25.966/2005, Decreto Federal nº 5.450/2005 e demais legislações aplicáveis.

**OBJETO**

A presente licitação tem como objeto a aquisição de mobiliário para o TCDF, de acordo com as condições e especificações dos Anexos I a III deste Edital.

### SESSÃO PÚBLICA DE ABERTURA DO CERTAME

**DATA:** 24.11.2011**HORÁRIO DE BRASÍLIA:** 14h30min.**ENDEREÇO ELETRÔNICO**[www.comprasnet.gov.br](http://www.comprasnet.gov.br)**PROCESSO**

19.722/2011.

**ESTIMATIVA**

R\$15.285,28.

**FORMA**

IMEDIATA E INTEGRAL.

**TIPO**

MENOR PREÇO (por lote).

**UASG:**

974003.

**PREGOEIRO:**

Ueslei Camelo

**EQUPE DE APOIO:**

Wildson Prado Oliveira

SANDRO ALVES DE OLIVEIRA

**ENDEREÇO:** Palácio Costa e Silva, Praça do Buriti, 70075-901, Brasília, DF.**TELEFONE:** (61) 3314-2147 / 3314-2149.**FAX:** (61) 3314-2219.**EMAIL:** [pregao.tcdf@tc.df.gov.br](mailto:pregao.tcdf@tc.df.gov.br).

**OBSERVAÇÃO:** O cadastramento no sítio [www.tc.df.gov.br/web/site/licitacoes](http://www.tc.df.gov.br/web/site/licitacoes) é essencial para o encaminhamento automático de mensagens a respeito do andamento do certame e o TCDF não se responsabilizará por erro no encaminhamento de mensagens aos licitantes ou interessados em virtude da ausência de informações ou do cadastramento com informações equivocadas.



## **PREGÃO ELETRÔNICO Nº 2/2011**

O **TRIBUNAL DE CONTAS DO DISTRITO FEDERAL**, por meio do Pregoeiro e Equipe de Apoio, designados por despacho da Exma. Sra. Presidente do Tribunal de Contas do Distrito Federal em 25.10.2011, torna público para conhecimento dos interessados, que receberá até as **14h30min do dia 24.11.2011 (horário de Brasília)**, PROPOSTAS para aquisição de mobiliário para o TCDF, conforme a quantidade e especificações estabelecidas nos Anexos I a III deste Edital. A licitação será do tipo **MENOR PREÇO (por lote)**, modalidade Pregão, em sua forma eletrônica. Os procedimentos desta licitação serão regidos pela Lei nº 10.520/2002, Lei Complementar nº 123/2006 e subsidiariamente pela Lei nº 8.666/1993; bem como Decreto Distrital nº 23.460/2002, Decreto Distrital n.º 25.966/2005, Decreto Federal nº 5.450/2005, no que couber, e demais legislações aplicáveis.

### **CAPÍTULO I – DO OBJETO**

**1.1** O presente pregão tem por objeto a **aquisição de mobiliário para o TCDF, conforme a quantidade e especificações estabelecidas nos Anexos de I a III deste Edital.**

**1.2** Em caso de discordância entre as especificações do objeto descritas no Comprasnet e as constantes deste Edital, prevalecerão as últimas.

### **CAPÍTULO II – DA DESPESA E DOS RECURSOS ORÇAMENTÁRIOS**

**2.1** A despesa com a execução do objeto desta licitação é estimada em **R\$ 15.285,28** (quinze mil, duzentos e oitenta e cinco reais e vinte e oito centavos), que será imputada à conta do crédito consignado no orçamento do CONTRATANTE, enquadrando-se segundo a natureza em *equipamentos e material permanente*, tendo a seguinte classificação funcional e programática: 01.122.0048.8517.0019 – *manutenção de serviços administrativos gerais do TCDF*, fonte de recursos 100.

### **CAPÍTULO III – DA IMPUGNAÇÃO DO EDITAL E DOS PEDIDOS DE ESCLARECIMENTO**

**3.1** Até 02 (dois) dias úteis antes da data fixada para abertura da sessão pública, qualquer pessoa poderá impugnar o ato convocatório do pregão.



- 3.2** Caberá ao Pregoeiro, auxiliado pelo setor técnico competente, decidir sobre a impugnação no prazo de até vinte e quatro horas.
- 3.3** Acolhida a impugnação contra o ato convocatório, será definida e publicada nova data para realização do certame, exceto quando, inquestionavelmente, a alteração não afetar a formulação das propostas.
- 3.4** Os pedidos de esclarecimentos referentes ao processo licitatório deverão ser enviados ao Pregoeiro, até três dias úteis anteriores à data fixada para abertura da sessão pública, exclusivamente por meio eletrônico via internet.
- 3.5** A apresentação de esclarecimentos, questionamentos e impugnação contra o presente edital será processada e julgada na forma e nos prazos previstos no art. 18 do Decreto Federal nº 5.450/2005, recepcionado pelo Decreto Distrital nº 25.966/2005, mediante petição a ser enviada exclusivamente para o endereço eletrônico: [pregao.tcdf@tc.df.gov.br](mailto:pregao.tcdf@tc.df.gov.br).
- 3.6** A participação no certame, sem que tenha sido tempestivamente impugnado o presente edital, implicará na plena aceitação por parte dos interessados das condições nele estabelecidas.
- 3.7** As respostas às impugnações e aos esclarecimentos solicitados serão enviadas eletronicamente, via e-mail, aos interessados cadastrados no site [www.comprasnet.gov.br](http://www.comprasnet.gov.br) e [www.tc.df.gov.br](http://www.tc.df.gov.br).

#### **CAPÍTULO IV – DAS CONDIÇÕES DE PARTICIPAÇÃO**

- 4.1** Os interessados deverão estar previamente credenciados perante o sistema eletrônico provido pela Secretaria de Logística e Tecnologia da Informação do Ministério do Planejamento, Orçamento e Gestão (SLTI), por meio do sítio [www.comprasnet.gov.br](http://www.comprasnet.gov.br).
- 4.2** Para ter acesso ao sistema eletrônico, os interessados em participar deste pregão deverão dispor de chave de identificação e senha pessoal, obtidas junto à SLTI, onde também deverão informar-se a respeito do seu funcionamento e regulamento e receber instruções detalhadas para sua correta utilização.
- 4.3** O uso da senha de acesso pelo licitante é de sua responsabilidade exclusiva, incluindo qualquer transação por ele efetuada diretamente, ou por seu representante, não cabendo ao provedor do sistema ou ao TCDF responsabilidade por eventuais danos decorrentes do uso indevido da senha, ainda que por terceiros.



**4.4** Não poderão participar desta licitação as empresas que:

- I.** Não explorem ramo de atividade compatível com o objeto desta licitação;
- II.** Estejam reunidas em consórcio, qualquer que seja sua forma de constituição;
- III.** Estejam com o direito de licitar e contratar com a Administração Pública da União, dos Estados, do Distrito Federal e dos Municípios suspenso ou que por estas tenham sido declaradas inidôneas.

## **CAPÍTULO V – DA PROPOSTA**

**5.1** O licitante deverá encaminhar proposta, exclusivamente por meio do sistema eletrônico, até a data e o horário marcados para abertura da sessão, quando então será encerrada automaticamente a fase de recebimento de propostas.

**5.2** O licitante deverá consignar, na forma expressa no sistema eletrônico, o VALOR GLOBAL OFERTADO (por lote), considerando e incluindo todos os tributos, fretes, tarifas e demais despesas decorrentes da execução do objeto.

**5.3** O licitante deverá declarar, em campo próprio do sistema eletrônico, que cumpre plenamente os requisitos de habilitação e que sua proposta está em conformidade com as exigências do edital.

**5.4** O licitante deverá declarar, em campo próprio do Sistema, sob pena de inabilitação, que não emprega menores de dezoito anos em trabalho noturno, perigoso ou insalubre, nem menores de dezesseis anos em qualquer trabalho, salvo na condição de aprendiz, a partir dos quatorze anos.

**5.5** O licitante enquadrado como microempresa ou empresa de pequeno porte deverá declarar, em campo próprio do Sistema, que atende aos requisitos do art. 3º da Lei Complementar nº 123/2006, para fazer jus aos benefícios previstos nessa lei.

**5.6** A declaração falsa relativa ao cumprimento dos requisitos de habilitação, à conformidade da proposta ou ao enquadramento como microempresa ou empresa de pequeno porte sujeitará o licitante às sanções previstas neste Edital.

**5.7** As propostas ficarão disponíveis no sistema eletrônico e qualquer elemento que possa identificar o licitante importa sua desclassificação, sem prejuízo das sanções previstas neste edital.



**5.8** Até a abertura da sessão, o licitante poderá retirar ou substituir a proposta anteriormente encaminhada.

**5.9** As propostas deverão ter validade mínima de 60 (sessenta) dias, contados da data de abertura da sessão pública estabelecida no preâmbulo deste Edital, sendo que os licitantes ficam liberados dos compromissos caso não sejam convocados para contratação dentro do prazo de validade das propostas.

**5.10** Será adotado o critério de **MENOR PREÇO (por lote)** para julgamento e classificação das propostas, observados os prazos máximos para fornecimento, as especificações técnicas e parâmetros mínimos de desempenho e qualidade definidos no Edital.

#### **CAPÍTULO VI – DA ABERTURA DA SESSÃO PÚBLICA DO PREGÃO**

**6.1** A abertura da sessão pública deste pregão, conduzida pelo Pregoeiro, ocorrerá na data e na hora indicadas no preâmbulo deste Edital, no sítio [www.comprasnet.gov.br](http://www.comprasnet.gov.br).

**6.2** Durante a sessão pública, a comunicação entre o Pregoeiro e os licitantes ocorrerá exclusivamente mediante troca de mensagens, em campo próprio do sistema eletrônico.

**6.3** Cabe ao licitante acompanhar as operações no sistema eletrônico durante a sessão pública do pregão, ficando responsável pelo ônus decorrente da perda de negócios diante da inobservância de qualquer mensagem emitida pelo sistema ou de sua desconexão.

#### **CAPÍTULO VII – DA CLASSIFICAÇÃO DAS PROPOSTAS**

**7.1** O Pregoeiro verificará as propostas apresentadas, desclassificando aquelas que não estejam em conformidade com os requisitos estabelecidos no edital.

**7.2.** A desclassificação de proposta será sempre fundamentada e registrada no sistema, com acompanhamento em tempo real por todos os participantes.

**7.3** Somente os licitantes com propostas classificadas participarão da fase de lances.



## **CAPÍTULO VIII – DA FORMULAÇÃO DE LANCES**

- 8.1** Aberta a etapa competitiva, os licitantes classificados poderão encaminhar lances, exclusivamente por meio do sistema eletrônico, sendo imediatamente informados do horário e valor consignados no registro de cada lance.
- 8.2** Os licitantes poderão oferecer lances sucessivos, observados o horário fixado para abertura da sessão e as regras estabelecidas no edital.
- 8.3** O licitante somente poderá oferecer lance inferior ao último por ele ofertado e registrado no sistema.
- 8.4** Não serão aceitos dois ou mais lances iguais, prevalecendo aquele que for recebido e registrado primeiro.
- 8.5** Durante a sessão pública, os licitantes serão informados, em tempo real, do valor do menor lance registrado, mantendo-se em sigilo a identificação do ofertante.
- 8.6** O encerramento da etapa de lances será decidido pelo Pregoeiro, o qual informará o prazo para início do tempo de iminência, com antecedência de 01 (um) a 60 (sessenta) minutos.
- 8.7** Decorrido o prazo fixado pelo Pregoeiro, o sistema eletrônico encaminhará aviso de fechamento iminente dos Lances, após o que transcorrerá período de tempo de até 30 (trinta) minutos, aleatoriamente determinado pelo sistema, findo o qual será automaticamente encerrada a fase de lances.
- 8.8** No caso de desconexão do Pregoeiro, no decorrer da etapa de lances, se o sistema eletrônico permanecer acessível aos licitantes, os lances continuarão sendo recebidos, sem prejuízo dos atos realizados.
- 8.9** Quando a desconexão do Pregoeiro persistir por tempo superior a dez minutos, a sessão do pregão na forma eletrônica será suspensa e reiniciada somente após comunicação aos participantes, no endereço eletrônico utilizado para divulgação.

## **CAPÍTULO IX – DO EMPATE FICTO**

- 9.1** Será assegurado, como critério de desempate, preferência de contratação para as microempresas e empresas de pequeno porte, nos termos da Lei Complementar nº 123/2006.



**9.2** Entende-se por empate, aquelas situações em que as propostas apresentadas pelas microempresas e empresas de pequeno porte sejam até 5% (cinco por cento) superiores ao melhor preço.

**9.3** Para efeito do disposto no art. 44 da Lei Complementar nº 123/2006, ocorrendo o empate, proceder-se-á da seguinte forma:

**9.3.1** a microempresa ou empresa de pequeno porte mais bem classificada, será convocada, pelo sistema, para apresentar proposta de preço inferior àquela considerada vencedora, no prazo máximo de 05(cinco) minutos após o encerramento dos lances do certame, sob pena de preclusão. Caso apresente preço inferior àquela considerada vencedora, será convocada para encaminhar proposta nos termos do item 12.1 deste Edital;

**9.3.2** não ocorrendo à contratação da microempresa ou empresa de pequeno porte, na forma prevista no subitem anterior, serão convocadas as remanescentes que porventura se enquadrem na hipótese dos §§ 1º e 2º do art. 44 da Lei Complementar nº 123/2006, na ordem classificatória, para o exercício do mesmo direito;

**9.3.3** no caso de equivalência dos valores apresentados pelas microempresas e empresas de pequeno porte que se encontrem nos intervalos estabelecidos nos § 1º e 2º do art. 44 da Lei Complementar nº 123/2006, será realizado sorteio entre elas para que se identifique aquela que primeiro poderá apresentar melhor oferta;

**9.3.4** na hipótese da não contratação nos termos previstos no caput do art. 45 da Lei Complementar nº 123/2006, a empresa ofertante da proposta originalmente vencedora do certame será convocada para encaminhar proposta nos termos do item 12.1 deste Edital; e

**9.3.5** o disposto no art. 45 da Lei Complementar nº 123/2006, somente se aplicará quando a melhor oferta inicial não tiver sido apresentada por microempresa ou empresa de pequeno porte.

## **CAPÍTULO X – DO DIREITO DE PREFERÊNCIA**

**10.1** Neste certame não se aplica o direito de preferência previsto no Decreto nº 7.174/2010.



## **CAPÍTULO XI – DA NEGOCIAÇÃO**

**11.1** O Pregoeiro poderá encaminhar, pelo sistema eletrônico, contraproposta ao licitante que tenha apresentado a proposta mais vantajosa, para que seja obtida melhor oferta, observado o critério de julgamento e o valor estimado para a contratação, não sendo admitida negociação de condições diferentes daquelas previstas no edital.

**11.2.** A negociação será realizada por meio do sistema, podendo ser acompanhada pelos demais licitantes.

## **CAPÍTULO XII – DA ACEITABILIDADE DA PROPOSTA**

**12.1** O licitante classificado provisoriamente em primeiro lugar deverá encaminhar, no prazo de 60 (sessenta) minutos, contado da solicitação do Pregoeiro, por meio da opção “Enviar Anexo” do sistema Comprasnet, a proposta de preço adequada ao último lance, devidamente preenchida na forma do Anexo V– Modelo de Proposta de Preços, juntamente com a documentação complementar relativa à habilitação (Capítulo XIII).

**12.2.** Em caráter de diligência, os documentos remetidos por meio da opção “Enviar Anexo” do sistema Comprasnet poderão ser solicitados em original ou por cópia autenticada, a qualquer momento. Nesse caso, os documentos deverão ser encaminhados, no prazo estabelecido pelo Pregoeiro, à Seção de Licitação e Contrato do Tribunal de Contas do Distrito Federal, localizada no 3º Andar do Edifício Anexo do TCDF, Edifício Palácio Costa e Silva, CEP 70075-901, Brasília-DF.

**12.3** O licitante que abandona o certame, deixando de enviar a documentação indicada nesta cláusula, será desclassificado e sujeitar-se-á às sanções previstas neste Edital.

**12.4** O Pregoeiro examinará a proposta classificada em primeiro lugar quanto à compatibilidade do preço em relação ao estimado para contratação e verificará a habilitação do licitante conforme disposições do edital.

**12.5** Para efeito do julgamento da habilitação e das propostas, o Pregoeiro poderá sanar erros ou falhas que não alterem a substância das propostas, dos documentos e sua validade jurídica, mediante despacho fundamentado, registrado em ata e acessível a todos, atribuindo-lhes validade e eficácia para fins de habilitação e classificação.





**12.6** Se a proposta não for aceitável ou se o licitante não atender às exigências de habilitação, o Pregoeiro examinará a proposta subsequente e assim sucessivamente, na ordem de classificação, até a apuração de uma proposta que atenda ao edital e anexo(s).

**12.7** Não se admitirá proposta que apresente valores simbólicos, irrisórios ou de valor zero, incompatíveis com os preços de mercado, exceto quando se referirem a materiais e instalações de propriedade do licitante, para os quais ele renuncie à parcela ou à totalidade de remuneração.

### **CAPÍTULO XIII – DA HABILITAÇÃO**

**13.1** A habilitação dos licitantes será verificada por meio do SICAF (habilitação parcial) e da documentação complementar especificada neste Edital.

**13.2** O licitante que não atender às exigências de habilitação parcial no SICAF deverá apresentar documentos que supram tais exigências.

**13.3** O licitante deverá apresentar a seguinte documentação complementar:

I. Certidão negativa de débitos, emitida pela Secretaria de Estado da Fazenda do DF, em plena validade, para empresas com estabelecimento no Distrito Federal. Para empresas sem matriz ou filial no DF, apresentar prova de regularidade com a Fazenda Estadual e Municipal de seu domicílio ou sede, somente para os tributos relativos à atividade licitada, nos termos do art. 193 do Código Tributário Nacional;

II. Para o item 6:

a) apresentação de Laudo de Ensaio em Conformidade com a NBR 13.962/2006 emitido por laboratório acreditado pelo INMETRO e Certificado de Marca de Conformidade, seguindo os parâmetros das normas da ABNT;

b) apresentação de Laudo Técnico Ergonômico atestando o atendimento às exigências do Ministério do Trabalho, quanto à Norma Regulamentadora de Segurança e Saúde do Trabalhador MTE – NR 17/Ergonomia, emitido por Engenheiro de Segurança.

**13.3.1** A não apresentação do documento constante do inciso I, não implicará em inabilitação do licitante, salvo se não houver possibilidade de consulta do documento via *Internet*.



**13.4** O Pregoeiro poderá consultar sítios oficiais de órgãos e entidades emissores de certidões, para verificar as condições de habilitação dos licitantes.

**13.5** Os documentos que não estejam contemplados no SICAF deverão ser remetidos em conjunto com a proposta de preços conforme item 12.1, por meio da opção “Enviar anexo” do sistema Comprasnet, em prazo idêntico ao estipulado no mencionado item.

**13.6** Em caráter de diligência, os documentos remetidos por meio da opção “Enviar Anexo” do sistema Comprasnet poderão ser solicitados em original ou por cópia autenticada, a qualquer momento, nos termos do item 12.2 deste Edital.

**13.7** Sob pena de inabilitação, os documentos encaminhados deverão estar em nome do licitante, com indicação do número de inscrição no CNPJ.

**13.8** Todos os documentos emitidos em língua estrangeira deverão ser entregues acompanhados da tradução para língua portuguesa, efetuada por tradutor juramentado, e também devidamente consularizados ou registrados no cartório de títulos e documentos.

**13.9** Documentos de procedência estrangeira, mas emitidos em língua portuguesa, também deverão ser apresentados devidamente consularizados ou registrados em cartório de títulos e documentos.

**13.10** Em se tratando de filial, os documentos de habilitação jurídica e regularidade fiscal deverão estar em nome da filial, exceto aqueles que, pela própria natureza, são emitidos somente em nome da matriz.

**13.11** Em se tratando de microempresa ou empresa de pequeno porte, havendo alguma restrição na comprovação de regularidade fiscal, será assegurado o prazo de 02 (dois) dias úteis, cujo termo inicial corresponderá ao momento em que o proponente for declarado vencedor do certame, prorrogáveis por igual período, a critério da Administração, para a regularização da documentação, pagamento ou parcelamento do débito, emissão de eventuais certidões negativas ou positivas com efeito de certidão negativa.

**13.12** A não regularização da documentação, no prazo previsto no subitem anterior, implicará decadência do direito à contratação, sem prejuízo das sanções previstas neste Edital, e facultará ao Pregoeiro convocar os licitantes remanescentes, na ordem de classificação.

**13.13** Se a oferta não for aceitável ou se o licitante não atender às exigências de habilitação, o Pregoeiro examinará as ofertas subsequentes e a qualificação dos licitantes, na ordem de classificação, e assim sucessivamente, até a apuração de uma que atenda a este Edital.



**13.14** Constatado o atendimento às exigências fixadas no edital, o licitante com proposta de menor preço por lote será declarado vencedor.

#### **CAPÍTULO XIV – DA AMOSTRA**

**14.1** Os licitantes podem ser instados a apresentar amostra do produto cotado no prazo máximo de três dias úteis, contados a partir da solicitação do Pregoeiro, sob pena de desclassificação em caso de descumprimento do referido prazo, com o objetivo de conferir a especificação e ausência de falhas no material.

**14.1.1** O Pregoeiro poderá, ainda, realizar diligências com o fim de averiguar a conformidade do(s) item(ns) ofertado(s) integrante(s) da proposta do licitante com as características do objeto desta Licitação, descritas nos Anexos I a III.

#### **CAPÍTULO XV – DO RECURSO**

**15.1** Declarado o vencedor, o Pregoeiro abrirá prazo de 30 minutos, durante o qual qualquer licitante poderá, de forma imediata e motivada, em campo próprio do sistema, manifestar sua intenção de recurso.

**15.1.1** A falta de manifestação no prazo estabelecido autoriza o Pregoeiro a adjudicar o objeto ao licitante vencedor.

**15.1.2** O Pregoeiro examinará a intenção de recurso, aceitando-a ou, motivadamente, rejeitando-a por ausência de algum pressuposto de admissibilidade, em campo próprio do sistema.

**15.1.3** O licitante que tiver sua intenção de recurso aceita deverá registrar as razões do recurso, em campo próprio do sistema, no prazo de 3 (três) dias, ficando os demais licitantes, desde logo, intimados a apresentar contrarrazões, também via sistema, em igual prazo, que começará a correr do término do prazo do recorrente.

**15.2** Para justificar sua intenção de recorrer e fundamentar suas razões ou contrarrazões de recurso, o licitante interessado poderá solicitar, a partir do encerramento da fase de lances, vista dos autos, que permanecerão com vista franqueada na Seção de Licitação e Contrato do TCDF.

**15.3** As intenções de recurso não admitidas e os recursos rejeitados pelo Pregoeiro serão apreciados pela autoridade competente, que proferirá decisão definitiva antes da homologação do procedimento.



**15.4** O acolhimento do recurso implicará a invalidação apenas dos atos insuscetíveis de aproveitamento.

## **CAPÍTULO XVI – DA ADJUDICAÇÃO E HOMOLOGAÇÃO**

**16.1** A adjudicação do objeto do presente certame será viabilizada pelo Pregoeiro sempre que não tenha havido recurso.

**16.2** A homologação da licitação é de responsabilidade exclusiva da autoridade competente e só poderá ser realizada depois da adjudicação do objeto ao proponente vencedor pelo Pregoeiro, ou, quando houver recurso, pela própria autoridade competente.

## **CAPÍTULO XVII – DA GARANTIA CONTRATUAL**

**17.1** Nesta licitação não será exigida a garantia contratual prevista no art. 56 da Lei nº 8.666/1993.

## **CAPÍTULO XVIII – DO INSTRUMENTO DE AJUSTE**

**18.1** Sem prejuízo do Capítulo III da Lei 8.666/93, o presente Edital, os Anexos I a III e a proposta do(s) adjudicatário(s) serão partes integrantes da nota de empenho de despesa, a qual substituirá o instrumento de contrato, se ocorrer os casos previstos no art. 62, §4º da aludida Lei.

**18.2** A recusa injustificada do adjudicatário em aceitar a Nota de Empenho (NE) - quando esta substituir o contrato - no prazo de 05 (cinco) dias após envio da NE, caracteriza o descumprimento total da obrigação, sujeitando-o às penalidades legalmente estabelecidas; e faculta ao TCDF convocar os licitantes remanescentes, obedecida a ordem de classificação.

**18.3** É vedada a subcontratação, cessão ou transferência parcial ou total do objeto deste Edital, sem anuência prévia da Contratante.

**18.4** As condições de garantia e suporte técnico, quando aplicáveis, observarão o disposto neste Edital e as regras do Código de Defesa do Consumidor.



## **CAPÍTULO XIX – DA VIGÊNCIA/EXECUÇÃO**

**19.1** – O prazo para entrega dos produtos é de no máximo 30 (trinta) dias, contados do recebimento da nota de empenho. No caso da Licitante prever, em sua proposta, prazo de entrega inferior a 30 dias, será considerado como prazo máximo o estabelecido na proposta.

## **CAPÍTULO XX – DO REAJUSTE/REACTUAÇÃO DE PREÇOS**

**20.1** O valor do objeto desta licitação é fixo e irremovível.

## **CAPÍTULO XXI – DA FISCALIZAÇÃO**

**21.1** A execução do ajuste será acompanhada e fiscalizada por executor/fiscal do ajuste, especialmente designado, que anotarà em registro próprio todas as ocorrências, determinando o que for necessário à regularização das faltas ou defeitos observados, além das atribuições elencadas no art. 2º da Instrução TCDF nº 03, de 22/12/1997.

**21.2** As decisões e providências que ultrapassem a competência do Executor do Contrato deverão ser autorizadas pela autoridade competente deste Tribunal em tempo hábil para a adoção das medidas convenientes.

## **CAPÍTULO XXII – DO RECEBIMENTO DO OBJETO**

**22.1** Os mobiliários fornecidos serão recebidos da seguinte forma:

**a)** provisoriamente, para efeito de posterior verificação da conformidade do material com a especificação;

**b)** definitivamente, após a verificação da qualidade e quantidade do material e consequente aceitação.

**22.2** O recebimento provisório ou definitivo não exclui a responsabilidade civil pela solidez e segurança pela entrega dos bens, nem ético-profissional pela perfeita execução do contrato, dentro dos limites estabelecidos pela lei ou pelo contrato.

## **CAPÍTULO XXIII – DO PAGAMENTO**

**23.1** Ocorrendo o adimplemento da obrigação contratual, a Contratada protocolizará junto ao Contratante Nota Fiscal que, após a devida atestação e regular liquidação, será objeto de



pagamento a ser processado no prazo de até 10 (dez) dias úteis, mediante Ordem Bancária creditada em conta corrente indicada pela Contratada.

**23.2** Para que seja efetivado o pagamento deverá ser verificada a regularidade da empresa perante a SEF/DF. Nesse sentido, é necessária a apresentação da Certidão Negativa de Débitos (cópia autenticada em cartório ou acompanhada de original), emitida pela Secretaria de Fazenda do DF, em plena validade, caso a apresentada na habilitação esteja vencida.

**23.3** Havendo erro no documento de cobrança, ou outra circunstância que impeça a liquidação da despesa, a mesma ficará pendente e o pagamento susinado até que a Contratada providencie as medidas saneadoras necessárias, não ocorrendo, neste caso, quaisquer ônus por parte do CONTRATANTE.

**23.4** Caso o CONTRATANTE não cumpra o prazo estipulado no item 23.1, pagará à Contratada atualização financeira de acordo com a variação do IGP-DI da Fundação Getúlio Vargas, proporcionalmente aos dias de atraso.

**23.5** Se a Contratada for optante pelo Simples Nacional, essa condição deverá ser informada na Nota Fiscal/Fatura, sob pena de ter retido na fonte os tributos incidentes sobre a operação, relacionados no art. 13 da Lei Complementar nº 123/2006.

**23.6** Nenhum pagamento será feito à Contratada, caso os bens sejam rejeitados pela fiscalização do contrato, devendo esses ser refeitos e/ou substituídos pela contratada de modo a obter a aprovação da fiscalização, quando for o caso.

## **CAPÍTULO XXIV – DAS PENALIDADES**

**24.1** Aquele que convocado dentro do prazo de validade da sua proposta, não celebrar o contrato, deixar de entregar documentação exigida para o certame ou apresentar documentação falsa, ensejar o retardamento da execução de seu objeto, não mantiver a proposta, falhar ou fraudar na execução do contrato, comportar-se de modo inidôneo ou cometer fraude fiscal, ficará impedido de licitar e contratar com o Distrito Federal, pelo prazo de até 05 (cinco) anos, sem prejuízo das multas previstas em edital e das demais cominações legais.

**24.2** O Contratante poderá, ainda, utilizar-se da sanção de advertência, prevista no art. 87, I, da Lei n.º 8.666/1993, aplicada ao pregão subsidiariamente.



**24.3** A sanção de advertência e de impedimento de licitar e contratar com o Distrito Federal poderão ser aplicadas à Contratada, juntamente com a multa administrativa prevista neste capítulo.

**24.4** Em caso de descumprimento dos prazos estabelecidos no Termo de Referência (Anexo I) poderá ser aplicada à Contratada multa moratória de valor equivalente a 0,20% por dia de atraso sobre o valor do fornecimento, não ultrapassando o limite de 10% (dez por cento) sobre este valor.

**24.4.1** As multas previstas neste item serão calculadas considerando-se os dias consecutivos a partir do dia útil imediatamente subsequente ao do vencimento.

**24.5** Pela inexecução total do ajuste, o Contratante poderá garantir a prévia defesa, aplicar à Contratada multa administrativa de 15% (quinze por cento) do valor do contrato.

**24.6** No caso de aplicação de multa moratória ou da multa prevista no item 24.5, será observado o limite mínimo de R\$ 100,00 (cem reais) para sua cobrança, exceto quando for necessária, além da referida multa, a aplicação de uma das penalidades prevista neste Capítulo.

**24.7** As multas tratadas neste Capítulo serão descontadas do valor da garantia, ou do pagamento eventualmente devido pelo CONTRATANTE, ou na impossibilidade de ser feito o desconto, recolhidas pela CONTRATADA mediante depósito em conta corrente do CONTRATANTE ou, quando for o caso, cobradas judicialmente.

## **CAPÍTULO XXV – DAS OBRIGAÇÕES DO CONTRANTE**

**25.1** Constituem obrigações do CONTRATANTE, em especial:

- a) receber o objeto contratado nos termos do Capítulo XXII deste edital;
- b) efetuar o pagamento do objeto deste contrato, nos termos da Capítulo XXIII, mediante Nota Fiscal devidamente atestada.

## **CAPÍTULO XXVI – DAS OBRIGAÇÕES DA CONTRATADA**

**26.1** Constituem obrigações da CONTRATADA, em especial:

- a) fornecer os bens adquiridos com eficiência e presteza, dentro dos padrões exigidos pela Administração;
- b) cumprir as obrigações estabelecidas no Anexo I deste Pregão;
- c) cumprir orientação do fiscal/executor do contrato;



d) ressarcir ao CONTRATANTE quaisquer danos ou prejuízos causados à Administração em decorrência do fornecimento dos bens.

**26.2** A CONTRATADA fica compelida a manter, durante toda a execução do ajuste/contrato, em compatibilidade com as obrigações por ele assumidas, todas as condições de habilitação e qualificação exigidas na licitação.

### **CAPÍTULO XXVII – DAREVOGAÇÃO E ANULAÇÃO**

**27.1** A autoridade competente poderá revogar a licitação por razões de interesse público decorrente de fato superveniente devidamente comprovado, pertinente e suficiente para justificar tal conduta, devendo anulá-la por ilegalidade de ofício ou por provocação de terceiros mediante parecer escrito e devidamente fundamentado.

### **CAPÍTULO XXVIII - DAS DISPOSIÇÕES GERAIS**

**28.1** São partes integrantes deste Edital o Anexo I (Termo de Referência), Anexo II (Especificações Técnicas), Anexo III (Imagens Ilustrativas e Projetos), Anexo IV (Planilha Estimativa de Preços) e Anexo V (Modelo da Proposta de Preços).

**28.2** Independente de declaração expressa, a simples participação nesta licitação implica a aceitação das condições estipuladas no presente Edital e submissão total às normas nele contidas.

**28.3** É facultado ao Pregoeiro ou à autoridade superior, em qualquer fase deste pregão, promover diligência destinada a esclarecer ou completar a instrução do processo, vedada a inclusão posterior de informação ou de documentos que deveriam ter sido apresentados para fins de classificação e habilitação.

**28.4** Caso os prazos definidos neste Edital não estejam expressamente indicados na proposta, eles serão considerados como aceitos para efeito de julgamento deste pregão.

**28.5** Os documentos eletrônicos produzidos com a utilização de processo de certificação disponibilizada pela ICP-Brasil, nos termos da Medida Provisória nº 2.200-2, de 24 de agosto de 2001, serão recebidos e presumidos verdadeiros em relação aos signatários, dispensando-se o envio de documentos originais e cópias autenticadas em papel.





**28.6** Em caso de divergência entre normas infralegais e as contidas neste Edital, prevalecerão as últimas.

**28.7** Este pregão poderá ter a data de abertura da sessão pública transferida por conveniência do TCDF, sem prejuízo do disposto no inciso V do art. 4º, da Lei nº 10.520/2002.

**28.8** Em caso de dúvida sobre o Edital é conveniente o contato com a Seção de Licitação e Contrato, via fones (61) 3314-2147 ou 3314-2149, das 13h00 às 18h30, para obtenção dos esclarecimentos que julgar necessários.

**28.9** O esclarecimento de dúvidas de ordem técnica (Anexo I a III) poderá ser realizado na Comissão de Obras do TCDF, por meio dos telefones (61) 3314-2595 ou (61) 3314-2465, no horário de 13h às 19h.

**28.10** Para todos os atos praticados em decorrência deste edital deverá sempre ser observado o horário de Brasília.

#### **CAPÍTULO XXIX – DO FORO**

**29.1** Fica eleito o foro de Brasília, Distrito Federal, para dirimir eventuais dúvidas relativas ao presente pregão.

Brasília (DF), em 4 de novembro de 2011.

**Ueslei C. Barbosa**  
**Pregoeiro**



**PREGÃO ELETRÔNICO Nº 36/2011**

**ANEXO I**

**TERMO DE REFERÊNCIA**

**1 IDENTIFICAÇÃO DA NECESSIDADE.**

**1.1** Aquisição de mobiliário remanescente do Pregão nº 46/2010-TCDF, em virtude da anulação do fornecimento dos itens 04, 08 e 10 da Nota de Empenho nº 25/2011 (Processo nº 20.408/2010-TCDF), por inexecução contratual.

**1.2** Aquisição de cadeiras ergonômicas (por estrita recomendação médica consoante laudos médicos) e mobiliário em atendimento aos expedientes contidos no Processo TCDF nº 19.722/2011.

**2 ESCOLHA DA SOLUÇÃO.**

**2.1** Em face da inexistência do setor de marcenaria e capotaria no âmbito do TCDF, a presente contratação faz-se necessária para suprir as demandas retromencionadas no item anterior, por meio de contratação de empresa especializada.

**3 OBJETO.**

**3.1** O presente Pregão tem por objeto a aquisição de mobiliário para o TCDF conforme especificações técnicas contidas no Anexo II deste Edital.

**4 LOCAL E CONDIÇÕES DE EXECUÇÃO**

**4.1** – Mobiliário a ser entregue nos edifícios Sede e Anexo do TCDF, situados na Praça de Buriti, Palácio Costa e Silva, Brasília-DF.

**4.2** – Contato prévio junto à Comissão de Obras do TCDF, por meio dos telefones (61) 3314-2595 ou (61) 3314-2465, no horário de 13h às 19h, para agendamento da entrega e esclarecimento de eventuais dúvidas.



## **5 OBRIGAÇÕES DA CONTRATADA**

**5.1** – Entregar o(s) produto(s) em conformidade com as especificações técnicas contidas no Anexo II deste Edital, em perfeitas condições de uso e no prazo previsto.

## **6 OBRIGAÇÕES DO CONTRATANTE**

**6.1** – Pagamento das mercadorias no preço contratado e no prazo previsto, fiscalização e gestão do certame.

## **7 VALOR ESTIMADO**

**7.1** – Estimativa conforme planilha orçamentária constante no Anexo IV.

## **8 PRAZO E CONDIÇÕES DE GARANTIA**

**8.1** O prazo para entrega dos produtos é de no máximo 30 (trinta) dias, contados do recebimento da nota de empenho. No caso da Licitante prever, em sua proposta, prazo de entrega inferior a 30 dias, será considerado como prazo máximo o estabelecido na proposta.

**8.2** Garantia mínima contra defeitos de fabricação de 02 anos para os lotes 01 e 02 e de 03 anos para o lote 03.



**PREGÃO ELETRÔNICO Nº 36/2011**

**ANEXO II**

**ESPECIFICAÇÕES TÉCNICAS**

Lote	Item	Qtd.	Especificação
1	1	1	<b>Armário volante para equipamentos de som</b> Descrição: armário confeccionado em MDF de 20mm, acabamento externo em laminado ebanizado na cor preta e interno em laminado liso preto fosco. 02 portas de abrir com sistema fecho toque, sem fechadura. 02 puxadores em aço escovado de 40 cm de largura, tipo alça, com secções retangulares, locados, conforme projeto. Tampo superior basculante, dotado de fechadura tipo cilindro, sistema de abertura de até 270°, fixado ao corpo do móvel em 04 dobradiças na cor preto fosco. Tampo intermediário com 02 furos de 60mm e canoplas plásticas na cor preta. Compartimento interno bipartido por painel vertical. Apoio em 04 rodízios de silicone pretos de 4polegadas, com sistema de freio para bloqueio da roda e do giro. Dimensões: 100 cm (largura) x 65 cm (profundidade) x 100 cm (altura).
	2	1	<b>Armário alto com prateleiras</b> Descrição: móvel confeccionado em MDF de 20mm, padrão cerejeira com aplicação de selador. Corpo dotado de 06 prateleiras, sendo 04 fechadas com portas basculantes, conforme projeto. Fundo do armário fechado em MDF de 10mm. 02 puxadores tipo alça, formato arco, em alumínio na cor natural. Portas com fechadura tipo cilindro, com chave e cópia. Apoio em sapatas niveladoras. Dimensões: 53 cm (largura) x 63 cm (profundidade) x 245 cm (altura).
2	3	1	<b>Mesa de Centro em estrutura de madeira(Cód. 1.11.1)</b> Descrição: mesa de centro com estrutura de madeira em cerejeira, com porta revistas confeccionado em madeira trançada de cerejeira de 3mm de espessura. tampo de vidro temperado com 10mm de espessura, bizotado, com bordas arredondadas. Dimensões: Base: 60 X 60 cm; Tampo: 70 X 70 cm; Altura: 45 cm. Medidas aproximadas, admitindo variações de até 5%.
	4	1	<b>Mesa Diretiva</b> Descrição: mesa em L, confeccionada em MDF de 20mm padrão cerejeira. MDF de 30mm no tampo superior e nos painéis laterais. Acabamento sintético brilhante. 02 gaveteiros com travamento coletivo, chave e cópia. Puxadores tipo alça em alumínio. Prateleira para gabinete de computador com uma das laterais livre, bordas boleadas a 180°, exceto na face indicada. Sobre o tampo superior deverá ser fornecido tampo de vidro liso de 6 mm de espessura sem cantos vivos. 03 canoplas na cor bege nos locais indicados com 60mm, perfurando os tampos de madeira e de vidro. Medidas: 240 x 240 x 75 cm.



Lote	Item	Qtd.	Especificação
3	5	1	<p><b>Poltrona Giratória Espaldar Alto(Cód. 3.1.0)</b> Descrição: assento/Encosto: Monobloco estrutura interna em aço e percinta elástica, totalmente revestida em espuma injetada em poliuretano flexível isenta de CFC, alta resiliência, alta resistência a propagação de rasgo, alta tensão de alongamento e ruptura, baixa fadiga dinâmica e baixa deformação permanente com densidade de 50 a 55 kg/m<sup>3</sup> em forma anatômica com espessura média de 70mm, com saliência para apoio lombar e articulação da parte superior do encosto com curso de inclinação Apóia Braços: Com alma de aço estrutural revestido em poliuretano. Mecanismo: Excêntrico corpo injetado em resina de engenharia poliamida e fibra de vidro, com estrutura interna em aço trefilado. Ajuste de tensão sob o assento. Coluna: De regulagem de altura por acionamento a gás com aproximadamente 100mm de curso, fabricada em tubo de aço de 50mm, bucha guia para o pistão injetada, fixados ao tubo central através de porca rápida. Movimento de rotação da coluna sobre rolamento de esferas tratadas termicamente, acoplamento ao mecanismo e a base através de cone Morse. Base: com 05 patas, injetada em resina de engenharia, alta resistência mecânica e a abrasão e alojamento para engate do rodízio. Rodízios: Duplos, com rodas de 50mm de diâmetro. Eixo vertical dotado de anel elástico em aço. Revestimento: Tecido crepe na cor preta com alta resistência ao esgarçamento e alta resistência à tração. Partes Metálicas: Superfície com pintura eletrostática em epóxi pó com pré-tratamento antiferruginoso (fosfatizado), sem rebarbas. Dimensões: Assento: 50cm (largura) x 45cm (profundidade).Encosto: 50 cm (largura) x 55 cm (altura). Medidas aproximadas, admitindo variações de até 5%, exceto medidas do encosto.</p>
3	6	3	<p><b>Cadeira Giratória espaldar médio com braços</b> Descrição: encosto interno em polipropileno injetado estrutural conformado anatomicamente. Espuma em poliuretano flexível, isento de CFC, alta resiliência, alta resistência a propagação de rasgo, alta tensão de alongamento e ruptura, baixa fadiga dinâmica e baixa deformação permanente com densidade de 45 a 50 kg/m<sup>3</sup> e moldada anatomicamente com saliência para apoio lombar e espessura média de 40 mm. Largura média de 440 mm e altura média de 510 mm. Capa de proteção e acabamento injetada em polipropileno texturizado e bordas arredondadas que dispensam o uso do perfil de PVC. Assento Interno em compensado multilâminas de madeira moldada anatomicamente a quente e espessura de 10mm. Espuma em poliuretano flexível, isento de CFC, alta</p>



Lote	Item	Qtd.	Especificação
3	6	3	resiliência, alta resistência a propagação de rasgo, alta tensão de alongamento e ruptura, baixa fadiga dinâmica e baixa deformação permanente com densidade de 60 a 65 kg/m <sup>3</sup> para o assento e 50 a 55 kg/m <sup>3</sup> para o encosto moldada anatomicamente com saliência para o apoio lombar e espessura média de 40mm com costuras nas laterais. Largura 470mm, profundidade 460mm. Capa de proteção e acabamento injetada em polipropileno texturizado e bordas arredondadas sem o uso do perfil de PVC. Mecanismo Sincronizado com corpo injetado em liga de alumínio e placa superior em chapa de aço estampada. Acabamento de superfície pintada eletrostaticamente, alavanca única para regulagem da altura do assento e o bloqueio do movimento em pelo menos 4 posições. Movimento sincronizado entre o encosto e o assento com proporção de deslocamento de 2:1 respectivamente. Ajuste da tensão com possibilidade de adequar o movimento relax ao biótipo do usuário através de manípulo sob o assento, bem como uso de sistema anti-impacto para o encosto. Coluna de regulagem de altura (com pistão a gás classe 4) com 100 mm de curso em tubo de aço de 50 mm e 1,50 mm de espessura. Acabamento em pintura eletrostática. Bucha guia para o pistão injetada em resina de engenharia poliacetal com 86 mm, fixados ao tubo central através de porca rápida. Movimento de rotação do pistão sobre rolamento de esferas, com capa telescópica injetada em polipropileno. Base com 5 patas, revestidas por capa de PVC na cor preta. Alojamento para engate do rodízio no diâmetro de 11 mm. Sistema de acoplamento entre base, coluna central e o mecanismo através de cone Morse. Rodízio duplo, com rodas de 50 mm de diâmetro injetadas em resina de engenharia poliamida (nylon 6), com aditivo anti-ultravioleta e modificador de impacto, eixo vertical em aço trefilado com diâmetro mínimo de 10 mm e eixo horizontal também em aço trefilado. Eixo vertical dotado de anel elástico em aço. Apóia braço modelo "T" c/ regulagem de altura de pelo menos 5 estágios e curso aproximado de 55mm e regulagem de abertura horizontal. Injetado em poliuretano com acabamento em alumínio polido, composto texturizado e alma de aço estrutural estampada de 6,00mm. Sistema interno de regulagem fabricado em resina de engenharia poliacetal. Acabamento: revestimento do encosto e do assento em tecido crepe na cor preta. Certificado de Marca de Conformidade para NBR 13.962 e NR17.

**OBRIGAÇÕES DO ADJUDICATÁRIO:**

1. Os móveis deverão ser entregues nos edifícios Sede e Anexo do TCDF e instalados nos locais onde serão utilizados;
2. Os produtos apresentados como amostra deverão ter, obrigatoriamente, as mesmas características técnicas dos produtos que serão posteriormente entregues pela firma vencedora;
3. Para os itens de 3 e 5 admite-se variações de até 5% nas medidas.



PREGÃO ELETRÔNICO Nº 36/2011

ANEXO III

IMAGENS ILUSTRATIVAS E PROJETOS

Item 01 – Armário volante para equipamentos de som

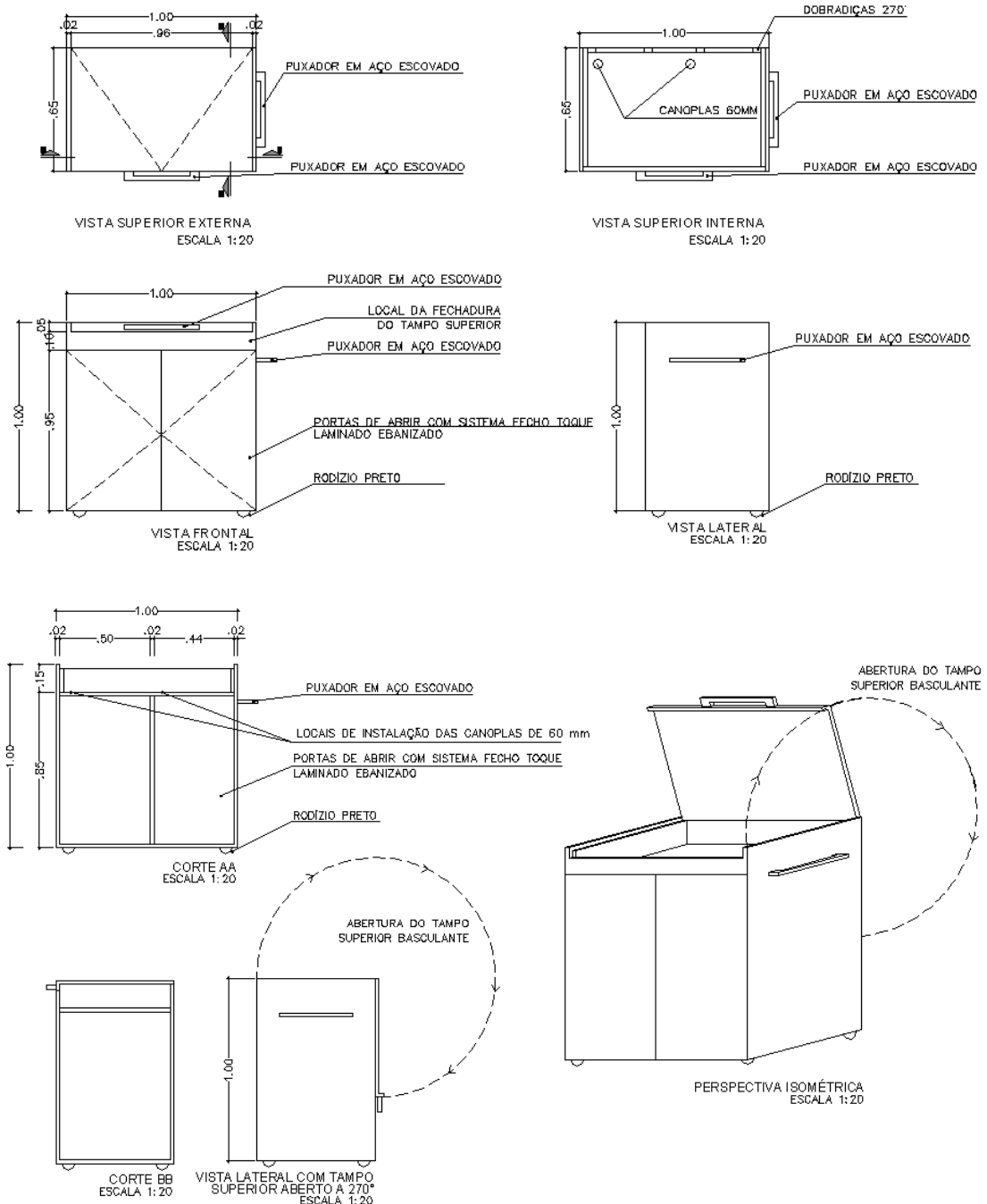



**Item 02 – Armário alto com prateleiras**

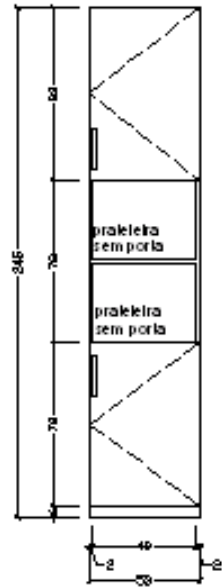

VISTA FRONTAL  
ESC 1:25

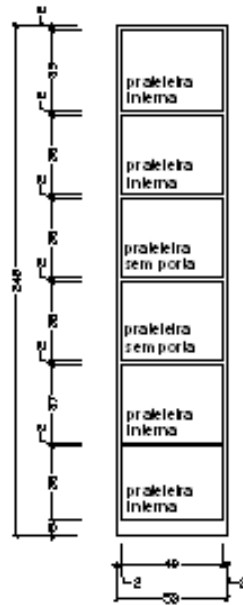

VISTA FRONTAL INTERNA  
ESC 1:25

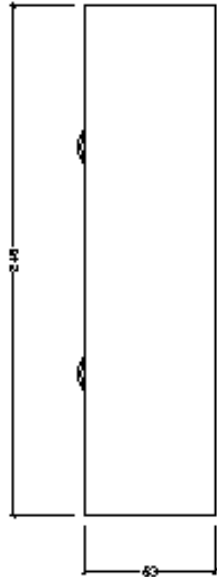

VISTA LATERAL  
ESC 1:25

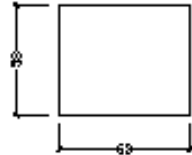

VISTA SUPERIOR  
ESC 1:25





**Item 03 – Mesa de centro em estrutura de madeira**

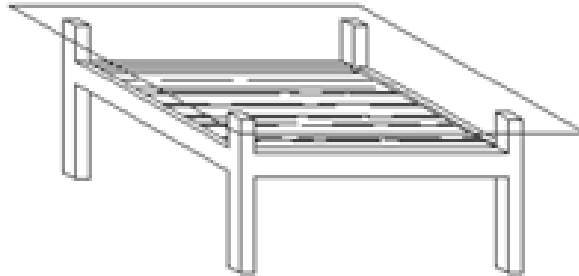

**Item 04 – Mesa diretiva**

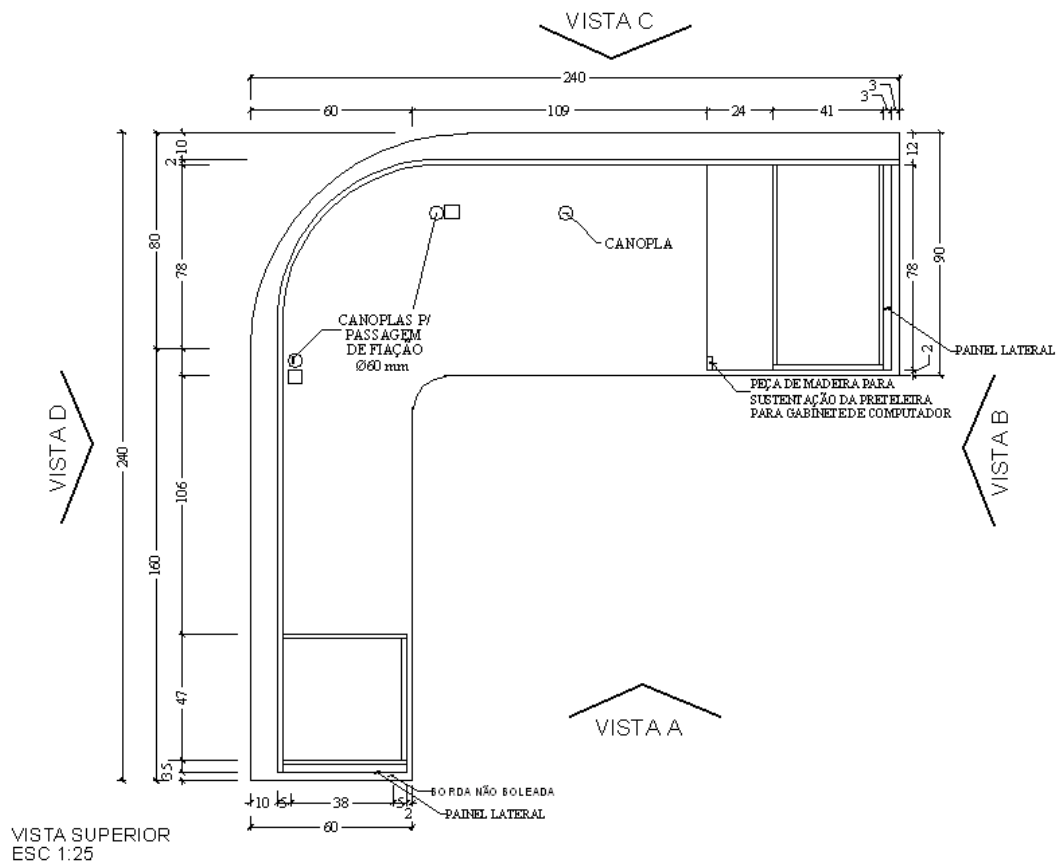



Item 04 – Mesa diretiva (continuação)

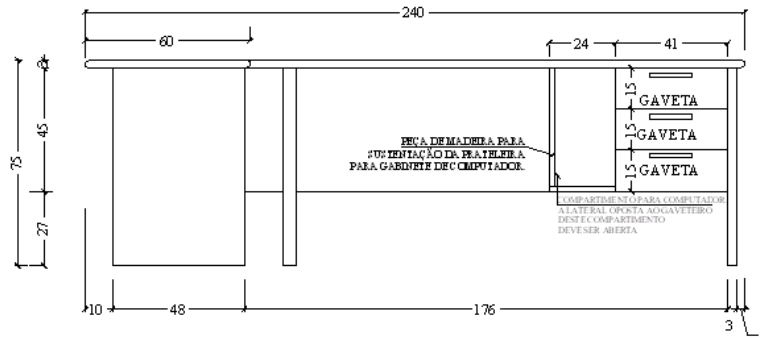

VISTA A  
ESC 1:25

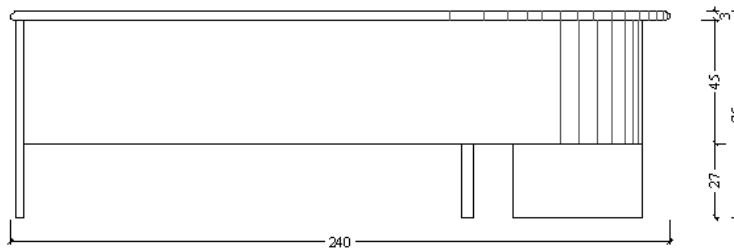

VISTA C  
ESC 1:25

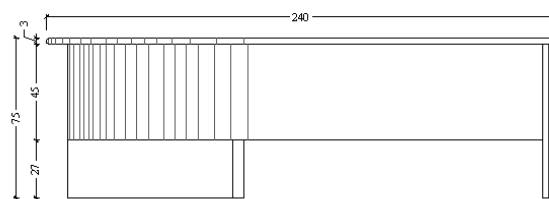

VISTA D  
ESC 1:25

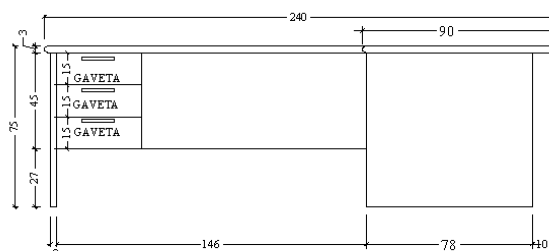

VISTA B  
ESC 1:25



**Item 05 – Poltrona giratória espaldar alto**



**Item 06 – Cadeira giratória espaldar médio com braços**

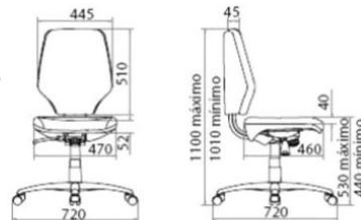

Dimensão da embalagem (cm):  
Packaging dimensions (cm):

- largura/ width: 67
- altura/ height: 40
- comp/ length: 70
- peso/ weight: 14kg



**PREGÃO ELETRÔNICO Nº 36/2011**

**ANEXO IV**

**PLANILHA ESTIMATIVA DE PREÇOS**

<b>Lote</b>	<b>Item</b>	<b>Qtde.</b>	<b>Descrição</b>	<b>Valor unitário – R\$</b>	<b>Valor total – R\$</b>
1	1	1	Armário Volante para equipamentos de som	2.360,33	2.360,33
2	2	1	Armário Alto com prateleiras	2.328,33	2.328,33
	3	1	Mesa de Centro estrutura em madeira	981,33	981,33
	4	1	Mesa Diretiva	4.468,33	4.468,33
3	5	1	Poltrona Giratória Espaldar Alto	1.309,33	1.309,33
	6	3	Cadeira Giratória Espaldar Médio com braços	1.279,21	3.837,63
<b>TOTAL GERAL</b>					<b>15.285,28</b>



**PREGÃO ELETRÔNICO Nº 36/2011**

**ANEXO V**

**MODELO DA PROPOSTA DE PREÇOS**

A **NOME DA LICITANTE**, por meio de seu representante, vem apresentar proposta de preços de fornecimento do(s) item(s) integrante(s) do(s) Lote(s) nº(s) \_\_\_\_\_, do Pregão Eletrônico Nº 36/ 2011, para atendimento das necessidades do Tribunal de Contas do Distrito Federal, conforme abaixo:

Lote	Item	Qtde.	Descrição	Valor unitário – R\$	Valor total – R\$
1	1	1	Armário Volante para equipamentos de som		
Total do Lote 1					(*)
2	2	1	Armário Alto com prateleiras		
	3	1	Mesa de Centro estrutura em madeira		
	4	1	Mesa Diretiva		
Total do Lote 2					(*)
3	5	1	Poltrona Giratória Espaldar Alto		
	6	3	Cadeira Giratória Espaldar Médio com braços		
Total do Lote 3					(*)
<b>TOTAL GERAL</b>					

(\*) Valor Total do Lote a ser lançado no sistema do Comprasnet.

**Prazo de entrega:** conforme disposto no item 8 do Anexo I do Edital.

**Prazo de validade da proposta:** mínimo 60 (sessenta) dias corridos da data de realização do certame.

**Garantia:** Garantia mínima contra defeitos de fabricação de 02 anos para os lotes 01 e 02 e de 03 anos para o lote 03.

**Nome da Empresa:**

**CNPJ:**

**Endereço:**

**Telefone/fax:**

**Banco/agência/conta:**

**E-mail:**