



TRIBUNAL DE CONTAS DO DISTRITO FEDERAL DIRETORIA-GERAL DE ADMINISTRAÇÃO PREGÃO Nº 18/2009

TIPO: Menor Preço

REGIDA PELAS LEIS N.ºs 8.666/93 e alterações posteriores, LC nº 123/06, Lei nº 10.520/02, Decreto nºs 23.460/02 e 3.555/00, no que couber e demais legislações aplicáveis.

DATA DO RECEBIMENTO DA PROPOSTA DE PREÇOS: 13/04/2009

HORÁRIO DE INÍCIO: 15:00 horas

LOCAL DA REUNIÃO: Seção de Licitação e Contrato, 3º andar do Edifício Anexo

CAPÍTULO I - DO OBJETO

1.1 A presente licitação tem como objeto a aquisição de mobiliário, de acordo com as condições e especificações dos Anexos I e II.

CAPÍTULO II - DAS LICITANTES

2.1 Somente poderão apresentar propostas as empresas legalmente estabelecidas, especializadas no ramo e que satisfaçam as condições deste Edital.

2.2 Não poderão participar desta licitação consórcio de empresas, qualquer que seja sua forma de constituição e empresas que, por qualquer motivo, tenham sido declaradas inidôneas para licitar ou contratar com a Administração Pública ou suspensas temporariamente pelo TCDF ou ainda impedidas de licitar com o GDF, nos termos do art. 7º da Lei nº 10.520/02.

CAPÍTULO III – DO CREDENCIAMENTO DOS REPRESENTANTES

3.1 Até a abertura da sessão, os licitantes interessados deverão credenciar representante.

3.2 Para o credenciamento deverão ser observadas as seguintes regras:

a) local: Seção de Licitação e Contrato – 3º andar do Ed. Anexo do TCDF;

b) horário: **dia 13/04/2009, das 14:30 horas até a abertura da sessão;**

c) forma de credenciamento:

c.1) entrega dos documentos da empresa licitante previstos no art. 28, II, III e IV da Lei nº 8.666/93;

c.2) entrega de documento de credenciamento outorgado pelo licitante, no qual sejam indicados os poderes para:

c.2.1) gerenciar a empresa;ou

c.2.2) representar a empresa licitante em licitações, formular propostas, lances e recorrer;

c.3) apresentação de documento que nos termos da Lei seja suficiente para comprovar a identidade do credenciado;

c.4) As microempresas e empresas de pequeno porte que comprovarem esta condição, poderão fazer uso do benefício previsto no art. 43 da Lei Complementar nº 123/2006.

d) as decisões pertinentes a credenciamento serão da competência do pregoeiro, que as motivará na ata, imediatamente após a abertura da sessão;

e) as decisões pertinentes a credenciamento somente serão passíveis de recurso, após a declaração do vencedor, nos termos do art. 4º, XVIII, a Lei nº 10.520/02;

f) acolhido o recurso, importará na invalidação apenas dos atos insuscetíveis de aproveitamento.

3.3 O credenciamento far-se-á através de instrumento público de procuração ou instrumento particular com firma reconhecida. Em sendo sócio, proprietário, dirigente ou assemelhado da empresa proponente, é suficiente a apresentação de cópia do respectivo estatuto ou contrato social, no qual estejam expressos seus poderes para exercer direitos e assumir obrigações em decorrência de tal investidura.

CAPÍTULO IV – DA SESSÃO PÚBLICA DO PREGÃO

4.1 A reunião para recebimento e abertura dos envelopes contendo a Proposta de Preço e documentos de habilitação, será pública, dirigida por um Pregoeiro, na data, local e horário indicados neste edital.



4.2 Na mesma data, local e hora marcados, antes do início da sessão, os interessados deverão comprovar, através de instrumento próprio, poderes para formulação de ofertas e lances verbais, nos termos do art. 4º, inciso VI, da Lei nº 10.520/2002, e para a prática dos demais atos do certame, conforme disposto no Capítulo III deste Edital.

4.3 Após a abertura da sessão pelo pregoeiro, não mais serão admitidos novos proponentes.

4.4 Aberta a sessão pelo pregoeiro, serão prestados os esclarecimentos sobre a condução do certame, e os interessados ou seus representantes:

- a) apresentarão declaração dando ciência de que cumprem plenamente os requisitos de habilitação;
- b) entregarão os envelopes de proposta de preços e de documentos de habilitação, em envelopes lacrados e rubricados no fecho, contendo em suas partes externas e frontais, em caracteres destacados, os seguintes dizeres:

Tribunal de Contas do Distrito Federal
Razão Social da Empresa
Envelope Nº 01 – Proposta de Preço

Tribunal de Contas do Distrito Federal
Razão Social da Empresa
Envelope Nº 02- Documentos de Habilitação

4.5 Em seguida, proceder-se-á a imediata abertura e à verificação da conformidade das propostas com os requisitos estabelecidos no instrumento convocatório.

4.6 As propostas que atenderem aos requisitos do edital, no exame de conformidade, serão selecionadas para a fase subsequente.

4.7 Havendo mais de uma proposta selecionada, o pregoeiro passará à fase de lances, observando-se o seguinte:

- a) os lances deverão ser distintos, sucessivos e decrescentes;
- b) o pregoeiro poderá estabelecer, no início dessa fase, o intervalo mínimo entre os lances;
- c) necessitando o credenciado de consulta à empresa, o pregoeiro decidirá à respeito;
- d) o uso de telefone celular e outros aparelhos de comunicação para consulta terá tempo limitado de uso e é de exclusiva responsabilidade e ônus dos licitantes.

4.8 Na fase de lances, o autor da proposta com oferta de valor mais baixo e os das ofertas com preços até 10% (dez por cento) superiores àquela poderão fazer novos lances verbais e sucessivos, até a proclamação do vencedor.

4.9 Não havendo pelo menos 3 (três) ofertas nas condições definidas no inciso anterior, poderão os autores das melhores propostas, até o máximo de 3 (três), oferecer novos lances verbais e sucessivos, quaisquer que sejam os preços oferecidos.

4.10 Não cabe desistência de proposta após a abertura do envelope, nem retratação ou desistência de lances após o registro pelo pregoeiro.

4.11 Para julgamento e classificação das propostas, será adotado o critério de menor preço, por item, observados os prazos máximos para fornecimento, as especificações técnicas e parâmetros mínimos de desempenho e qualidade definidos no edital.

4.12 Examinada a proposta classificada em primeiro lugar, quanto ao objeto e valor, caberá ao pregoeiro decidir motivadamente a respeito de sua aceitabilidade.

4.13 Encerrada a etapa competitiva e ordenadas as ofertas, o pregoeiro procederá à abertura do invólucro contendo os documentos de habilitação do licitante que apresentou a melhor proposta, para verificação do atendimento das condições fixadas no edital, observado o disposto nos arts. 44 e 45 da Lei Complementar nº 123/2006.

4.14 A habilitação far-se-á com a comprovação de que atende às exigências deste Edital, Capítulo VI.

4.15 Verificado o atendimento das exigências fixadas no Edital, o licitante será declarado vencedor.

4.16 Se a oferta não for aceitável ou se o licitante desatender às exigências habilitatórias, o pregoeiro examinará as ofertas subsequentes e a qualificação dos licitantes, na ordem de classificação, e assim sucessivamente, até a apuração de uma que atenda ao edital, sendo o respectivo licitante declarado vencedor.

4.17 Nas situações previstas nos itens 4.12 e 4.16, o pregoeiro poderá negociar diretamente com o proponente para que seja obtido preço melhor.

4.18 Da reunião lavrar-se-á ata circunstanciada assinada pelo Pregoeiro e licitantes presentes.



4.19 Verificando-se, no curso da análise, o descumprimento de requisitos estabelecidos neste edital e seus anexos, a proposta será desclassificada.

4.20 O pregoeiro, na fase de julgamento, poderá promover quaisquer diligências julgadas necessárias à análise das propostas e da documentação, devendo os licitantes atenderem às solicitações no prazo por ele estipulado, contado do recebimento da convocação.

CAPÍTULO V - DAS PROPOSTAS DE PREÇOS

- 5.1 A proposta, sob pena de desclassificação, deverá:
- a) ser apresentada em envelope fechado, indicando em sua parte externa a razão social da empresa e o número deste Pregão, conforme referido no Capítulo IV;
 - b) ser datilografada ou impressa, sem emenda ou rasura, datada e assinada e, preferencialmente, em duas vias;
 - c) apresentar especificação clara e detalhada do produto cotado;
 - d) indicar preço unitário, por item, em moeda nacional, em algarismo e, preferencialmente, por extenso;
 - e) indicar prazo de entrega/instalação dos produtos de, no máximo:
 - e.1) de 30 (trinta) dias corridos para os itens de 02 a 10;
 - e.2) de 45 (quarenta e cinco) dias para o item 01;
 - f) indicar prazo de validade da proposta de, no mínimo, 60 (sessenta) dias corridos, contados a partir da entrega do envelope;
 - g) indicar prazo de garantia dos produtos de, no mínimo, de 01 (um) ano;
 - h) Opcionalmente, conter endereço, CNPJ, nº telefone e do fax, bem como o nº do banco, da agência e da conta para efeito de emissão de Nota de Empenho e posterior pagamento;
- 5.2 O preço cotado deve incluir todos os tributos, taxas, encargos sociais, fretes, embalagens, seguros e quaisquer outras despesas que incidam sobre o objeto desta licitação.
- 5.3 No caso de discordância entre o preço unitário e o total, prevalecerá o primeiro; ocorrendo discordância entre o valor em algarismo e por extenso, prevalecerá este último.
- 5.4 Se a proposta for omissa quanto aos prazos estabelecidos nas alíneas “e” a “g” do item 5.1, os prazos ali mencionados serão considerados como se nela constassem, não sendo, portanto, motivo de desclassificação da licitante.
- 5.5 A cotação apresentada e levada em conta, para efeito de julgamento será de exclusiva e total responsabilidade da licitante, não lhe cabendo o direito de pleitear qualquer alteração.
- 5.6 Caso a contratada não cumpra as obrigações previstas neste ato convocatório e outras por ele ofertadas estará sujeita às penalidades previstas no Capítulo XII.

CAPÍTULO VI - DA HABILITAÇÃO

- 6.1 Os documentos de habilitação deverão ser entregues em envelope separado, devidamente fechado e rubricado no fecho, identificado conforme indicado neste edital.
- 6.2 Para participar da presente licitação, o licitante deverá apresentar, em plena validade, os seguintes documentos:
- a) Certidão Negativa de Débitos (CND) para com a Previdência Social, expedida pelo INSS, para contratação com o serviço público, em plena validade;
 - b) Certificado de Regularidade do FGTS, expedido pela CEF, em plena validade;
 - c) Certidão negativa de débitos, emitida pela Secretaria da Fazenda e Planejamento do GDF, em plena validade, para empresas com estabelecimento no Distrito Federal. Para empresas sem matriz ou filial no DF, apresentar prova de regularidade com a Fazenda Estadual de seu domicílio ou sede, somente para os tributos relativos à atividade licitada, nos termos do art. 193 do Código Tributário Nacional;
- 6.3 Os documentos necessários para esta licitação poderão ser apresentados em original, cópia autenticada por cartório competente, por servidor da Administração, publicação em órgão da imprensa oficial, ou pela Internet, nos casos em que o órgão responsável pela emissão do documento disponibilizar sua consulta.
- 6.4 O licitante que deixar de entregar ou apresentar documentação falsa exigida para o certame estará sujeito às penalidades dispostas no art. 7º da Lei 10.520/02.
- 6.5 A não-apresentação dos documentos constantes das letras “a” e “b” do item 6.2, não implicará em inabilitação do licitante, salvo se não houver possibilidade de consulta dos documentos, via Internet.



6.6 As microempresas e empresas de pequeno porte que comprovarem esta condição, poderão fazer uso do benefício previsto no art. 43 da Lei Complementar nº 123/2006.

CAPÍTULO VII- DA IMPUGNAÇÃO E RECURSO

7.1 Até 2 (dois) dias úteis antes da data fixada para recebimento das propostas, qualquer pessoa poderá solicitar esclarecimentos, providências ou impugnar o ato convocatório do pregão. Na contagem de prazos deve ser observado o disposto no art. 110 da Lei nº 8.666/93.

7.2 A apresentação de impugnação contra o presente edital será processada e julgada na forma e nos prazos previstos no art. 12 do Regulamento da Licitação na Modalidade de Pregão, devendo ser entregue diretamente ao pregoeiro, na Seção de Licitação e Contrato, subsolo do Edifício Anexo do TCDF.

7.3 Acolhida a petição contra o ato convocatório, será designada nova data para a realização do certame.

7.4 A entrega da proposta, sem que tenha sido tempestivamente impugnado o presente edital, implicará na plena aceitação, por parte dos interessados, das condições nele estabelecidas.

7.5 As impugnações dos licitantes contra atos dos seus concorrentes somente poderão ser formuladas durante essa reunião.

7.6 A impugnação de interessados contra as ofertas e os documentos apresentados pelos licitantes deverá ser feita nessa reunião, exclusivamente pelas pessoas credenciadas para representar as empresas em nome das quais pretendam registrar as impugnações.

7.7 Dos atos do pregoeiro neste processo licitatório cabem recurso, a serem interpostos no final da sessão pública, com registro em ata da síntese das suas razões e contra-razões, podendo os interessados juntar memoriais no prazo de 03 (três) dias úteis.

7.8 O acolhimento do recurso importará a invalidação apenas dos atos insuscetíveis de aproveitamento.

7.9 Se não reconsiderar sua decisão o pregoeiro submeterá o recurso, devidamente informado, à consideração da autoridade competente, que proferirá decisão definitiva antes da homologação do procedimento.

7.10 Os memoriais dos recursos e contra-razões deverão dar entrada na Seção de Licitação e Contrato do TCDF.

7.11 Os autos permanecerão com vista franqueada aos interessados no mesmo local indicado no item anterior.

CAPÍTULO VIII - DO INSTRUMENTO DE AJUSTE

8.1 Sem prejuízo do Capítulo III da Lei 8.666/93, o presente Edital e seu anexo e a proposta do adjudicatário serão partes integrantes da nota de empenho de despesa, a qual substituirá o instrumento de contrato.

8.2 A recusa injustificada do adjudicatário em aceitar a nota de empenho, até 05 (cinco) dias após sua emissão, caracteriza o descumprimento total da obrigação, sujeitando-o às penalidades legalmente estabelecidas, e facultando ao TCDF convocar os licitantes remanescentes, obedecida a ordem de classificação ou revogar a licitação.

8.3 É vedada a subcontratação, cessão ou transferência parcial ou total do objeto deste Edital.

8.4 As condições de garantia e assistência técnica observarão o disposto neste Edital e as regras do Código de Defesa do Consumidor.

CAPÍTULO IX - DO RECEBIMENTO DO OBJETO

9.1 Os produtos serão recebidos, mediante recibo, por Comissão designada pela Administração, da seguinte forma:

I - Provisoriamente, para efeito de posterior verificação da conformidade do objeto com a especificação; e

II - Definitivamente, após verificação da qualidade e quantidade do material entregue e a consequente aceitação.

9.2 Os produtos deverão ser entregues na Seção de Material do TCDF, sito à Praça do Buriti, Edifício Anexo do TCDF, térreo, Brasília, fone 3314-2228.

CAPÍTULO X - DO PAGAMENTO

10.1 Ocorrendo o adimplemento da obrigação contratual, a contratada protocolizará junto ao contratante Nota Fiscal que, após a devida atestação e regular liquidação, será objeto de pagamento



a ser processado no prazo de até 10 (dez) dias úteis, mediante Ordem Bancária creditada em conta corrente indicada pela contratada.

10.2 Para que seja efetivado o pagamento deverá ser verificada a regularidade da empresa perante a SEFP/DF. Nesse sentido, é necessária a apresentação da Certidão Negativa de Débitos (cópia autenticada em cartório ou acompanhada de original), emitida pela Secretaria de Fazenda e Planejamento/GDF, em plena validade, caso a apresentada na habilitação esteja vencida. Deverá ser apresentada, ainda, a 1ª via da Nota de Empenho.

10.3 Havendo erro no documento de cobrança, ou outra circunstância que impeça a liquidação da despesa, a mesma ficará pendente e o pagamento sustado até que a contratada providencie as medidas saneadoras necessárias, não ocorrendo, neste caso, quaisquer ônus por parte do contratante.

10.4 Caso o contratante não cumpra o prazo estipulado no item 10.1, pagará à contratada atualização financeira de acordo com a variação do IGP-DI da Fundação Getúlio Vargas, proporcionalmente aos dias de atraso.

10.5 Se a Contratada for optante pelo Simples Nacional, essa condição deverá ser informada na Nota Fiscal/Fatura, sob pena de ter retido na fonte os tributos incidentes sobre a operação, relacionados no art. 13 da Lei Complementar nº 123/2006.

CAPÍTULO XI – DO REAJUSTE DE PREÇOS

11.1 O valor do objeto desta licitação é fixo e irremovível.

CAPÍTULO XII - DAS PENALIDADES

12.1 O atraso injustificado no fornecimento dos objetos sujeitará a contratada à multa de mora, de acordo com os seguintes percentuais, garantida prévia defesa:

- a) de 0,3% (três décimos por cento) ao dia, sobre o valor do fornecimento, quando a contratada, sem justa causa, cumprir a obrigação assumida com atraso de até 30 (trinta) dias após o prazo estabelecido neste Edital;
- b) de 0,6% (seis décimos por cento) ao dia, sobre o valor do fornecimento, quando a contratada, sem justa causa, cumprir a obrigação assumida, com atraso superior a 30 (trinta) dias do prazo estabelecido na proposta. Este percentual incidirá, apenas, sobre o período que exceder ao trigésimo dia de atraso;
- c) as multas previstas neste item serão calculadas considerando-se os dias consecutivos, a partir do dia útil imediatamente subsequente ao do vencimento;
- d) No caso de multa moratória, será observado o limite mínimo de R\$ 100,00 (cem reais) para sua cobrança, exceto quando for necessária, além da referida multa, a aplicação de uma das penalidades prevista no art. 87 da Lei nº 8.666/93

12.2 Pela Inexecução total ou parcial do contrato o contratante poderá, garantida a prévia defesa, aplicar à contratada as seguintes sanções:

I – Advertência;

II - Multa:

- a) de 15% (quinze por cento), sobre o valor do fornecimento, e cancelamento da Nota de Empenho, quando decorridos 30 (trinta) dias de inadimplemento e caracterizada a recusa ou impossibilidade da contratada em fornecer o produto;
- b) de 15% (quinze por cento) sobre o valor do fornecimento, quando a contratada recusar retirar ou aceitar o instrumento de contrato ou equivalente, caracterizando o descumprimento total da obrigação assumida na forma do art. 81 da Lei 8.666/93;
- c) A multa prevista na alínea “a”, deste item, incidirá ainda nos casos em que a contratada, sem motivo de força maior ou caso fortuito devidamente comprovado, solicitar o cancelamento antes ou depois de decorridos 30 (trinta) dias de atraso.

III - Suspensão do direito de participar de licitações com o contratante pelo prazo de até 02 (dois) anos; e

IV - Declaração de inidoneidade para licitar ou contratar com a Administração Pública.

- a) Declarar-se-á inidônea a contratada que, sem justa causa, não cumprir as obrigações assumidas, praticando, a juízo do contratante, falta grave, revestida de dolo.

12.3 As sanções previstas nos incisos III e IV do item 12.2, poderão também ser aplicadas à contratada que:

- a) tenha sofrido condenação definitiva por praticar, por meios dolosos, fraude fiscal no recolhimento de quaisquer tributos;



- b) tenha praticado atos ilícitos visando frustrar os objetivos desta licitação;
- c) demonstre não possuir idoneidade para contratar com o contratante em virtude de atos ilícitos praticados.

12.4 As sanções previstas nos incisos I, III e IV do item 12.2 poderão ser aplicadas juntamente com a do inciso II do mesmo item, facultada a defesa prévia da interessada, no respectivo processo, no prazo de 05 (cinco) dias úteis, e serão aplicadas pela Autoridade Competente.

12.5 As multas tratadas nesse Capítulo serão descontadas do pagamento eventualmente devido pelo contratante ou na impossibilidade de ser feito o desconto, recolhidas pela contratada mediante depósito em conta corrente do contratante ou, quando for o caso, cobrada judicialmente.

CAPÍTULO XIII - DAS DISPOSIÇÕES GERAIS

13.1 O contratante reserva-se no direito de revogar ou anular este Pregão, assim como alterar seus quantitativos na forma dos art. 49 e 65 da Lei 8.666/93.

13.2 Independente de declaração expressa, a simples participação nesta licitação implica a aceitação das condições estipuladas no presente Edital e submissão total às normas nele contidas.

13.3 Se no dia fixado no preâmbulo não houver expediente, este Pregão será realizado no primeiro dia subsequente de funcionamento que lhe seguir.

13.4 Fica eleito o foro de Brasília, Distrito Federal, para dirimir eventuais dúvidas relativas ao cumprimento do ajuste.

13.5 Em caso de dúvida sobre o Edital é conveniente o comparecimento do interessado à Seção de Licitação e Contrato, localizada no 3º andar do Edifício Anexo deste Tribunal, fones **3314-2202/2147/2568**, fax **3314-2219**, das 13 às 18h30min, ou sobre o Projeto Básico, procurar a Comissão de Obras, no 3º andar do Edifício Anexo do TCDF, fones **3314-2140**, para obtenção dos esclarecimentos que julgar necessários.

Brasília - DF, em 25 de março de 2009

Henrique de Freitas Soares
Pregoeiro



PREGÃO Nº 18/2009
ANEXO I
Especificação do Objeto

| ITEM | QTDE | ESPECIFICAÇÃO RESUMIDA |
|------|------|--|
| 1 | 1 | Estante confeccionada em MDF 20mm padrão cerejeira, prateleiras internas nos locais indicados, portas superiores corrediças, com requadro em alumínio em todo o perímetro e vidro translúcido, puxadores em alumínio, tipo concha, fechaduras tipo cilindro com chave e cópia, sistema de deslizamento com roldanas não aparentes na parte superior e canaletas com guias deslizantes na parte inferior, gaveteiros com travamento coletivo e puxadores em alumínio tipo alça, todas as gavetas inferiores com sistema para arquivamento de pasta suspensa. |
| 2 | 1 | Estante de apoio, confeccionada em MDF 20 mm padrão cerejeira, prateleiras internas nos locais indicados, gavetas com fechadura, chave e cópia, puxadores em alumínio tipo alça, portas pivotantes em madeira, com puxadores em alumínio tipo alça, todas as portas dotadas de fechaduras tipo cilindro com chave e cópia. |
| 3 | 1 | Mesa de apoio em MDF de 20mm, padrão cerejeira, com aplicação de selador, gaveteiros com travamento com chave e cópia, e puxadores em alumínio tipo alça, portas pivotantes em madeira com travamento e puxadores em alumínio tipo alça, bordas do tampo boleadas a 180º, rodízios instalados nos quatro pés. Deverá ser fornecido e instalado, sobre o tampo superior, vidro liso de 6mm sem cantos vivos. |
| 4 | 1 | Mesa de apoio em MDF de 20mm, padrão cerejeira, com aplicação de selador, gavetas com fechadura, chave e cópia, puxadores em alumínio tipo alça, portas pivotantes em madeira com travamento, puxadores em alumínio tipo alça, bordas do tampo boleadas a 180º, rodízios instalados nos quatro pés. Deverá ser fornecido e instalado, sobre o tampo superior, vidro liso de 6mm sem cantos vivos. |
| 5 | 1 | Mesa diretiva em MDF de 20mm padrão cerejeira, MDF de 30mm no tampo superior e nos painéis laterais, acabamento sintético brilhante, gaveteiros com travamento coletivo com chave e cópia, puxadores tipo alça em alumínio, prateleira para gabinete de computador com uma das laterais livre, bordas boleadas a 180º, exceto na face indicada, sobre o tampo superior deverá ser fornecido tampo de vidro liso de 6mm de espessura sem cantos vivos, 03 canoplas na cor bege nos locais indicados com Ø 60mm, perfurando os tampos de madeira e de vidro. |
| 6 | 1 | Mesa mod. I, confeccionado em MDF de 20mm padrão cerejeira com aplicação de selador, MDF de 30mm no tampo superior e nos painéis laterais, bordas do tampo superior boleadas a 180º, exceto na face indicada, 02 gaveteiros com travamento coletivo com chave e cópia, puxadores tipo alça em alumínio, compartimento vertical com prateleira interna, porta pivotante em madeira e puxador em alumínio tipo alça, prateleira para gabinete de computador com uma das laterais livre, fornecimento e instalação de 03 canoplas na cor bege, com 6cm de diâmetro, perfurando tanto o tampo em madeira como o tampo de vidro nos locais indicados. |
| 7 | 1 | Mesa mod. II, confeccionado em MDF de 20mm padrão cerejeira com aplicação de selador, MDF de 30mm no tampo superior e nos painéis laterais, bordas do tampo superior boleadas a 180º, exceto na face indicada, deverá ser fornecido e instalado, sobre o tampo superior, vidro liso de 6mm sem cantos vivos, gaveteiro com travamento coletivo com chave e cópia, puxadores tipo alça em alumínio, compartimento vertical com porta pivotante, requadro em alumínio e puxadores em alumínio tipo alça, prateleira para gabinete de computador com uma das laterais livre, fornecimento e instalação de 02 canoplas na cor bege, com 6cm de diâmetro, perfurando tanto o tampo em madeira como o tampo de vidro nos locais indicados. |
| 8 | 1 | Mesa mod. III, confeccionado em MDF 20mm padrão cerejeira com aplicação de selador, MDF de 30mm no tampo superior e nos painéis laterais, bordas do tampo superior boleadas a 180º, exceto na face indicada, deverá ser fornecido e instalado, sobre o tampo superior, vidro liso de 6mm sem cantos vivos, gaveteiros com travamento coletivo com chave e cópia, conforme especificado, puxadores tipo alça em alumínio, prateleira para gabinete de computador com uma das laterais livre, fornecimento e instalação de 02 canoplas na cor bege, com 6cm de diâmetro, perfurando tanto o tampo em madeira como o tampo de vidro nos locais indicados. |
| 9 | 1 | Mesa mod. IV, confeccionado em MDF de 20mm padrão cerejeira com aplicação de selador, MDF de 30mm no tampo superior e nos painéis laterais, bordas do tampo superior boleadas a 180º, exceto na face indicada, deverá ser fornecido e instalado, sobre o tampo superior, vidro liso de 6mm sem cantos vivos, gaveteiros com travamento coletivo com chave e cópia, conforme especificado, puxadores tipo alça em alumínio, prateleira para gabinete de computador com uma das laterais livre, fornecimento e instalação de 03 canoplas na cor bege, com 6cm de diâmetro, perfurando tanto em madeira como o tampo de vidro nos locais indicados. |



| ITEM | QTDE | ESPECIFICAÇÃO RESUMIDA |
|------|------|---|
| 10 | 1 | Mesa mod. V, confeccionado em MDF de 20mm padrão cerejeira com aplicação de selador, MDF de 30mm no tampo superior e nos painéis laterais, bordas do tampo superior boleadas a 180º, deverá ser fornecido e instalado, sobre o tampo superior, vidro liso de 6mm sem cantos vivos, gaveteiros com travamento coletivo com chave e cópia, conforme especificado, puxadores tipo alça em alumínio, nicho para gabinete de computador com furo lateral de 60mm de diâmetro, fornecimento e instalação de 03 canoplas na cor bege, com 6cm de diâmetro, perfurando tanto o tampo em madeira como o tampo de vidro nos locais indicados. |

OBRIGAÇÕES DO ADJUDICATÁRIO:

1. Os móveis deverão ser entregues no Edifício Anexo do TCDF e instalados nos locais onde serão utilizados.
2. Os produtos apresentados como amostra deverão ter, obrigatoriamente, as mesmas características técnicas dos produtos que serão posteriormente entregues pela firma vencedora.



PREGÃO Nº 18/2009
ANEXO II

ITEM 01

TCDF - Gab. Procuradora Márcia
Modelo de estante - Gabinete Procuradora

PLANTA BAIXA
 ESC 1:30

VISTA FRONTAL
 ESC 1:30

PORTAS CORREDIÇAS EM VIDRO
 TRILHO PARA PASTA SUSPESA
 DETALHE PARA PASTA SUSPESA ESCALA 1:30
 SORTEIO PARA PASTA SUSPESA

ESPECIFICAÇÃO

Estante confeccionada em MDF de 20 mm padrão cerejeira
 Prateleiras internas nos locais indicados

Portas superiores corrediças, com requadro em alumínio em todo o perímetro e vidro translúcido.
 Puxadores em alumínio, tipo concha.
 Fechaduras tipo cilindro com chave e cópia.

Sistema de deslizamento com roldanas não aparentes na parte superior e canaletas com guias deslizantes na parte inferior.

Gaveteiros com travamento coletivo e puxadores em alumínio tipo alça.

Todas as gavetas inferiores com sistema para arquivamento de pasta suspensa.

Medidas em cm

POSIÇÃO DO MÓVEL NO AMBIENTE
 S/ ESC

| | | | |
|---|---|--|------------|
| De acordo. BsB, 16.12.2008 SÓAD SAADE PORTOLAN Gab. Proc.ª MÁRCIA FARIAS Chefe de Gabinete | TRIBUNAL DE CONTAS DO DISTRITO FEDERAL | | DESENHO Nº |
| | | ED. SEDE - 1º Andar Gab. Proc.ª MÁRCIA FARIAS | 01 |
| | | Estante Procuradora | |
| | DESENHO: Seção de Manutenção e Conservação Predal | | 02 |
| DESENHO: 062/2008 | ESCALA: INDICADA | | |



ITEM 01 (continuação)

TCDF - Gab. Procuradora Márcia
Modelo de estante - Gabinete Procuradora

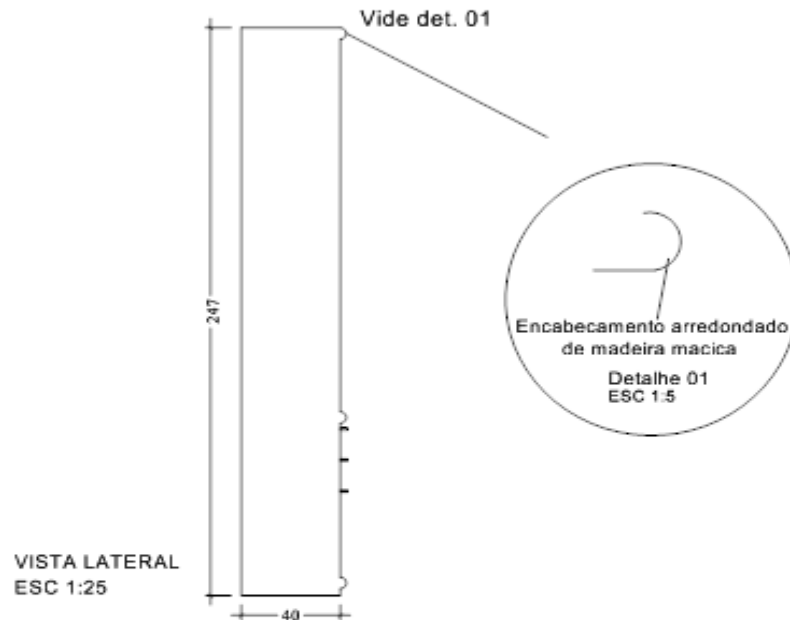

| | | | |
|---|---|---------------------------|------------|
| De acordo. BsB, 16.12.2008 | TRIBUNAL DE CONTAS DO DISTRITO FEDERAL | | |
| | | ED. SEDE - 1º Andar | DESENHO Nº |
| | | Gab. Proc.ª MÁRCIA FARIAS | 02 |
| | | Estante Procuradora | |
| DESENHO: Seção de Manutenção & Conservação Predial | | 02 | |
| SOAD SAADE PORTOLAN Gab. Proc.ª MÁRCIA FARIAS Chefe de Gabinete | DESENHO: DEZ/2008 | ESCALA: INDICADA | |



ITEM 02

TCDF - Gab. Procuradora Márcia
Estante de Apoio do Gabinete

VISTA SUPERIOR
ESC 1:20

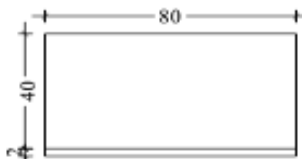

VISTA FRONTAL
ESC 1:20

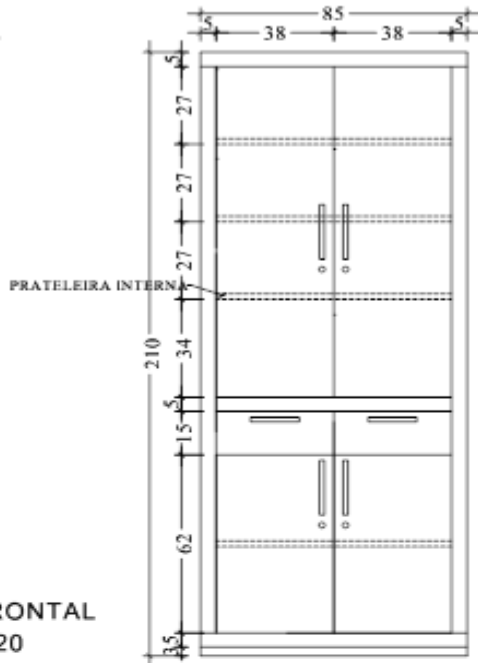

ESPECIFICAÇÃO

Estante confeccionada em MDF de 20mm padrão cerejeira
Prateleiras internas nos locais indicados
Gavetas com fechadura, chave e cópia, e puxadores em alumínio tipo alça.
Portas pivotantes em madeira, com puxadores em alumínio, tipo alça.
Todas as portas dotadas de fechadura tipo cilindro com chave e cópia.
Medidas em cm

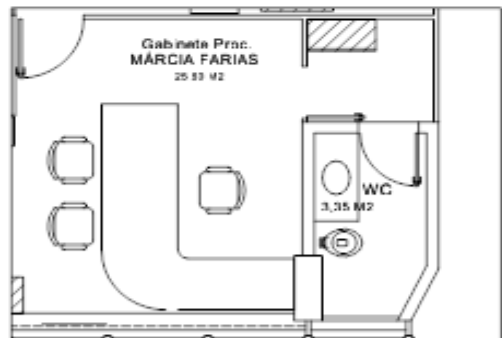

POSIÇÃO DO MÓVEL NO AMBIENTE
S/ ESC

| | | |
|---|--|------------------------|
| De acordo. BsB, 16.12.2008 | TRIBUNAL DE CONTAS DO DISTRITO FEDERAL | |
| | ED. SEDE - 1º Andar Gab. Proc.ª MÁRCIA FARIAS | DESENHO Nº |
| SOAD SAUDE PORTOLAN Gab. Proc.ª MÁRCIA FARIAS Chefe de Gabinete | Estante de Apoio | 01 02 |
| | DESENHO: Seção de Manutenção e Conservação Predial | |
| | DESENHO: DEZ/2008 | ESCALA: INDICADA |



ITEM 02 (continuação)

**TCDF - Gab. Procuradora Márcia
Estante de Apoio do Gabinete**

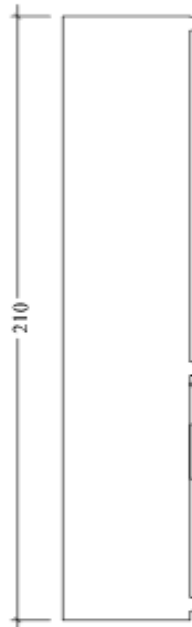

VISTA LATERAL
ESC 1:20

| | | | |
|--|---|---------------------------|-----------------------|
| De acordo. BsB, 16.12.2008 | TRIBUNAL DE CONTAS DO DISTRITO FEDERAL | | |
| |  | ED. SEDE - 1º Andar | DESENHO Nº |
| | | Gab. Proc.ª MÁRCIA FARIAS | 02 / 02 |
| | | Estante de Apoio | |
| DESENHO: Seção de Manutenção e Conservação Predial | DESENHO: DEZ/2008 | ESCALA: INDICADA | |



ITEM 03

TCDF - Gab. Procuradora Márcia
Mesa de Apoio - Gabinete

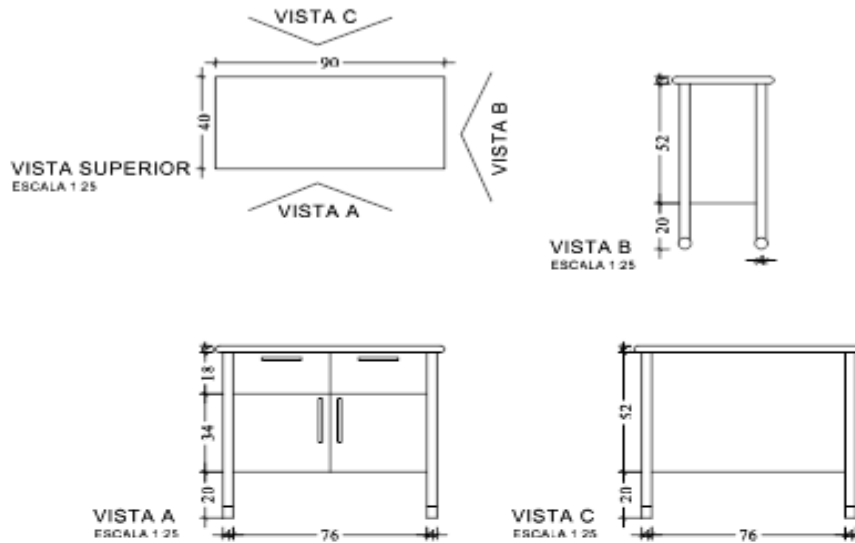

ESPECIFICAÇÃO

Mesa confeccionada em MDF de 20 mm padrão cerejeira com aplicação de selador.

Gaveteiros com travamento com chave e cópia, e puxadores em alumínio tipo alça.

Portas pivotantes em madeira com travamento, e puxadores em alumínio tipo alça.

Bordas do tampo boleadas a 180°.

Rodízios instalados nos quatro pés.

Deverá ser fornecido e instalado, sobre o tampo superior, vidro liso de 6mm sem cantos vivos.

Medidas em cm

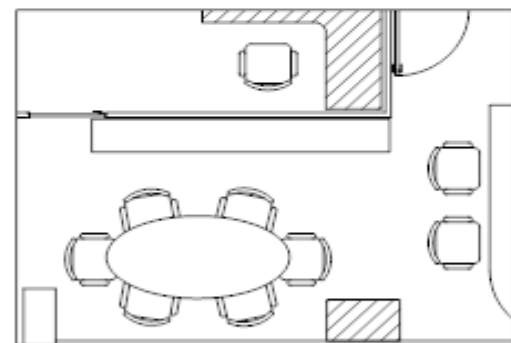

POSIÇÃO DO MÓVEL NO AMBIENTE
S/ ESC

| | | | |
|--|--|--|------------|
| De acordo. BsB, 16.12.2008 | TRIBUNAL DE CONTAS DO DISTRITO FEDERAL | | |
| | | ED. SEDE - 1º Andar Gab. Proc.ª MÁRCIA FARIAS | DESENHO Nº |
| Mesa de Apoio | | 01 | |
| DESENHO: Seção de Manutenção e Conservação Predial | | 01 | |
| DESENHO: DEZ/2008 | | ESCALA: INDICADA | |



ITEM 04

TCDF - Gab. Procuradora Márcia
Mesa de Apoio II - Gabinete

ESPECIFICAÇÃO

Mesa confeccionada em MDF de 20 mm padrão cerejeira com aplicação de selador.
Gavetas com fechadura, chave e cópia.
Puxadores em alumínio tipo alça.
Portas pivotantes em madeira com travamento, e puxadores em alumínio tipo alça.
Bordas do tampo boleadas a 180°.
Rodízios instalados nos quatro pés.
Deverá ser fornecido e instalado, sobre o tampo superior, vidro liso de 6mm sem cantos vivos.
Medidas em cm

POSIÇÃO DO MÓVEL NO AMBIENTE S/ ESC

| | | | |
|---|--|---------------------------|------------|
| De acordo. BsB, 16.12.2008 | TRIBUNAL DE CONTAS DO DISTRITO FEDERAL | | |
| | | ED. SEDE - 1º Andar | DESENHO Nº |
| | | Gab. Proc.ª MÁRCIA FARIAS | |
| | | Mesa de Apoio II | 01 / 01 |
| DESENHO: Seção de Manutenção e Conservação Predial | | | |
| SOAD SAADE PORTOLAN Gab. Proc.ª MÁRCIA FARIAS Chefe de Gabinete | DESENHO: DEZ/2008 | ESCALA: INDICADA | |



ITEM 5

Unidade solicitante: Gab. Procª Márcia Farias
Gabinete
Mesa Diretiva

ESPECIFICAÇÕES:
MESA EM MDF DE 20 mm PADRÃO CEREJEIRA
MDF DE 30MM NO TAMPO SUPERIOR E NOS PAINÉIS LATERAIS.
ACABAMENTO SINTÉTICO BRILHANTE
GAVETEIROS COM TRAVAMENTO COLETIVO COM CHAVE E CÓPIA.
PUXADORES TIPO ALÇA, EM ALUMÍNIO.
PRATELEIRA PARA GABINETE DE COMPUTADOR COM UMA DAS LATERAIS LIVRE
BORDAS BOLEADAS A 180°, EXCETO NA FACE INDICADA.
SOBRE O TAMPO SUPERIOR DEVERÁ SER FORNECIDO TAMPO DE VIDRO LISO DE 6 MM DE ESPESURA SEM CANTOS VIVOS.
03 CANOPLAS NA COR BEGE NOS LOCAIS INDICADOS COM Ø 60mm, PERFLURANDO OS TAMPÓS DE MADEIRA E DE VIDRO.
MEDIDAS EM CM

POSIÇÃO DO MÓVEL NO AMBIENTE
S/ ESC

| | | | |
|--|--|---------------------|------------|
| De acordo. BsB, 02.03.2009 | TRIBUNAL DE CONTAS DO DISTRITO FEDERAL | | |
| | | ED. SEDE - 1º Andar | DESENHO Nº |
| Gab. Proc.ª MÁRCIA FARIAS | | 01 | |
| Mesa Diretiva | | | |
| DESENHO: Seção de Manutenção e Conservação Predial | | 03 | |
| DESENHO: MAR/2009 | ESCALA: INDICADA | | |



ITEM 5 (continuação)

Unidade solicitante: Gab. Proc^a Márcia Farias
Gabinete
Mesa Diretiva

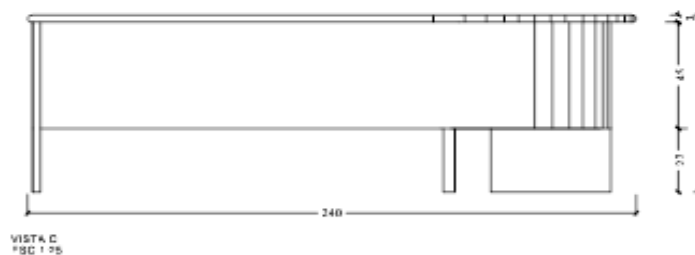
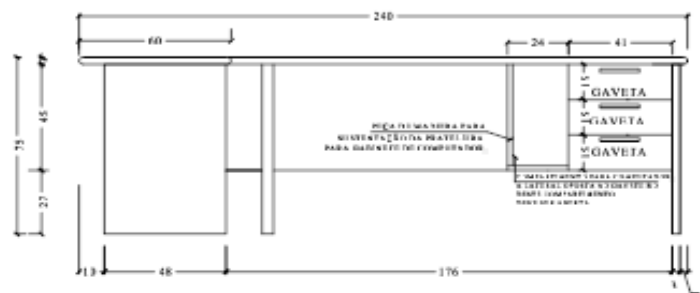

| | | | |
|---|--|--|------------|
| De acordo. BsB, 02.03.2009 | TRIBUNAL DE CONTAS DO DISTRITO FEDERAL | | |
| | | ED. SEDE - 1º Andar Gab. Proc. ^a MÁRCIA FARIAS | DESENHO Nº |
| | | Mesa Diretiva | 02 |
| | | DESENHO: Seção de Manutenção e Conservação Predial | 03 |
| SOAD SAADE PORTOLAN Gab. Proc. ^a MARCIA FARIAS Chefe de Gabinete | DESENHO: MAR/2009 | ESCALA: INDICADA | |



ITEM 05 (continuação)

Unidade solicitante: Gab. Proc^a Márcia Farias
Gabinete
Mesa Diretiva



VISTA D
ESC 1:24

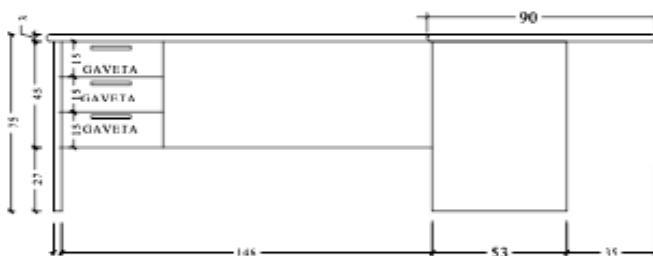

VISTA B
ESC 1:25

| | | | |
|---|--|--|------------|
| De acordo. BsB, 02.03.2009 | TRIBUNAL DE CONTAS DO DISTRITO FEDERAL | | |
| | | ED. SEDE - 1º Andar Gab. Proc. ^a MÁRCIA FARIAS | DESENHO Nº |
| | | Mesa Diretiva | 03 |
| | | DESENHO: Seção de Manutenção e Conservação Predial | 03 |
| SOAD SAADE PORTOLAN Gab. Proc. ^a MÁRCIA FARIAS Chefe de Gabinete | DESENHO: MAR/2009 | ESCALA: INDICADA | |



ITEM 6

Unidade solicitante: Gab. Proc.^a Márcia Farias
Chefia de Gabinete
Mesa - Modelo I

LADO B

LADO A

LADO C

LADO D

CANOPLA

ÚNICA BORDA NÃO BOLEADA

COMPARTIMENTO COM PORTA

PAINEL LATERAL

PLANTA BAIXA
ESCALA 1:25

ESPECIFICAÇÃO

Móvel confeccionado em MDF de 20 mm padrão cerejeira com aplicação de selador.

MDF de 30 mm no tampo superior e nos painéis laterais.

Bordas do tampo superior boleadas a 180°, exceto na face indicada.

Deverá ser fornecido e instalado, sobre tampo superior, vidro liso de 6mm sem cantos vivos.

02 gaveteiros com travamento coletivo com chave e cópia e puxadores tipo alça em alumínio.

Compartimento vertical com prateleira interna. Porta pivotante em madeira e puxador em alumínio tipo alça.

Prateleira para gabinete de computador com uma das laterais livre

Fornecimento e instalação de 03 canoplas na cor bege, com 6cm de diâmetro, perfurando tanto o tampo em madeira como o tampo de vidro nos locais indicados.

Medidas em cm.

780

1890

18,90 M2

Secretaria

POSIÇÃO DO MÓVEL NO AMBIENTE
S/ ESC

| | | | |
|--|--|---------------------|------------|
| De acordo. BsB, 02.03.2009 | TRIBUNAL DE CONTAS DO DISTRITO FEDERAL | | |
| | | ED. SEDE - 1º Andar | DESENHO Nº |
| Gab. Proc. ^a MÁRCIA FARIAS | | 01 | |
| Mesa - Modelo 1 | | | |
| DESENHO: Seção de Manutenção e Conservação Predial | | 03 | |
| DESENHO: MAR/2009 | ESCALA: INDICADA | | |



ITEM 6 (continuação)

Unidade solicitante: Gab. Proc.^a Márcia Farias
Chefia de Gabinete
Mesa - Modelo I

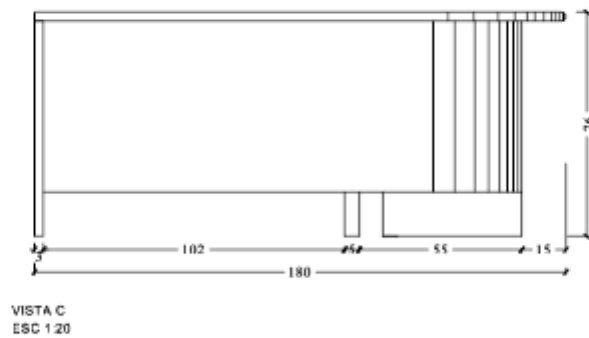
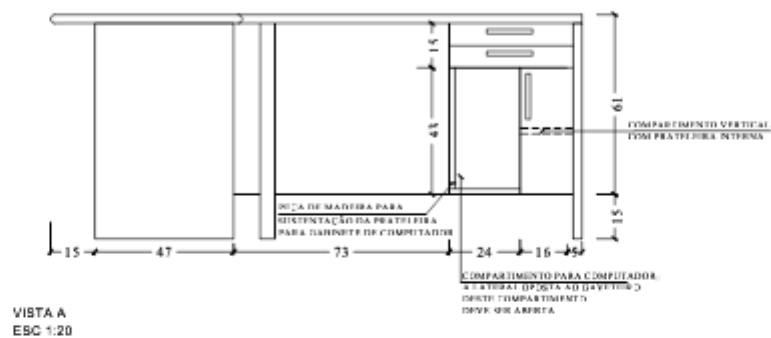

| | | | |
|---|--|--|------------|
| De acordo. BsB, 02.03.2009 | TRIBUNAL DE CONTAS DO DISTRITO FEDERAL | | |
| | | ED. SEDE - 1º Andar Gab. Proc. ^a MÁRCIA FARIAS | DESENHO Nº |
| | | Mesa - Modelo 1 | 02 |
| | | DESENHO: Seção de Manutenção e Conservação Predial | 03 |
| SOAD SAADE PORTOLAN Gab. Proc. ^a MÁRCIA FARIAS Chefe de Gabinete | DESENHO: MAR/2009 | ESCALA: INDICADA | |



ITEM 6 (continuação)

Unidade solicitante: Gab. Proc.^a Márcia Farias
Chefia de Gabinete
Mesa - Modelo I



VISTA B
ESC 1:20

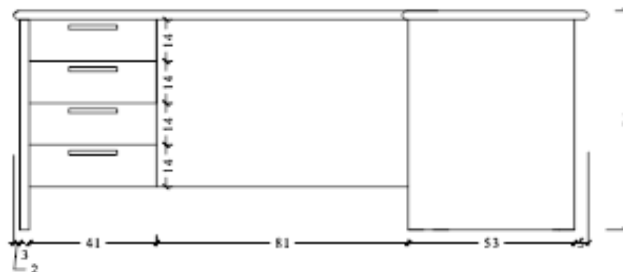

VISTA D
ESC 1:20

| | | | |
|---|---|--|------------|
| De acordo. BsB, 02.03.2009 | TRIBUNAL DE CONTAS DO DISTRITO FEDERAL | | |
| | | ED. SEDE - 1º Andar Gab. Proc. ^a MÁRCIA FARIAS | DESENHO Nº |
| | | Mesa - Modelo 1 | 03 |
| | | DESENHO: Seção de Manutenção e Conservação Predial | 03 |
| SOAD SAADE PORTOLAN Gab. Proc. ^a MÁRCIA FARIAS Chefe de Gabinete | DESENHO: MAR/2009 | ESCALA: INDICADA | |



ITEM 7

Unidade solicitante: Gab. Proc.^a Márcia Farias
Chefia de Gabinete
Mesa - Modelo II

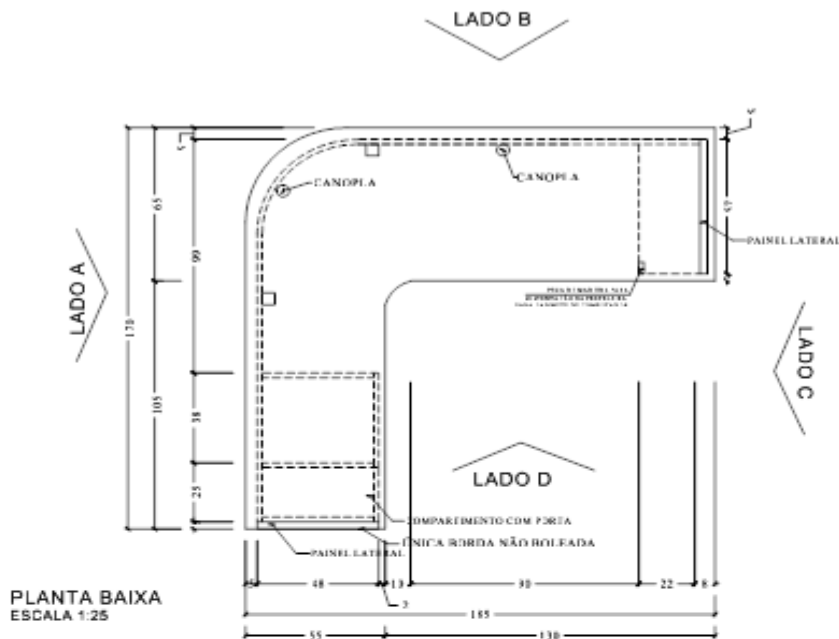

ESPECIFICAÇÃO

Móvel confeccionado em MDF de 20 mm padrão cerejeira com aplicação de esmalte.
MDF de 30 mm no tampo superior e nos painéis laterais.
Bordas do tampo superior boleadas a 180°, exceto na face indicada.
Deverá ser fornecido e instalado, sobre tampo superior, vidro liso de 6mm sem cantos vivos.
Gaveteiro com travamento coletivo com chave e cópia e puxadores tipo alça em alumínio.
Compartimento vertical com porta pivotante. Requadro em alumínio, e puxadores em alumínio tipo alça.
Prateleira para gabinete de computador com uma das laterais livre.
Fornecimento e instalação de 02 canoplas na cor bege, com 6cm de diâmetro, perfurando tanto o tampo em madeira como o tampo de vidro nos locais indicados.
Medidas em cm.



| | | | |
|--|--|---------------------|------------|
| De acordo. BsB, 02.03.2009 | TRIBUNAL DE CONTAS DO DISTRITO FEDERAL | | |
| | | ED. SEDE - 1º Andar | DESENHO Nº |
| Gab. Proc. ^a MÁRCIA FARIAS | | 01 | |
| Mesa - Modelo 2 | | | |
| DESENHO: Seção de Manutenção e Conservação Predial | | 03 | |
| DESENHO: MAR/2009 | ESCALA: INDICADA | | |



ITEM 7 (continuação)

Unidade solicitante: Gab. Proc.^a Márcia Farias
Chefia de Gabinete
Mesa II

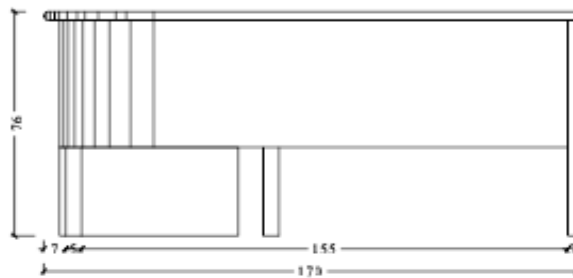

VISTA A
ESC 1:20

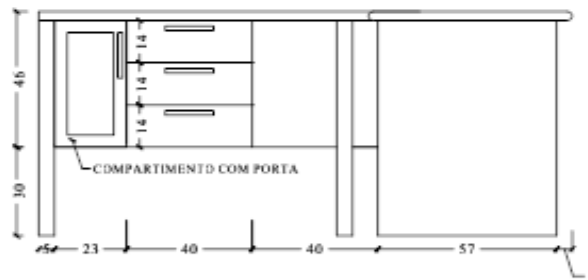

VISTA C
ESC 1:20

De acordo. BsB, 02.03.2009

SOAD SAADE PORTOLAN
Gab. Proc.^a MÁRCIA FARIAS
Chefe de Gabinete

TRIBUNAL DE CONTAS DO DISTRITO FEDERAL



ED. SEDE - 1º Andar
Gab. Proc.^a MÁRCIA FARIAS

Mesa - Modelo 2

DESENHO: Seção de Manutenção
e Conservação Predial

DESENHO: MAR/2009

ESCALA: INDICADA

DESENHO Nº

02

03



ITEM 7 (continuação)

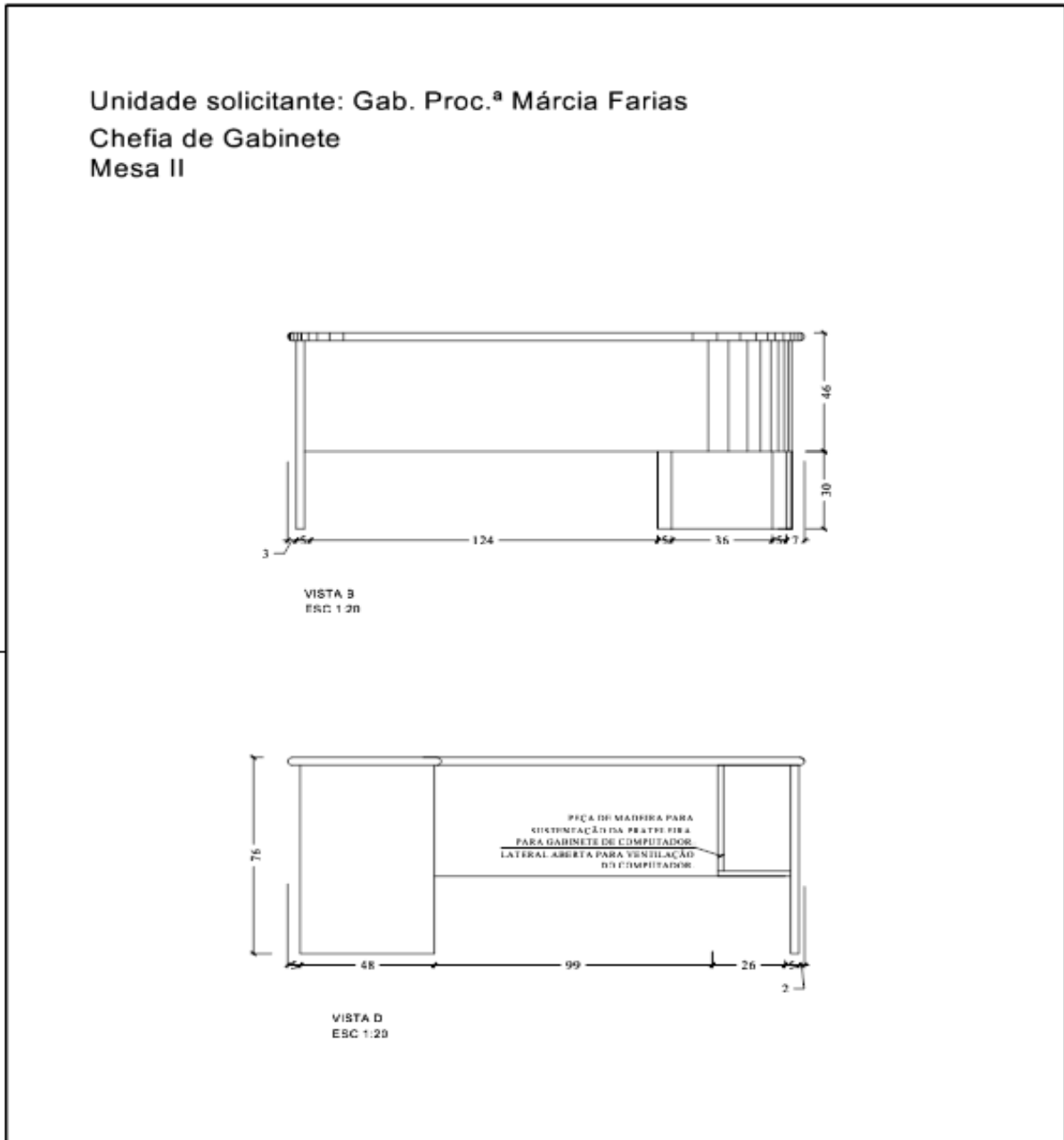

| | | | |
|---|--|--|------------|
| De acordo. BsB, 02.03.2009 | TRIBUNAL DE CONTAS DO DISTRITO FEDERAL | | |
| | | ED. SEDE - 1º Andar Gab. Proc. ^a MÁRCIA FARIAS | DESENHO Nº |
| | | Mesa - Modelo 2 | 03 |
| | | DESENHO: Seção de Manutenção e Conservação Predial | 03 |
| SOAD SAUDE PORTOLAN Gab. Proc. ^a MARCIA FARIAS Chefe de Gabinete | DESENHO: MAR/2009 | ESCALA: INDICADA | |



ITEM 8

Unidade solicitante: Gab. Proc.^a Márcia Farias
Chefia de Gabinete
Mesa - Modelo III

PLANTA BAIXA
ESCALA 1:25

ESPECIFICAÇÃO

Móvel confeccionado em MDF de 20 mm padrão cerejeira com aplicação de selador.

MDF de 30 mm no tampo superior e nos painéis laterais.

Bordas do tampo superior boleadas a 180°, exceto na face indicada.

Deverá ser fornecido e instalado, sobre o tampo superior, vidro liso de 6mm sem cantos vivos.

Gaveteiros com travamento coletivo com chave e cópia, conforme especificado.
Puxadores tipo alça em alumínio.

Prateleira para gabinete de computador com uma das laterais livre

Fornecimento e instalação de 02 canoplas na cor bege, com 6cm de diâmetro, perfurando tanto o tampo em madeira como o tampo de vidro nos locais indicados.

Medidas em cm.

POSIÇÃO DO MÓVEL NO AMBIENTE
S/ ESC

| | | |
|--|--|--|
| De acordo. BsB, 02.03.2009 | TRIBUNAL DE CONTAS DO DISTRITO FEDERAL | |
| | | ED. SEDE - 1º Andar Gab. Proc. ^a MÁRCIA FARIAS |
| Mesa - Modelo 3 | | 01 / |
| DESENHO: Seção de Manutenção e Conservação Predial | | |
| DESENHO: MAR/2009 | | ESCALA: INDICADA |



ITEM 8 (continuação)

Unidade solicitante: Gab. Proc.^a Márcia Farias
Chefia de Gabinete
Mesa - Modelo III

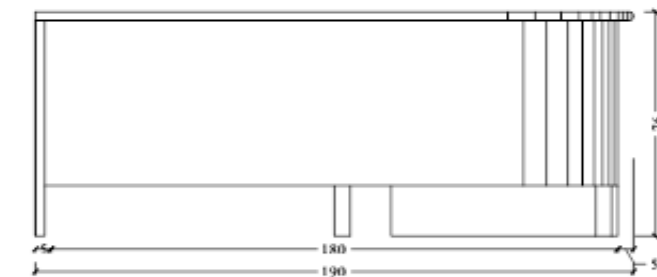
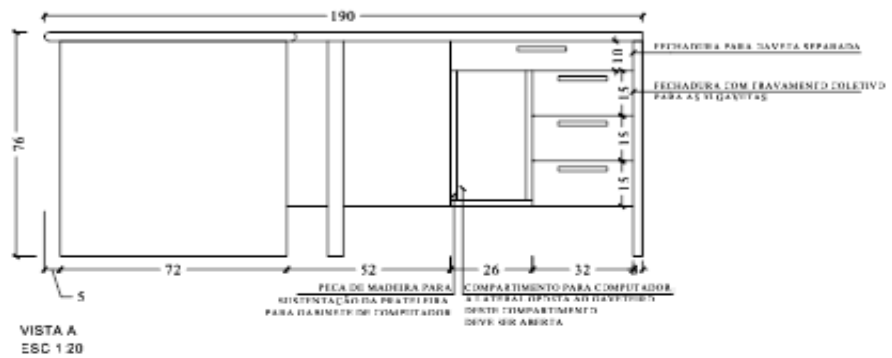

| | | | |
|---|--|--|------------|
| De acordo. BsB, 02.03.2009 | TRIBUNAL DE CONTAS DO DISTRITO FEDERAL | | |
| | | ED. SEDE - 1º Andar Gab. Proc. ^a MÁRCIA FARIAS | DESENHO Nº |
| | | Mesa - Modelo 3 | 02 |
| | | DESENHO: Seção de Manutenção e Conservação Predial | 03 |
| SOAD SAADE PORTOLAN Gab. Proc. ^a MÁRCIA FARIAS Chefe de Gabinete | DESENHO: MAR/2009 | ESCALA: INDICADA | |



ITEM 8 (continuação)

Unidade solicitante: Gab. Proc.^a Márcia Farias
Chefia de Gabinete
Mesa - Modelo III

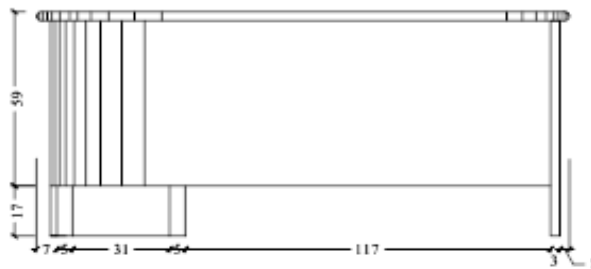

VISTA B
ESC 1:20

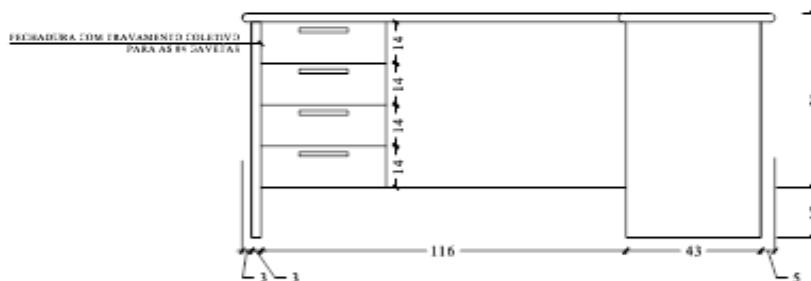

VISTA D
ESC 1:20

| | | | |
|---|--|--|------------|
| De acordo. BsB, 02.03.2009 | TRIBUNAL DE CONTAS DO DISTRITO FEDERAL | | |
| | | ED. SEDE - 1º Andar Gab. Proc. ^a MÁRCIA FARIAS | DESENHO Nº |
| | | Mesa - Modelo 3 | 03 |
| | | DESENHO: Seção de Manutenção e Conservação Predial | 03 |
| SOAD SAADE PORTOLAN Gab. Proc. ^a MARCIA FARIAS Chefe de Gabinete | DESENHO: MAR/2009 | ESCALA: INDICADA | |



ITEM 9 (continuação)

Unidade solicitante: Gab. Proc.^a Márcia Farias
Chefia de Gabinete
Mesa - Modelo IV

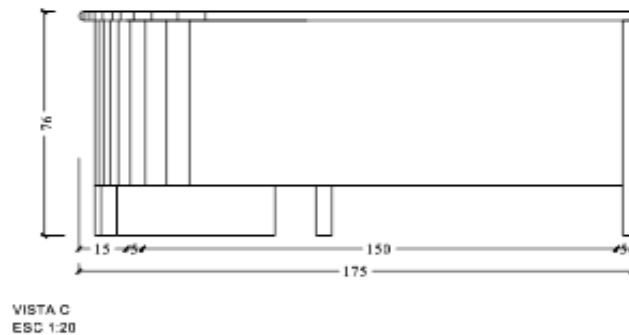
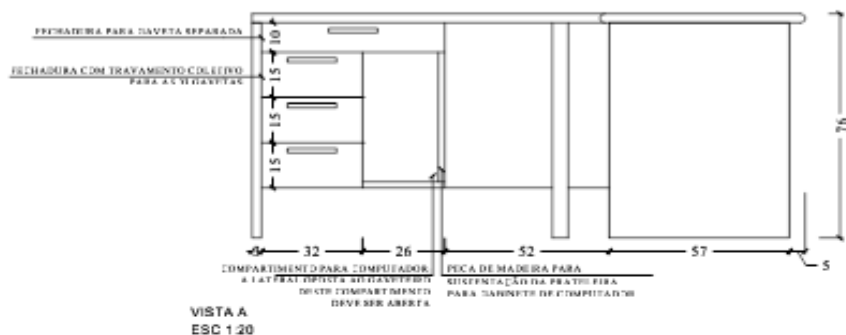

De acordo. BsB, 02.03.2009

SOAD SAADE PORTOLAN
Gab. Proc.^a MÁRCIA FARIAS
Chefe de Gabinete



TRIBUNAL DE CONTAS DO DISTRITO FEDERAL

ED. SEDE - 1º Andar
Gab. Proc.^a MÁRCIA FARIAS
Mesa - Modelo 4

DESENHO: Seção de Manutenção
e Conservação Predial

DESENHO: MAR/2009

ESCALA: INDICADA

DESENHO Nº

02
03



ITEM 9 (continuação)

Unidade solicitante: Gab. Proc.^a Márcia Farias
Chefia de Gabinete
Mesa - Modelo IV

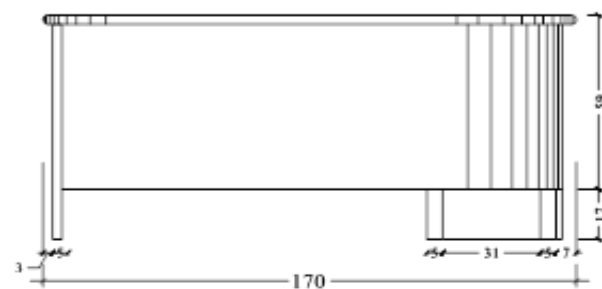

VISTA B
ESC 1:20

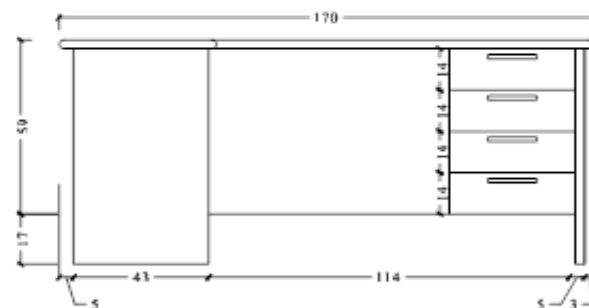

VISTA D
ESC 1:20

| | | | |
|---|--|---------------------------------------|------------|
| De acordo. BsB, 02.03.2009 | TRIBUNAL DE CONTAS DO DISTRITO FEDERAL | | |
| | | ED. SEDE - 1º Andar | DESENHO Nº |
| | | Gab. Proc. ^a MÁRCIA FARIAS | 03 |
| | | Mesa - Modelo 4 | |
| DESENHO: Seção de Manutenção e Conservação Predial | 03 | | |
| SOAD SAADE PORTOLAN Gab. Proc. ^a MÁRCIA FARIAS Chefe de Gabinete | DESENHO: MAR/2009 | ESCALA: INDICADA | |



ITEM 10

Unidade solicitante: Gab. Proc.^a Márcia Farias
Chefia de Gabinete
Mesa - Modelo V

PLANTA BAIXA
ESCALA 1:25

ESPECIFICAÇÃO

Móvel confeccionado em MDF de 20 mm padrão cerejeira com aplicação de selador.

MDF de 30 mm no tampo superior e nos painéis laterais.

Bordas do tampo superior boleadas a 180°.

Deverá ser fornecido e instalado, sobre o tampo superior, vidro liso de 6mm sem cantos vivos.

Gaveteiros com travamento coletivo com chave e cópia, conforme especificado.

Puxadores tipo alça em alumínio.

Nicho para gabinete de computador com furo lateral de 60mm de diâmetro.

Fornecimento e instalação de 03 canoplas na cor bege, com fím de diâmetro, perfurando tanto o tampo em madeira como o tampo de vidro nos locais indicados.

Medidas em cm.

POSIÇÃO DO MÓVEL NO AMBIENTE
S/ ESC

| | | | |
|---|--|---------------------------------------|------------|
| De acordo. BsB, 02.03.2009 | TRIBUNAL DE CONTAS DO DISTRITO FEDERAL | | |
| | | ED. SEDE - 1º Andar | DESENHO Nº |
| | | Gab. Proc. ^a MÁRCIA FARIAS | |
| | | Mesa - Modelo 5 | 01 / 03 |
| DESENHO: Seção de Manutenção e Conservação Predial | | | |
| SOAD SAADE PORTOLAN Gab. Proc. ^a MARCIA FARIAS Chefe de Gabinete | DESENHO: MAR/2009 | ESCALA: INDICADA | |



ITEM 10 (continuação)

Unidade solicitante: Gab. Proc.^a Márcia Farias
Chefia de Gabinete
Mesa - Modelo V

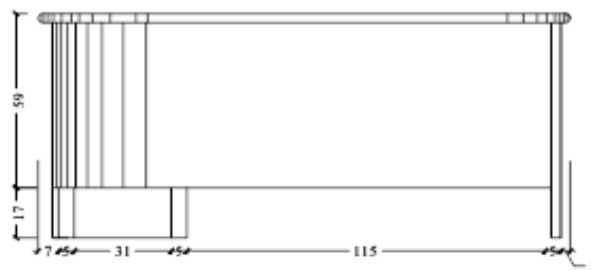

VISTA B
ESC 1:20

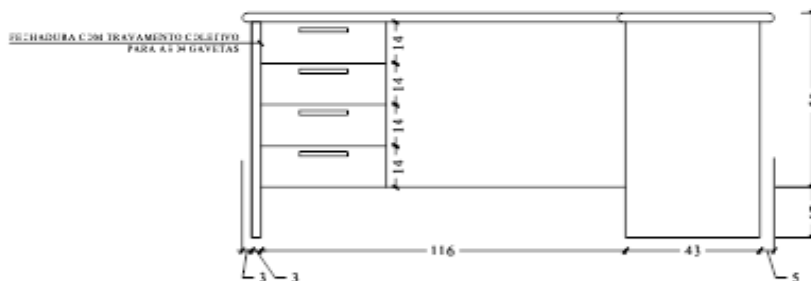

VISTA D
ESC 1:20

| | | | |
|---|--|--|------------|
| De acordo. BsB, 02.03.2009 | TRIBUNAL DE CONTAS DO DISTRITO FEDERAL | | |
| | | ED. SEDE - 1º Andar Gab. Proc. ^a MÁRCIA FARIAS | DESENHO Nº |
| | | Mesa - Modelo 5 | 03 |
| | | DESENHO: Seção de Manutenção e Conservação Predial | 03 |
| SOAD SAADE PORTOLAN Gab. Proc. ^a MARCIA FARIAS Chefe de Gabinete | DESENHO: MAR/2009 | ESCALA: INDICADA | |