



## **TRIBUNAL DE CONTAS DO DISTRITO FEDERAL DIRETORIA-GERAL DE ADMINISTRAÇÃO PREGÃO N ° 10/2007**

**TIPO:** Menor Preço

**REGIDA PELAS LEIS N.ºs** 8.666/93 e alterações posteriores, 8.078/90, Lei nº 10.520/02, Decreto nºs 23.460/02 e 3.555/00, no que couber e demais legislações aplicáveis.

**DATA DO RECEBIMENTO DA PROPOSTA DE PREÇOS:** 07/05/2007

**HORÁRIO DE INÍCIO:** 15:00 horas

**LOCAL DA REUNIÃO:** Seção de Licitação e Contrato, 3º andar do Edifício Anexo

### **CAPÍTULO I - DO OBJETO**

1.1 A presente licitação tem como objeto a aquisição de mobiliário (móveis em cerejeira e laminado fenólico, poltronas e sofás), de acordo com as condições e especificações dos Anexos I e II.

### **CAPÍTULO II - DAS LICITANTES**

2.1 Somente poderão apresentar propostas as empresas legalmente estabelecidas, especializadas no ramo e que satisfaçam as condições deste Edital.

2.2 Não poderão participar desta licitação consórcio de empresas, qualquer que seja sua forma de constituição e empresas que, por qualquer motivo, tenham sido declaradas inidôneas para licitar ou contratar com a Administração Pública ou suspensas temporariamente pelo TCDF ou ainda impedidas de licitar com o GDF, nos termos do art. 7º da Lei nº 10.520/02.

### **CAPÍTULO III – DO CREDENCIAMENTO DOS REPRESENTANTES**

3.1 Até a abertura da sessão, os licitantes interessados deverão credenciar representante.

3.2 Para o credenciamento deverão ser observadas as seguintes regras:

**a)** local: Seção de Licitação e Contrato – 3º andar do Ed. Anexo do TCDF;

**b)** horário: **dia 07/05/07, das 14:30 horas até a abertura da sessão;**

**c)** forma de credenciamento:

c.1) entrega dos documentos da empresa licitante previstos no art. 28, II, III e IV da Lei nº 8.666/93;

c.2) entrega de documento de credenciamento outorgado pelo licitante, no qual sejam indicados os poderes para:

c.2.1) gerenciar a empresa;ou

c.2.2) representar a empresa licitante em licitações, formular propostas, lances e recorrer;

c.3) apresentação de documento que nos termos da Lei seja suficiente para comprovar a identidade do credenciado;

**d)** as decisões pertinentes a credenciamento serão da competência do pregoeiro, que as motivará na ata, imediatamente após a abertura da sessão;

**e)** as decisões pertinentes a credenciamento somente serão passíveis de recurso, após a declaração do vencedor, nos termos do art. 4º, XVIII, a Lei nº 10.520/02;

**f)** acolhido o recurso, importará na invalidação apenas dos atos insuscetíveis de aproveitamento.

3.3 O credenciamento far-se-á através de instrumento público de procuração ou instrumento particular com firma reconhecida. Em sendo sócio, proprietário, dirigente ou assemelhado da empresa proponente, é suficiente a apresentação de cópia do respectivo estatuto ou contrato social, no qual estejam expressos seus poderes para exercer direitos e assumir obrigações em decorrência de tal investidura.

### **CAPÍTULO IV – DA SESSÃO PÚBLICA DO PREGÃO**

4.1 A reunião para recebimento e abertura dos envelopes contendo a Proposta de Preço e documentos de habilitação, será pública, dirigida por um Pregoeiro, na data, local e horário indicados neste edital.

4.2 Na mesma data, local e hora marcados, antes do início da sessão, os interessados deverão comprovar, através de instrumento próprio, poderes para formulação de ofertas e lances



verbais, nos termos do art. 11, inciso IV, do Decreto nº 3.555/2000, e para a prática dos demais atos do certame, conforme disposto no Capítulo III deste Edital.

4.3 Após a abertura da sessão pelo pregoeiro, não mais serão admitidos novos proponentes.

4.4 Aberta a sessão pelo pregoeiro, serão prestados os esclarecimentos sobre a condução do certame, e os interessados ou seus representantes:

a) apresentarão declaração dando ciência de que cumprem plenamente os requisitos de habilitação;

b) entregarão os envelopes de proposta de preços e de documentos de habilitação, em envelopes lacrados e rubricados no fecho, contendo em suas partes externas e frontais, em caracteres destacados, os seguintes dizeres:

**Tribunal de Contas do Distrito Federal**  
**Razão Social da Empresa**  
**Envelope Nº 01 – Proposta de Preço**

**Tribunal de Contas do Distrito Federal**  
**Razão Social da Empresa**  
**Envelope Nº 02- Documentos de Habilitação**

4.5 Em seguida, proceder-se-á a imediata abertura e à verificação da conformidade das propostas com os requisitos estabelecidos no instrumento convocatório.

4.6 As propostas que atenderem aos requisitos do edital, no exame de conformidade, serão selecionadas para a fase subsequente.

4.7 Havendo mais de uma proposta selecionada, o pregoeiro passará à fase de lances, observando-se o seguinte:

a) os lances deverão ser distintos, sucessivos e decrescentes;

b) o pregoeiro poderá estabelecer, no início dessa fase, o intervalo mínimo entre os lances;

c) necessitando o credenciado de consulta à empresa, o pregoeiro decidirá à respeito;

d) o uso de telefone celular e outros aparelhos de comunicação para consulta terá tempo limitado de uso e é de exclusiva responsabilidade e ônus dos licitantes.

4.8 Na fase de lances, o autor da proposta com oferta de valor mais baixo e os das ofertas com preços até 10% (dez por cento) superiores àquela poderão fazer novos lances verbais e sucessivos, até a proclamação do vencedor.

4.9 Não havendo pelo menos 3 (três) ofertas nas condições definidas no inciso anterior, poderão os autores das melhores propostas, até o máximo de 3 (três), oferecer novos lances verbais e sucessivos, quaisquer que sejam os preços oferecidos.

4.10 Não cabe desistência de proposta após a abertura do envelope, nem retratação ou desistência de lances após o registro pelo pregoeiro.

4.11 Para julgamento e classificação das propostas, será adotado o critério de menor preço, por item, observados os prazos máximos para fornecimento, as especificações técnicas e parâmetros mínimos de desempenho e qualidade definidos no edital.

4.12 Examinada a proposta classificada em primeiro lugar, quanto ao objeto e valor, caberá ao pregoeiro decidir motivadamente a respeito de sua aceitabilidade.

4.13 Encerrada a etapa competitiva e ordenadas as ofertas, o pregoeiro procederá à abertura do invólucro contendo os documentos de habilitação do licitante que apresentou a melhor proposta, para verificação do atendimento das condições fixadas no edital.

4.14 A habilitação far-se-á com a comprovação de que atende às exigências deste Edital, Capítulo VI.

4.15 Verificado o atendimento das exigências fixadas no Edital, o licitante será declarado vencedor.

4.16 Se a oferta não for aceitável ou se o licitante desatender às exigências habilitatórias, o pregoeiro examinará as ofertas subsequentes e a qualificação dos licitantes, na ordem de classificação, e assim sucessivamente, até a apuração de uma que atenda ao edital, sendo o respectivo licitante declarado vencedor.

4.17 Nas situações previstas nos itens 4.12 e 4.16, o pregoeiro poderá negociar diretamente com o proponente para que seja obtido preço melhor.

4.18 Da reunião lavrar-se-á ata circunstanciada assinada pelo Pregoeiro e licitantes presentes.

4.19 Verificando-se, no curso da análise, o descumprimento de requisitos estabelecidos neste edital e seus anexos, a proposta será desclassificada.



4.20 O pregoeiro, na fase de julgamento, poderá promover quaisquer diligências julgadas necessárias à análise das propostas e da documentação, devendo os licitantes atenderem às solicitações no prazo por ele estipulado, contado do recebimento da convocação.

## **CAPÍTULO V - DAS PROPOSTAS DE PREÇOS**

- 5.1 A proposta, sob pena de desclassificação, deverá:
- a) ser apresentada em envelope fechado, indicando em sua parte externa a razão social da empresa e o número deste Pregão, conforme referido no Capítulo IV;
  - b) ser datilografada ou impressa, sem emenda ou rasura, datada e assinada e, preferencialmente, em duas vias;
  - c) apresentar especificação clara e detalhada do produto cotado;
  - d) indicar preço unitário, por item, em moeda nacional, em algarismo e, preferencialmente, por extenso;
  - e) indicar prazo de entrega de, no máximo, 30 (trinta) dias corridos, após o recebimento da Nota de Empenho, à exceção do item 15, cujo prazo será de 45 (quarenta e cinco) dias corrido;
  - f) indicar prazo de validade da proposta de, no mínimo, 60 (sessenta) dias corridos, contados a partir da entrega do envelope;
  - g) Opcionalmente, conter endereço, CNPJ, nº telefone e do fax, bem como o nº do banco, da agência e da conta para efeito de emissão de Nota de Empenho e posterior pagamento.
- 5.2 A empresa que **cotar os itens relativos às poltronas e sofás deverá apresentar folder, indicar site que apresente características, foto ou trazer amostra dos produtos cotados, sob pena de desclassificação.**
- 5.3 **Caso a empresa opte por uma das três primeiras soluções apresentadas no 5.2, e estes não sejam capazes de indentificar plenamente o produto, o julgamento do item será suspenso por 2 (dois) dias úteis para que a empresa traga a amostra do produto.**
- 5.4 O produto indicado no item 15 deverá ser produzido com características idênticas da imagem constante do Anexo II.
- 5.5 O preço cotado deve incluir todos os tributos, taxas, encargos sociais, fretes, embalagens, seguros e quaisquer outras despesas que incidam sobre o objeto desta licitação.
- 5.6 No caso de discordância entre o preço unitário e o total, prevalecerá o primeiro; ocorrendo discordância entre o valor em algarismo e por extenso, prevalecerá este último.
- 5.7 Se a proposta for omissa quanto aos prazos estabelecidos nas alíneas “e” e “f” do item 5.1, os prazos ali mencionados serão considerados como se nela constassem, não sendo, portanto, motivo de desclassificação da licitante.
- 5.8 A cotação apresentada e levada em conta, para efeito de julgamento será de exclusiva e total responsabilidade da licitante, não lhe cabendo o direito de pleitear qualquer alteração.
- 5.9 Caso a contratada não cumpra as obrigações previstas neste ato convocatório e outras por ele ofertadas estará sujeita às penalidades previstas no Capítulo XII.

## **CAPÍTULO VI - DA HABILITAÇÃO**

- 6.1 Os documentos de habilitação deverão ser entregues em envelope separado, devidamente fechado e rubricado no fecho, identificado conforme indicado neste edital.
- 6.2 Para participar da presente licitação, o licitante deverá apresentar, em plena validade, os seguintes documentos:
- a) Certidão Negativa de Débitos (CND) para com a Previdência Social, expedida pelo INSS, para contratação com o serviço público, em plena validade;
  - b) Certificado de Regularidade do FGTS, expedido pela CEF, em plena validade;
  - c) Certidão negativa de débitos, emitida pela Secretaria da Fazenda e Planejamento do GDF, em plena validade, para empresas com estabelecimento no Distrito Federal. Para empresas sem matriz ou filial no DF, apresentar prova de regularidade com a Fazenda Estadual de seu domicílio ou sede, somente para os tributos relativos à atividade licitada, nos termos do art. 193 do Código Tributário Nacional;
- 6.3 Os documentos necessários para esta licitação poderão ser apresentados em original, cópia autenticada por cartório competente, por servidor da Administração, publicação em órgão da imprensa oficial, ou pela Internet, nos casos em que o órgão responsável pela emissão do documento disponibilizar sua consulta.



6.4 O licitante que deixar de entregar ou apresentar documentação falsa exigida para o certame estará sujeito às penalidades dispostas no art. 7o. da Lei 10.520/02.

6.5 A não-apresentação dos documentos constantes das letras “a” e “b” do item 6.2, não implicará em inabilitação do licitante, salvo se não houver possibilidade de consulta dos documentos, via Internet.

### **CAPÍTULO VII- DA IMPUGNAÇÃO E RECURSO**

7.1 Até 2 (dois) dias úteis antes da data fixada para recebimento das propostas, qualquer pessoa poderá solicitar esclarecimentos, providências ou impugnar o ato convocatório do pregão. Na contagem de prazos deve ser observado o disposto no art. 110 da Lei nº 8.666/93.

7.2 A apresentação de impugnação contra o presente edital será processada e julgada na forma e nos prazos previstos no art. 12 do Regulamento da Licitação na Modalidade de Pregão, devendo ser entregue diretamente ao pregoeiro, na Seção de Licitação e Contrato, subsolo do Edifício Anexo do TCDF.

7.3 Acolhida a petição contra o ato convocatório, será designada nova data para a realização do certame.

7.4 A entrega da proposta, sem que tenha sido tempestivamente impugnado o presente edital, implicará na plena aceitação, por parte dos interessados, das condições nele estabelecidas.

7.5 As impugnações dos licitantes contra atos dos seus concorrentes somente poderão ser formuladas durante essa reunião.

7.6 A impugnação de interessados contra as ofertas e os documentos apresentados pelos licitantes deverá ser feita nessa reunião, exclusivamente pelas pessoas credenciadas para representar as empresas em nome das quais pretendam registrar as impugnações.

7.7 Dos atos do pregoeiro neste processo licitatório cabem recurso, a serem interpostos no final da sessão pública, com registro em ata da síntese das suas razões e contra-razões, podendo os interessados juntar memoriais no prazo de 3 (três) dias úteis.

7.8 O acolhimento do recurso importará a invalidação apenas dos atos insuscetíveis de aproveitamento.

7.9 Se não reconsiderar sua decisão o pregoeiro submeterá o recurso, devidamente informado, à consideração da autoridade competente, que proferirá decisão definitiva antes da homologação do procedimento.

7.10 Os memoriais dos recursos e contra-razões deverão dar entrada na Seção de Licitação e Contrato do TCDF.

7.11 Os autos permanecerão com vista franqueada aos interessados no mesmo local indicado no item anterior.

### **CAPÍTULO VIII - DO INSTRUMENTO DE AJUSTE**

8.1 Sem prejuízo do Capítulo III da Lei 8.666/93, o presente Edital e seu anexo e a proposta do adjudicatário serão partes integrantes da nota de empenho de despesa, a qual substituirá o instrumento de contrato.

8.2 A recusa injustificada do adjudicatário em aceitar a nota de empenho, até 05 (cinco) dias após sua emissão, caracteriza o descumprimento total da obrigação, sujeitando-o às penalidades legalmente estabelecidas, e facultando ao TCDF convocar os licitantes remanescentes, obedecida a ordem de classificação ou revogar a licitação .

8.3 É vedada a subcontratação, cessão ou transferência parcial ou total do objeto deste Edital.

8.4 As condições de garantia e assistência técnica observarão o disposto neste Edital e as regras do Código de Defesa do Consumidor.

### **CAPÍTULO IX - DO RECEBIMENTO DO OBJETO**

9.1 Os produtos serão recebidos, mediante recibo, por servidor designado pela administração, da seguinte forma:

I - Provisoriamente, para efeito de posterior verificação da conformidade do objeto com a especificação; e

II - Definitivamente, após verificação da qualidade e quantidade do material entregue e a conseqüente aceitação.

9.2 Os produtos deverão ser entregues na Seção de Material do TCDF, sito à Praça do Buriti, Edifício Anexo do TCDF, subsolo, Brasília, fone 3314-2228.



## **CAPÍTULO X - DO PAGAMENTO**

10.1 Ocorrendo o adimplemento da obrigação contratual, a contratada protocolizará junto ao contratante Nota Fiscal que, após a devida atestação e regular liquidação, será objeto de pagamento a ser processado no prazo de até 10 (dez) dias úteis, mediante Ordem Bancária creditada em conta corrente indicada pela contratada.

10.2 Para que seja efetivado o pagamento deverá ser verificada a regularidade da empresa perante a SEFP/DF. Nesse sentido, é necessária a apresentação da Certidão Negativa de Débitos (cópia autenticada em cartório ou acompanhada de original), emitida pela Secretaria de Fazenda e Planejamento/GDF, em plena validade, caso a apresentada na habilitação esteja vencida. Deverá ser apresentada, ainda, a 1ª via da Nota de Empenho.

10.3 Havendo erro no documento de cobrança, ou outra circunstância que impeça a liquidação da despesa, a mesma ficará pendente e o pagamento susinado até que a contratada providencie as medidas saneadoras necessárias, não ocorrendo, neste caso, quaisquer ônus por parte do contratante.

10.4 Caso o contratante não cumpra o prazo estipulado no item 10.1, pagará à contratada atualização financeira de acordo com a variação do IGP-DI da Fundação Getúlio Vargas, proporcionalmente aos dias de atraso.

## **CAPÍTULO XI – DO REAJUSTE DE PREÇOS**

11.1 O valor do objeto desta licitação é fixo e irrevogável.

## **CAPÍTULO XII - DAS PENALIDADES**

12.1 O atraso injustificado no fornecimento dos objetos sujeitará a contratada à multa de mora, de acordo com os seguintes percentuais, garantida prévia defesa:

- a) de 0,3% (três décimos por cento) ao dia, sobre o valor do fornecimento, quando a contratada, sem justa causa, cumprir a obrigação assumida com atraso de até 30 (trinta) dias após o prazo estabelecido neste Edital;
- b) de 0,6% (seis décimos por cento) ao dia, sobre o valor do fornecimento, quando a contratada, sem justa causa, cumprir a obrigação assumida, com atraso superior a 30 (trinta) dias do prazo estabelecido na proposta. Este percentual incidirá, apenas, sobre o período que exceder ao trigésimo dia de atraso;

§ 1º - As multas previstas neste item serão calculadas considerando-se os dias consecutivos, a partir do dia útil imediatamente subsequente ao do vencimento.

§ 2º - No caso de multa moratória, será observado o limite mínimo de R\$ 100,00 (cem reais) para sua cobrança, exceto quando for necessária, além da referida multa, a aplicação de uma das penalidades prevista no art. 87 da Lei nº 8.666/93

12.2 Pela Inexecução total ou parcial do contrato o contratante poderá, garantida a prévia defesa, aplicar à contratada as seguintes sanções:

I – Advertência;

II - Multa:

- a) de 15% (quinze por cento), sobre o valor do fornecimento, e cancelamento da Nota de Empenho, quando decorridos 30 (trinta) dias de inadimplemento e caracterizada a recusa ou impossibilidade da contratada em fornecer o produto;
- b) de 15% (quinze por cento) sobre o valor do fornecimento, quando a contratada recusar retirar ou aceitar o instrumento de contrato ou equivalente, caracterizando o descumprimento total da obrigação assumida na forma do art. 81 da Lei 8.666/93;  
**Parágrafo Único** - A multa prevista na alínea “a”, deste item, incidirá ainda nos casos em que a contratada, sem motivo de força maior ou caso fortuito devidamente comprovado, solicitar o cancelamento antes ou depois de decorridos 30 (trinta) dias de atraso.

III - Suspensão do direito de participar de licitações com o contratante pelo prazo de até 02 (dois) anos; e

IV - Declaração de inidoneidade para licitar ou contratar com a Administração Pública.

**Parágrafo único** - Declarar-se-á inidônea a contratada que, sem justa causa, não cumprir as obrigações assumidas, praticando, a juízo do contratante, falta grave, revestida de dolo.

12.3 As sanções previstas nos incisos III e IV do item 12.2 poderão também ser aplicadas à contratada que:



- a) tenha sofrido condenação definitiva por praticar, por meios dolosos, fraude fiscal no recolhimento de quaisquer tributos;
- b) tenha praticado atos ilícitos visando frustrar os objetivos desta licitação;
- c) demonstre não possuir idoneidade para contratar com o contratante em virtude de atos ilícitos praticados.

12.4 As sanções previstas nos incisos I, III e IV do item 12.2 poderão ser aplicadas juntamente com a do inciso II do mesmo item, facultada a defesa prévia da interessada, no respectivo processo, no prazo de 05 (cinco) dias úteis, e serão aplicadas pela Autoridade Competente.

12.5 As multas tratadas nesse Capítulo serão descontadas do pagamento eventualmente devido pelo contratante ou na impossibilidade de ser feito o desconto, recolhidas pela contratada mediante depósito em conta corrente do contratante ou, quando for o caso, cobrada judicialmente.

### **CAPÍTULO XIII - DAS DISPOSIÇÕES GERAIS**

13.1 O contratante reserva-se no direito de revogar ou anular este Pregão, assim como alterar seus quantitativos na forma dos art. 49 e 65 da Lei 8.666/93.

13.2 Independente de declaração expressa, a simples participação nesta licitação implica a aceitação das condições estipuladas no presente Edital e submissão total às normas nele contidas.

13.3 Se no dia fixado no preâmbulo não houver expediente, este Pregão será realizado no primeiro dia subsequente de funcionamento que lhe seguir.

13.4 Fica eleito o foro de Brasília, Distrito Federal, para dirimir eventuais dúvidas relativas ao cumprimento do ajuste.

13.5 Em caso de dúvida, é conveniente o comparecimento do interessado à Seção de Licitação e Contrato deste Tribunal, localizada no 3º andar do Edifício Anexo, fones **3314-2202 / 3314-2147, fax 3314-2219**, das 13 às 18h30min, para obtenção dos esclarecimentos que julgar necessários.

Brasília - DF, em 18 de abril de 2007

**Henrique de Freitas Soares**  
**Pregoeiro**



**PREGÃO Nº 10/2007**  
**ANEXO I**

**Especificação do Objeto**

ITEM	QTDE	ESPECIFICAÇÃO RESUMIDA
01	01	MESA ESTRUTURADA EM DOIS PEDESTAIS DE MADEIRA MACIÇA, EM CEREJEIRA APOIADOS SOBRE DUAS TRAVESSAS HORIZONTAIS EM MADEIRA MACIÇA, COM UMA TRAVESSA INTERLIGANDO OS 02 PEDESTAIS NA PARTE SUPERIOR, TAMPO EM MDF DE 30mm, COM REVESTIMENTO EM LAMINADO DE CEREJEIRA, ACABAMENTO SINTÉTICO BRILHANTE. ALTURA = 0,76m. TAMPO = 1,10 x 2,50m. (1.90)
02	01	ARMÁRIO BAIXO, CONFECCIONADO EM MDF DE 20 mm DE ESPESSURA, COM REVESTIMENTO EXTERNO EM CEREJEIRA, COM DUAS PORTAS DE CORRER, COM FECHADURA TIPO YALE, CHAVE E CÓPIA E DUAS PRATELEIRAS INTERNAS REGULÁVEIS, BASE EM MADEIRA MACIÇA, ACABAMENTO SINTÉTICO BRILHANTE. ALTURA = 0,90m. LARGURA = 1,10m. PROFUNDIDADE = 0,50m. (1.13.0)
03	01	ARMÁRIO ESTANTE, CONFECCIONADO EM MDF DE 20 mm DE ESPESSURA, COM REVESTIMENTO EXTERNO E INTERNO EM CEREJEIRA, PARTE SUPERIOR COM 02 PRATELEIRAS REGULÁVEIS, PARTE INFERIOR COM 02 PORTAS COM FECHADURA TIPO YALE, CHAVE E CÓPIA, 02 PRATELEIRAS, BASE EM MADEIRA MACIÇA, ACABAMENTO SINTÉTICO BRILHANTE. ALTURA = 1,60m. LARGURA = 0,90m. PROFUNDIDADE = 0,50m. (1.14.0)
04	06	ARMÁRIO ALTO, CONFECCIONADO EM MDF DE 20 mm DE ESPESSURA, COM REVESTIMENTO EXTERNO EM CEREJEIRA, COM PUXADORES COM 02 PORTAS COM FECHADURA TIPO YALE, CHAVE E CÓPIA ASSENTADAS COM 03 DOBRADIÇAS DO TIPO PRESSÃO, COM 04 PRATELEIRAS INTERNAS REGULÁVEIS, BASE EM MADEIRA MACIÇA, ACABAMENTO SINTÉTICO BRILHANTE. ALTURA = 1,60m. LARGURA = 0,90m. PROFUNDIDADE = 0,50m. (1.15.0)
05	01	MESA ESTRUTURADA EM DOIS PEDESTAIS DE MADEIRA MACIÇA, EM CEREJEIRA APOIADOS SOBRE DUAS TRAVESSAS HORIZONTAIS EM MADEIRA MACIÇA, COM UMA TRAVESSA INTERLIGANDO OS DOIS PEDESTAIS NA PARTE SUPERIOR, TAMPO EM MDF DE 30 mm, COM REVESTIMENTO EM LAMINADO DE CEREJEIRA, ACABAMENTO SINTÉTICO BRILHANTE. SOBRE O TAMPO SUPERIOR DEVERÁ SER FORNECIDO TAMPO DE VIDRO DE 6mm DE ESPESSURA. ALTURA = 0,75m. TAMPO = 1,80 x 0,90m.
06	04	MESA COM ESTRUTURA EM CHAPA DE AÇO Nº 18, NO FORMATO <b>I</b> COM O SUPORTE CENTRALIZADO, COM, NO MÍNIMO, 10 CM DE LARGURA, COM PINTURA EPOXI, COR PRETA, TAMPO E PAINEL FRONTAL EM MDF DE 30mm DE ESPESSURA, COM REVESTIMENTO EM LAMINADO FENÓLICO, NA COR OVO, BORDAS ARREDONDADAS A 180 GRAUS, PROCESSO POST-FORMING, COM 02 GAVETEIROS DE 03 GAVETAS CADA, COM ALTURA INTERNA MÍNIMA DE 10CM, ESTRUTURADAS EM CHAPA DE AÇO, COM DESLIZAMENTO SOBRE RODÍZIOS, COM FECHADURA TIPO YALE, COM CHAVE E CÓPIA, TAMPO COM FUROS COM PASSAGENS DE CABOS, SAPATAS NIVELADORAS. ALTURA MÍNIMA = 0,75m. TAMPO = 1,60 x 0,75m. (2.2.0)
07	06	MESA COM ESTRUTURA EM CHAPA DE AÇO Nº 18, NO FORMATO <b>I</b> COM O SUPORTE <b>CENTRALIZADO</b> , COM, NO MÍNIMO, 10 CM DE LARGURA, COM PINTURA EPOXI, COR PRETA, TAMPO E PAINEL FRONTAL EM MDF DE 30mm DE ESPESSURA, COM REVESTIMENTO EM LAMINADO FENÓLICO, NA COR OVO, BORDAS ARREDONDADAS A 180 GRAUS, PROCESSO POST-FORMING, COM 01 GAVETEIRO DE 03 GAVETAS DO LADO DIREITO, COM ALTURA INTERNA MÍNIMA DE 10CM, ESTRUTURADAS EM CHAPA DE AÇO, COM DESLIZAMENTO SOBRE RODÍZIOS, COM FECHADURA TIPO YALE, COM CHAVE E CÓPIA, TAMPO COM FUROS COM PASSAGENS DE CABOS, SAPATAS NIVELADORAS. ALTURA MÍNIMA = 0,75m. TAMPO = 1,30 x 0,70m. (2.3.0)



ITEM	QTDE	ESPECIFICAÇÃO RESUMIDA
08	09	MESA COM ESTRUTURA EM CHAPA DE AÇO Nº 18, NO FORMATO <b>I</b> COM O SUPORTE <b>CENTRALIZADO</b> , COM, NO MÍNIMO, 10 CM DE LARGURA, COM PINTURA EPOXI, COR PRETA, TAMPO E PAINEL FRONTAL EM MDF DE 30mm DE ESPESSURA, COM REVESTIMENTO EM LAMINADO FENÓLICO, NA COR OVO, BORDAS ARREDONDADAS A 180 GRAUS, PROCESSO POST-FORMING, COM 01 GAVETEIRO DE 03 GAVETAS DO LADO ESQUERDO, ESTRUTURADAS EM CHAPA DE AÇO, COM DESLIZAMENTO SOBRE RODÍZIOS, COM FECHADURA TIPO YALE, COM CHAVE E CÓPIA, TAMPO COM FUROS COM PASSAGENS DE CABOS, SAPATAS NIVELADORAS. ALTURA MÍNIMA = 0,75m. TAMPO = 1,30 x 0,70m. (2.4.0)
09	01	MESA COM ESTRUTURA EM CHAPA DE AÇO Nº 18, NO FORMATO <b>I</b> COM O SUPORTE CENTRALIZADO, COM, NO MÍNIMO, 10 CM DE LARGURA, COM PINTURA EPOXI, COR PRETA, TAMPO E PAINEL FRONTAL EM MDF DE 30mm DE ESPESSURA, COM REVESTIMENTO EM LAMINADO FENÓLICO, NA COR OVO, BORDAS ARREDONDADAS A 180 GRAUS, PROCESSO POST-FORMING, COM 02 GAVETEIROS DE 03 GAVETAS CADA, COM ALTURA INTERNA MÍNIMA DE 10CM, SENDO UM DO LADO ESQUERDO DA MESA PRINCIPAL E OUTRO NA EXTENSÃO, ESTRUTURADAS EM CHAPA DE AÇO, COM DESLIZAMENTO SOBRE RODÍZIOS, COM FECHADURA TIPO YALÉ, COM CHAVE E CÓPIA, TAMPO COM FUROS COM PASSAGENS DE CABOS, SAPATAS NIVELADORAS. DISTÂNCIA DOS GAVETEIROS PARA OS TAMPOS PERPENDICULARES: 65cm. PRINCIPAL = 1,75m X 0,75m (TAMPO) X 0,78m (ALTURA MÍNIMA). EXTENSÃO = 1,15m X 0,60m (TAMPO) X 0,70m (ALTURA MÍNIMA) (2.6.0)
10	01	ARMÁRIO BAIXO CONFECCIONADO EM MDF DE 20 mm DE ESPESSURA, REVESTIMENTO EM LAMINADO FENÓLICO, NA COR OVO, TAMPO COM BORDA ARREDONDADA A 180 GRAUS, PROCESSO POST-FORMING, COM 02 PORTAS, PUXADORES, FECHADURA TIPO YALE, CHAVE E CÓPIA, COM 02 PRATELEIRAS INTERNAS, REGULÁVEIS, BASE EM CHAPA DE AÇO OU MADEIRA REVESTIDA. ALTURA = 0,90m. LARGURA = 0,75m. PROFUNDIDADE = 0,50m. (2.8.0)
11	01	ARMÁRIO ESTANTE, CONFECCIONADO EM MDF DE 20 mm DE ESPESSURA, REVESTIMENTO EM LAMINADO FENÓLICO, NA COR OVO, TAMPO COM BORDA ARREDONDADA A 180 GRAUS, PROCESSO POST-FORMING, PARTE SUPERIOR ABERTA COM 02 PRATELEIRAS, PARTE INFERIOR COM 02 PORTAS, PUXADORES, FECHADURA TIPO YALE, CHAVE E CÓPIA, COM 02 PRATELEIRAS INTERNAS REGULÁVEIS, BASE EM CHAPA DE AÇO OU MADEIRA REVESTIDA. ALTURA = 1,60m. LARGURA = 0,90m. PROFUNDIDADE = 0,50m. (2.9.0)
12	02	ARMÁRIO ALTO CONFECCIONADO EM MDF DE 20 mm DE ESPESSURA, REVESTIMENTO EM LAMINADO FENÓLICO, NA COR OVO, TAMPO COM BORDA ARREDONDADA A 180 GRAUS, PROCESSO POST-FORMING, COM 02 PORTAS, FECHADURA TIPO YALE, CHAVE E CÓPIA, PUXADORES COM 04 PRATELEIRAS INTERNAS REGULÁVEIS, BASE EM CHAPA DE AÇO OU MADEIRA REVESTIDA. ALTURA = 1,60m. LARGURA = 0,90m. PROFUNDIDADE = 0,50m. (2.10.0)
13	01	MESA PARA TELEFONE ESTRUTURADA EM CHAPA DE AÇO Nº 18, COM PINTURA EM EPOXI, TAMPO E PRATELEIRA EM MDF DE 30mm DE ESPESSURA, REVESTIMENTO EM LAMINADO FENÓLICO, NA COR OVO, BORDA ARREDONDADA A 180 GRAUS, PROCESSO POST-FORMING. ALTURA = 0,67m. DISTÂNCIA ENTRE TAMPOS = 0,25m. TAMPO = 0,45 x 0,50m. (2.11.0)
14	16	POLTRONA GIRATÓRIA ESPALDAR ALTO, ASSENTO E ENCOSTO CONFECCIONADOS EM PEÇA ÚNICA, MONOBLOCO, EM FORMA DE CONCHA, COM SALIÊNCIA LOMBAR, COM MOLA NA REGIÃO LOMBAR, ESTOFADA EM ESPUMA INJETADA COM NO MÍNIMO 6CM DE ESPESSURA, REVESTIMENTO EM TECIDO REFORÇADO PRETO, BRAÇOS ALMA DE AÇO INJETADOS EM POLIURETANO, BASE TUBULAR, ASSENTO COM REGULAGEM DE ALTURA A GÁS, DOTADA DE RELAX, COM REGULAGEM DE TENSÃO DO MOVIMENTO, BASE COM MECANISMO EXCÊNTRICO COM TRAVAMENTO EM 90°, PINTURA EM EPOXI NA COR PRETA, COM 05 HASTES PROTEGIDAS POR CAPA DE PVC E RODÍZIOS DE NYLON DUPLOS. ASSENTO: L. 50 X P. 45CM. ENCOSTO: L. 50 X A. 55CM (3.1.0)





ITEM	QTDE	ESPECIFICAÇÃO RESUMIDA
15	43	POLTRONA GIRATÓRIA ESPALDAR MÉDIO, ASSENTO E ENCOSTO CONFECCIONADOS EM PEÇA ÚNICA, MONOBLOCO, EM FORMA DE CONCHA, COM SALIÊNCIA LOMBAR, COM MOLA NA REGIÃO LOMBAR, ESTOFADA EM ESPUMA INJETADA COM NO MÍNIMO 6CM DE ESPESSURA, REVESTIMENTO EM TECIDO REFORÇADO PRETO, BRAÇOS ALMA DE AÇO INJETADOS EM POLIURETANO, BASE TUBULAR, ASSENTO COM REGULAGEM DE ALTURA A GÁS, DOTADA DE RELAX, COM REGULAGEM DE TENSÃO DO MOVIMENTO, BASE COM MECANISMO EXCÊNTRICO COM TRAVAMENTO EM 90°, PINTURA EM EPOXI NA COR PRETA, C/ 5 HASTES PROTEGIDAS POR CAPA DE PVC E RODÍZIOS DE NYLON DUPLOS. ASSENTO: L. 50 X P. 45CM. ENCOSTO: L. 50 X A. 45CM (3.2.0)
16	03	CADEIRA GIRATÓRIA, MOLDADA ANATOMICAMENTE EM COMPENSADO DE 1ª QUALIDADE E ALTA RESISTÊNCIA DE, NO MÍNIMO, 15mm DE ESPESSURA, COM ESTOFAMENTO EM ESPUMA INJETADA DE ALTA DENSIDADE, COM NO MÍNIMO 04 cm DE ESPESSURA, REVESTIMENTO EM TECIDO REFORÇADO NA COR PRETA, PVC RÍGIDO NAS BORDAS E NO ENCOSTO, ENCOSTO COM REGULAGEM DE ALTURA E INCLINAÇÃO, BASE TUBULAR COM REGULAGEM DE ALTURA DO ASSENTO, PINTADO EM EPOXI NA COR PRETA, BRAÇOS INJETADOS EM POLIURETANO MODELO "T", COM REGULAGEM DE ALTURA E AFASTAMENTO, BASE COM 5 HASTES PROTEGIDAS POR CAPA DE PVC E RODÍZIOS DE NYLON DUPLOS. ASSENTO: L. 44 x P. 40. ENCOSTO: L. 41 x A. 41cm. (3.8.0)
17	01	JOGO DE SOFÁ contendo: 2 DE 02 LUGARES MEDINDO 1,66M DE COMPRIMENTO x 0,95M DE PROFUNDIDADE x 0,87M DE ALTURA (CHÃO A ALMOFADA DO ENCOSTO), BRAÇO COM 0,23M DE LARGURA E 0,59M DE ALTURA. 1 DE 03 LUGARES MEDINDO 2,26M DE COMPRIMENTO x 0,95M DE PROFUNDIDADE x 0,87M DE ALTURA (CHÃO A ALMOFADA DO ENCOSTO), BRAÇO COM 0,23M DE LARGURA E 0,59M DE ALTURA. MONTADO EM ESTRUTURA DE MADEIRA DE LEI REFLORESTADA, ALTO PADRÃO E RESISTÊNCIA, ESPUMA DE POLIURETANO DE DENSIDADE D-28 COM PERCINTAS ELÁSTICAS NO ASSENTO E ENCOSTO. ASSENTO FIXO. ENCOSTO FIXO, INTERIOR DO ENCOSTO EM PLUMA SINTÉTICA. BRAÇO FIXO, COM ESPUMA DE POLIURETANO DE DENSIDADE D-28, IMUNIZADA CONTRA CUPINS E FUNGOS, ESTRUTURA EM ALUMÍNIO EM TODA A PARTE INFERIOR, REVESTIDO EM COURRISSIMO NA COR PRETA.

**OBRIGAÇÕES DO ADJUDICATÁRIO:**

1. Os móveis deverão ser entregues no Edifício Anexo do TCDF e instalados nos locais onde serão utilizados.
2. O prazo de garantia dos itens será de, no mínimo, 12 (doze) meses.
3. Os produtos apresentados como amostra deverão ter, obrigatoriamente, as mesmas características técnicas dos produtos que serão posteriormente entregues pela firma vencedora.
4. Para os itens de 14 a 16, admite-se variações de até 5% nas medidas dos encostos e assentos.



**PREGÃO Nº 10/2007**  
**ANEXO II**

**ITEM 01**

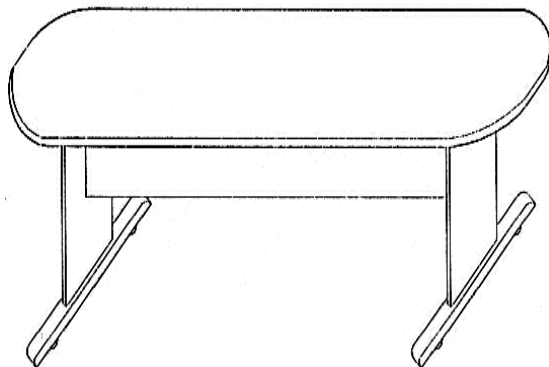

**ITEM 02**

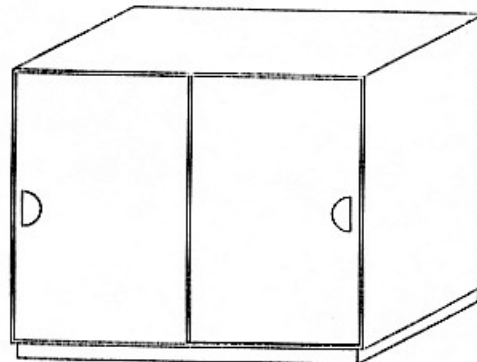

**ITEM 03**

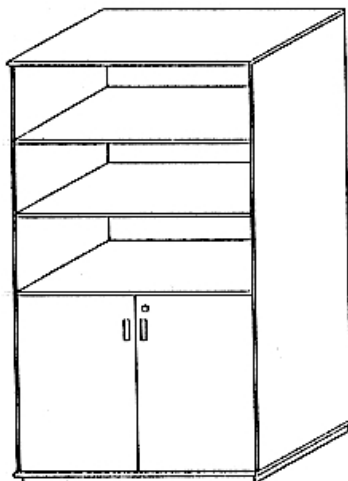

**ITEM 04**

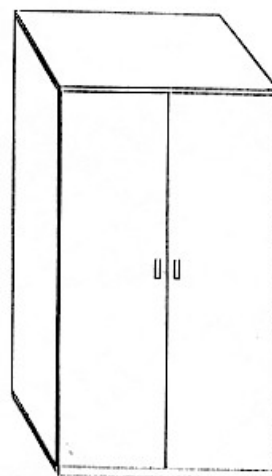

**ITEM 06**

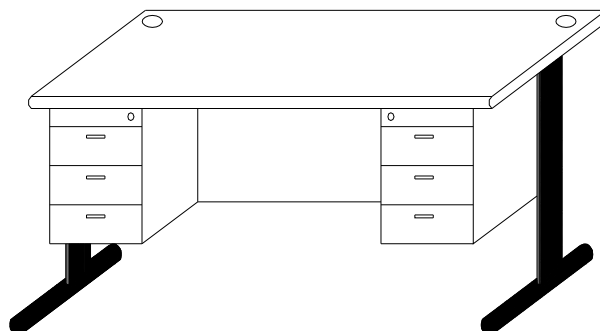



**ITEM 05**

TCDF - Gab. Procuradora Márcia  
Modelo de mesa para reunião  
Gabinete da Procuradora

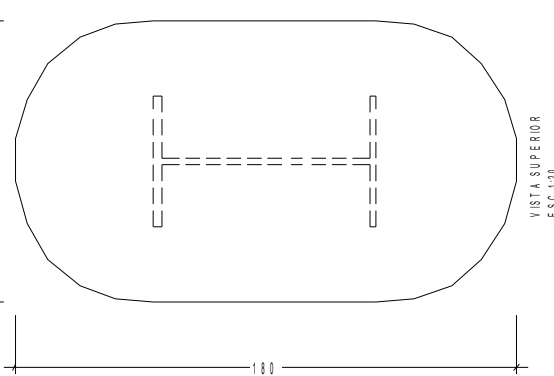
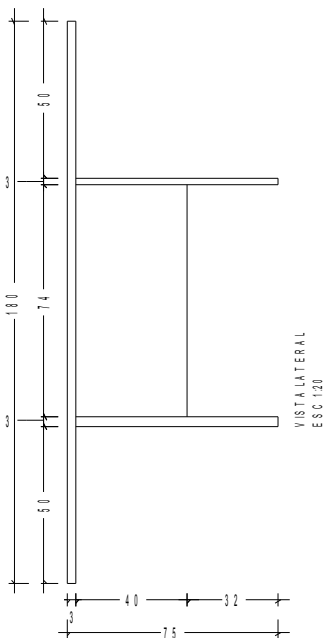

**ESPECIFICAÇÕES:**

MESA ESTRUTURADA EM DOIS PEDESTAIS DE MADEIRA MACIA, EM CEREJEIRA APOIADOS SOBRE DUAS TRAVESSAS HORIZONTAIS EM MADEIRA MACIA, COM UMA TRAVESSA INTERLIGANDO OS DOIS PEDESTAIS NA PARTE SUPERIOR. TAMPO EM MDF DE 30mm, COM REVESTIMENTO EM LAMINADO DE CEREJEIRA, ACABAMENTO SINTÉTICO BRILHANTE. SOBRE O TAMPO SUPERIOR DEVERÁ SER FORNECIDO TAMPO DE VIDRO DE 6MM DE ESPESURA MEDIDAS EM CM



**ITEM 7**

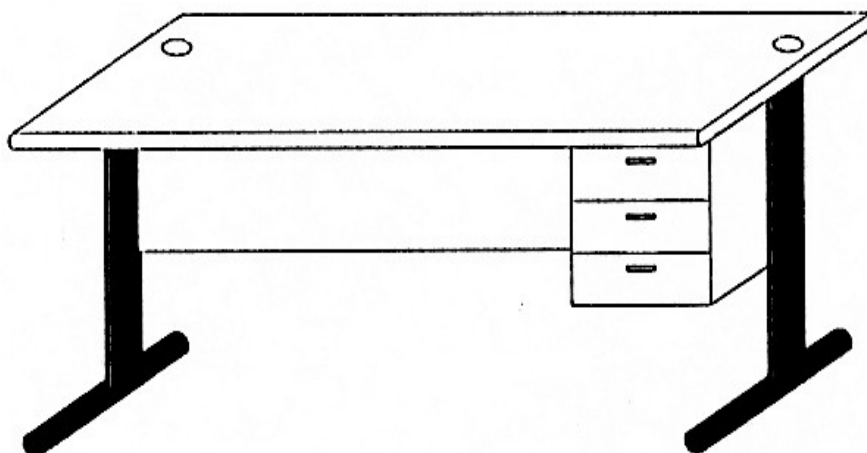

**ITEM 8**

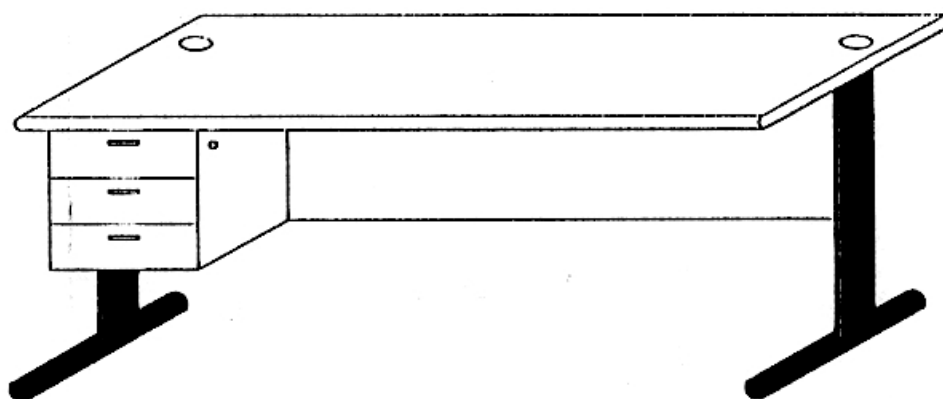

**ITEM 9**

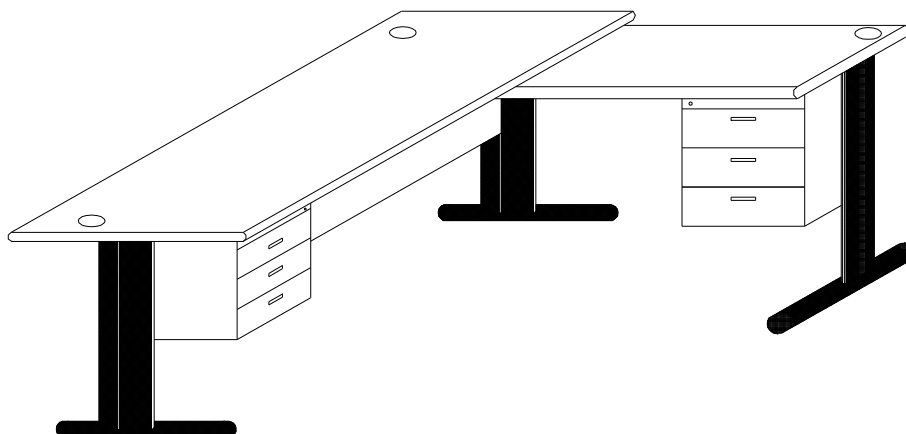



**ITEM 10**

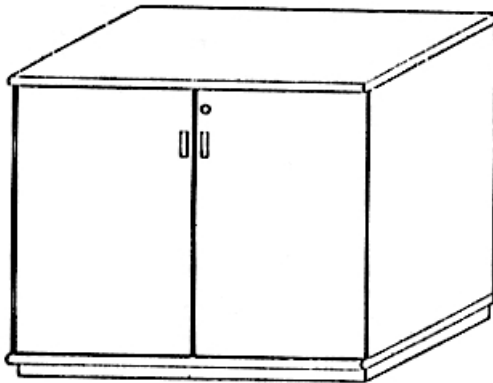

**ITEM 11**

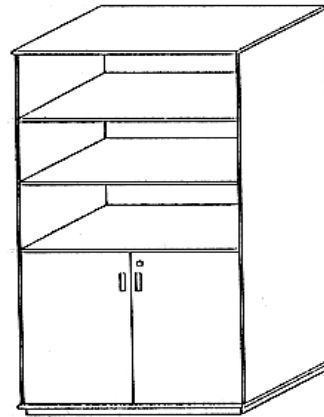

**ITEM 12**

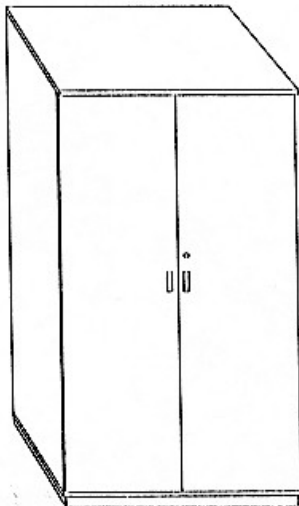

**ITEM 13**

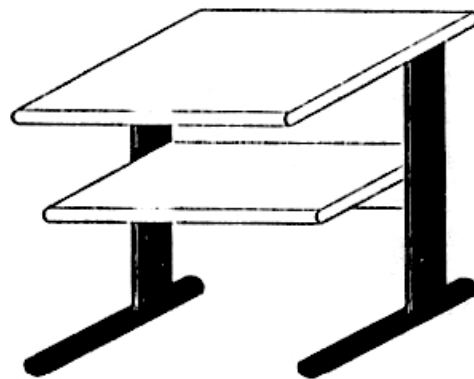

**ITEM 14**



**ITEM 15**

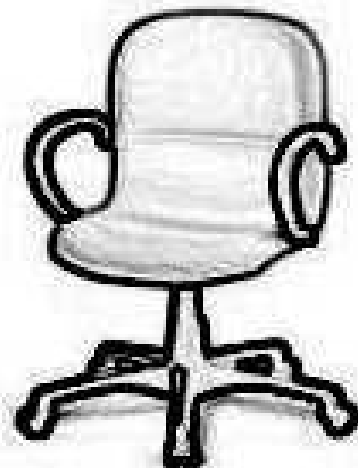



**ITEM 16**



**ITEM 17**

