



## **TRIBUNAL DE CONTAS DO DISTRITO FEDERAL DIRETORIA-GERAL DE ADMINISTRAÇÃO PREGÃO N ° 15/2006**

**TIPO:** Menor Preço

**REGIDA PELAS LEIS N.ºs** 8.666/93 e alterações posteriores, 8.078/90, Lei n° 10.520/02, Decreto n°s 23.460/02 e 3.555/00, no que couber e demais legislações aplicáveis.

**DATA DO RECEBIMENTO DA PROPOSTA DE PREÇOS:** 05/06 /2006

**HORÁRIO DE INÍCIO:** 15:00 horas

**LOCAL DA REUNIÃO:** Seção de Licitação e Contrato, subsolo do Edifício Anexo

### **CAPÍTULO I - DO OBJETO**

1.1 A presente licitação tem como objeto a aquisição de mobiliário (móveis em cerejeira e laminado fenólico e poltronas) , de acordo com as condições e especificações dos Anexos I e II.

### **CAPÍTULO II - DAS LICITANTES**

2.1 Somente poderão apresentar propostas as empresas legalmente estabelecidas, especializadas no ramo e que satisfaçam as condições deste Edital.

2.2 Não poderão participar desta licitação consórcio de empresas, qualquer que seja sua forma de constituição e empresas que, por qualquer motivo, tenham sido declaradas inidôneas para licitar ou contratar com a Administração Pública ou suspensas temporariamente pelo TCDF ou ainda impedidas de licitar com o GDF, nos termos do art. 7º da Lei nº 10.520/02.

### **CAPÍTULO III – DO CREDENCIAMENTO DOS REPRESENTANTES**

3.1 Até a abertura da sessão, os licitantes interessados deverão credenciar representante.

3.2 Para o credenciamento deverão ser observadas as seguintes regras:

**a)** local: Seção de Licitação e Contrato – subsolo do Ed. Anexo do TCDF;

**b)** horário: **dia 05/06/06, das 14:30 horas até a abertura da sessão;**

**c)** forma de credenciamento:

c.1) entrega dos documentos da empresa licitante previstos no art. 28, II, III e IV da Lei nº 8.666/93;

c.2) entrega de documento de credenciamento outorgado pelo licitante, no qual sejam indicados os poderes para:

c.2.1) gerenciar a empresa;ou

c.2.2) representar a empresa licitante em licitações, formular propostas, lances e recorrer;

c.3) apresentação de documento que nos termos da Lei seja suficiente para comprovar a identidade do credenciado;

**d)** as decisões pertinentes a credenciamento serão da competência do pregoeiro, que as motivará na ata, imediatamente após a abertura da sessão;

**e)** as decisões pertinentes a credenciamento somente serão passíveis de recurso, após a declaração do vencedor, nos termos do art. 4º, XVIII, a Lei nº 10.520/02;

**f)** acolhido o recurso, importará na invalidação apenas dos atos insuscetíveis de aproveitamento.

3.3 O credenciamento far-se-á através de instrumento público de procuração ou instrumento particular com firma reconhecida. Em sendo sócio, proprietário, dirigente ou assemelhado da empresa proponente, é suficiente a apresentação de cópia do respectivo estatuto ou contrato social, no qual estejam expressos seus poderes para exercer direitos e assumir obrigações em decorrência de tal investidura.

### **CAPÍTULO IV – DA SESSÃO PÚBLICA DO PREGÃO**

4.1 A reunião para recebimento e abertura dos envelopes contendo a Proposta de Preço e documentos de habilitação, será pública, dirigida por um Pregoeiro, na data, local e horário indicados neste edital.

4.2 Na mesma data, local e hora marcados, antes do início da sessão, os interessados deverão comprovar, através de instrumento próprio, poderes para formulação de ofertas e



lances verbais, nos termos do art. 11, inciso IV, do Decreto nº 3.555/2000, e para a prática dos demais atos do certame, conforme disposto no Capítulo III deste Edital.

4.3 Após a abertura da sessão pelo pregoeiro, não mais serão admitidos novos proponentes.

4.4 Aberta a sessão pelo pregoeiro, serão prestados os esclarecimentos sobre a condução do certame, e os interessados ou seus representantes:

a) apresentarão declaração dando ciência de que cumprem plenamente os requisitos de habilitação;

b) entregarão os envelopes de proposta de preços e de documentos de habilitação, em envelopes lacrados e rubricados no fecho, contendo em suas partes externas e frontais, em caracteres destacados, os seguintes dizeres:

**Tribunal de Contas do Distrito Federal**  
**Razão Social da Empresa**  
**Envelope Nº 01 – Proposta de Preço**

**Tribunal de Contas do Distrito Federal**  
**Razão Social da Empresa**  
**Envelope Nº 02- Documentos de Habilitação**

4.5 Em seguida, proceder-se-á a imediata abertura e à verificação da conformidade das propostas com os requisitos estabelecidos no instrumento convocatório.

4.6 As propostas que atenderem aos requisitos do edital, no exame de conformidade, serão selecionadas para a fase subsequente.

4.7 Havendo mais de uma proposta selecionada, o pregoeiro passará à fase de lances, observando-se o seguinte:

a) os lances deverão ser distintos, sucessivos e decrescentes;

b) o pregoeiro poderá estabelecer, no início dessa fase, o intervalo mínimo entre os lances;

c) necessitando o credenciado de consulta à empresa, o pregoeiro decidirá à respeito;

d) o uso de telefone celular e outros aparelhos de comunicação para consulta terá tempo limitado de uso e é de exclusiva responsabilidade e ônus dos licitantes.

4.8 Na fase de lances, o autor da proposta com oferta de valor mais baixo e os das ofertas com preços até 10% (dez por cento) superiores àquela poderão fazer novos lances verbais e sucessivos, até a proclamação do vencedor.

4.9 Não havendo pelo menos 3 (três) ofertas nas condições definidas no inciso anterior, poderão os autores das melhores propostas, até o máximo de 3 (três), oferecer novos lances verbais e sucessivos, quaisquer que sejam os preços oferecidos.

4.10 Não cabe desistência de proposta após a abertura do envelope, nem retratação ou desistência de lances após o registro pelo pregoeiro.

4.11 Para julgamento e classificação das propostas, será adotado o critério de menor preço, por item, observados os prazos máximos para fornecimento, as especificações técnicas e parâmetros mínimos de desempenho e qualidade definidos no edital.

4.12 Examinada a proposta classificada em primeiro lugar, quanto ao objeto e valor, caberá ao pregoeiro decidir motivadamente a respeito de sua aceitabilidade.

4.13 Encerrada a etapa competitiva e ordenadas as ofertas, o pregoeiro procederá à abertura do invólucro contendo os documentos de habilitação do licitante que apresentou a melhor proposta, para verificação do atendimento das condições fixadas no edital.

4.14 A habilitação far-se-á com a comprovação de que atende às exigências deste Edital, Capítulo VI.

4.15 Verificado o atendimento das exigências fixadas no Edital, o licitante será declarado vencedor.

4.16 Se a oferta não for aceitável ou se o licitante desatender às exigências habilitatórias, o pregoeiro examinará as ofertas subsequentes e a qualificação dos licitantes, na ordem de classificação, e assim sucessivamente, até a apuração de uma que atenda ao edital, sendo o respectivo licitante declarado vencedor.

4.17 Nas situações previstas nos itens 4.12 e 4.16, o pregoeiro poderá negociar diretamente com o proponente para que seja obtido preço melhor.

4.18 Da reunião lavrar-se-á ata circunstanciada assinada pelo Pregoeiro e licitantes presentes.

4.19 Verificando-se, no curso da análise, o descumprimento de requisitos estabelecidos neste edital e seus anexos, a proposta será desclassificada.



4.20 O pregoeiro, na fase de julgamento, poderá promover quaisquer diligências julgadas necessárias à análise das propostas e da documentação, devendo os licitantes atenderem às solicitações no prazo por ele estipulado, contado do recebimento da convocação.

### **CAPÍTULO V - DAS PROPOSTAS DE PREÇOS**

- 5.1 A proposta, sob pena de desclassificação, deverá:
- a) ser apresentada em envelope fechado, indicando em sua parte externa a razão social da empresa e o número deste Pregão, conforme referido no Capítulo IV;
  - b) ser datilografada ou impressa, sem emenda ou rasura, datada e assinada e, preferencialmente, em duas vias;
  - c) apresentar especificação clara e detalhada do produto cotado;
  - d) indicar preço unitário, por item, em moeda nacional, em algarismo e, preferencialmente, por extenso;
  - e) indicar prazo de entrega de, no máximo, 30 (trinta) dias corridos, após o recebimento da Nota de Empenho, à exceção dos itens 01, 02, 03 e 28, cujo prazo será de 45 (quarenta e cinco) dias corrido;
  - f) indicar prazo de validade da proposta de, no mínimo, 60 (sessenta) dias corridos, contados a partir da entrega do envelope;
  - g) Opcionalmente, conter endereço, CNPJ, nº telefone e do fax, bem como o nº do banco, da agência e da conta para efeito de emissão de Nota de Empenho e posterior pagamento.
- 5.2 A empresa que **cotar os itens relativos às poltronas deverá apresentar folder, indicar site que apresente características, foto ou trazer amostra dos produtos cotados, sob pena de desclassificação.**
- 5.3 **Caso a empresa opte por uma das três primeiras soluções apresentadas no 5.2, e estes não sejam capazes de identificar plenamente o produto, o julgamento do item será suspenso por 2 (dois) dias úteis para que a empresa traga a amostra do produto.**
- 5.4 O preço cotado deve incluir todos os tributos, taxas, encargos sociais, fretes, embalagens, seguros e quaisquer outras despesas que incidam sobre o objeto desta licitação.
- 5.5 No caso de discordância entre o preço unitário e o total, prevalecerá o primeiro; ocorrendo discordância entre o valor em algarismo e por extenso, prevalecerá este último.
- 5.6 Se a proposta for omissa quanto aos prazos estabelecidos nas alíneas “e” e “f” deste Capítulo, os prazos ali mencionados serão considerados como se nela constassem, não sendo, portanto, motivo de desclassificação da licitante.
- 5.7 A cotação apresentada e levada em conta, para efeito de julgamento será de exclusiva e total responsabilidade da licitante, não lhe cabendo o direito de pleitear qualquer alteração.
- 5.8 Caso a contratada não cumpra as obrigações previstas neste ato convocatório e outras por ele ofertadas estará sujeita às penalidades previstas no Capítulo XII.

### **CAPÍTULO VI - DA HABILITAÇÃO**

- 6.1 Os documentos de habilitação deverão ser entregues em envelope separado, devidamente fechado e rubricado no fecho, identificado conforme indicado neste edital.
- 6.2 Para participar da presente licitação, o licitante deverá apresentar, em plena validade, os seguintes documentos:
- a) Certidão Negativa de Débitos (CND) para com a Previdência Social, expedida pelo INSS, para contratação com o serviço público, em plena validade;
  - b) Certificado de Regularidade do FGTS, expedido pela CEF, em plena validade;
  - c) Certidão negativa de débitos, emitida pela Secretaria da Fazenda e Planejamento do GDF, em plena validade, para empresas com estabelecimento no Distrito Federal. Para empresas sem matriz ou filial no DF, apresentar prova de regularidade com a Fazenda Estadual de seu domicílio ou sede, somente para os tributos relativos à atividade licitada, nos termos do art. 193 do Código Tributário Nacional;
- 6.3 Os documentos necessários para esta licitação poderão ser apresentados em original, cópia autenticada por cartório competente, por servidor da Administração, publicação em órgão da imprensa oficial, ou pela Internet, nos casos em que o órgão responsável pela emissão do documento disponibilizar sua consulta.



## **CAPÍTULO VII- DA IMPUGNAÇÃO E RECURSO**

- 7.1 Até 2 (dois) dias úteis antes da data fixada para recebimento das propostas, qualquer pessoa poderá solicitar esclarecimentos, providências ou impugnar o ato convocatório do pregão. Na contagem de prazos deve ser observado o disposto no art. 110 da Lei nº 8.666/93.
- 7.2 A apresentação de impugnação contra o presente edital será processada e julgada na forma e nos prazos previstos no art. 12 do Regulamento da Licitação na Modalidade de Pregão, devendo ser entregue diretamente ao pregoeiro, na Seção de Licitação e Contrato, subsolo do Edifício Anexo do TCDF.
- 7.3 Acolhida a petição contra o ato convocatório, será designada nova data para a realização do certame.
- 7.4 A entrega da proposta, sem que tenha sido tempestivamente impugnado o presente edital, implicará na plena aceitação, por parte dos interessados, das condições nele estabelecidas.
- 7.5 As impugnações dos licitantes contra atos dos seus concorrentes somente poderão ser formuladas durante essa reunião.
- 7.6 A impugnação de interessados contra as ofertas e os documentos apresentados pelos licitantes deverá ser feita nessa reunião, exclusivamente pelas pessoas credenciadas para representar as empresas em nome das quais pretendam registrar as impugnações.
- 7.7 Dos atos do pregoeiro neste processo licitatório cabem recurso, a serem interpostos no final da sessão pública, com registro em ata da síntese das suas razões e contra-razões, podendo os interessados juntar memoriais no prazo de 3 (três) dias úteis.
- 7.8 O acolhimento do recurso importará a invalidação apenas dos atos insuscetíveis de aproveitamento.
- 7.9 Se não reconsiderar sua decisão o pregoeiro submeterá o recurso, devidamente informado, à consideração da autoridade competente, que proferirá decisão definitiva antes da homologação do procedimento.
- 7.10 Os memoriais dos recursos e contra-razões deverão dar entrada na Seção de Licitação e Contrato do TCDF.
- 7.11 Os autos permanecerão com vista franqueada aos interessados no mesmo local indicado no item anterior.

## **CAPÍTULO VIII - DO INSTRUMENTO DE AJUSTE**

- 8.1 Sem prejuízo do Capítulo III da Lei 8.666/93, o presente Edital e seu anexo e a proposta do adjudicatário serão partes integrantes da nota de empenho de despesa, a qual substituirá o instrumento de contrato.
- 8.2 A recusa injustificada do adjudicatário em aceitar a nota de empenho, até 05 (cinco) dias após sua emissão, caracteriza o descumprimento total da obrigação, sujeitando-o às penalidades legalmente estabelecidas, e facultando ao TCDF convocar os licitantes remanescentes, obedecida a ordem de classificação ou revogar a licitação .
- 8.3 É vedada a subcontratação, cessão ou transferência parcial ou total do objeto deste Edital.
- 8.4 As condições de garantia e assistência técnica observarão o disposto neste Edital e as regras do Código de Defesa do Consumidor.

## **CAPÍTULO IX - DO RECEBIMENTO DO OBJETO**

- 9.1 Os produtos serão recebidos, mediante recibo, por servidor designado pela administração, da seguinte forma:
- I - Provisoriamente, para efeito de posterior verificação da conformidade do objeto com a especificação; e
  - II - Definitivamente, após verificação da qualidade e quantidade do material entregue e a conseqüente aceitação.
- 9.2 Os produtos deverão ser entregues na Seção de Material do TCDF, sito à Praça do Buriti, Edifício Anexo do TCDF, subsolo, Brasília, fone 314-2228.

## **CAPÍTULO X - DO PAGAMENTO**

- 10.1 Ocorrendo o adimplemento da obrigação contratual, a contratada protocolizará junto ao contratante Nota Fiscal que, após a devida atestação e regular liquidação, será objeto de pagamento a ser processado no prazo de até 10 (dez) dias úteis, mediante Ordem Bancária creditada em conta corrente indicada pela contratada.



10.2 Para que seja efetivado o pagamento deverá ser verificada a regularidade da empresa perante a SEFP/DF. Nesse sentido, é necessária a apresentação da Certidão Negativa de Débitos (cópia autenticada em cartório ou acompanhada de original), emitida pela Secretaria de Fazenda e Planejamento/GDF, em plena validade, caso a apresentada na habilitação esteja vencida. Deverá ser apresentada, ainda, a 1ª via da Nota de Empenho.

10.3 Havendo erro no documento de cobrança, ou outra circunstância que impeça a liquidação da despesa, a mesma ficará pendente e o pagamento susinado até que a contratada providencie as medidas saneadoras necessárias, não ocorrendo, neste caso, quaisquer ônus por parte do contratante.

10.4 Caso o contratante não cumpra o prazo estipulado no item 10.1, pagará à contratada atualização financeira de acordo com a variação do IGP-DI da Fundação Getúlio Vargas, proporcionalmente aos dias de atraso.

## **CAPÍTULO XI – DO REAJUSTE DE PREÇOS**

11.1 O valor do objeto desta licitação é fixo e irremovível.

## **CAPÍTULO XII - DAS PENALIDADES**

12.1 O atraso injustificado no fornecimento dos objetos sujeitará a contratada à multa de mora, de acordo com os seguintes percentuais, garantida prévia defesa:

- a) de 0,3% (três décimos por cento) ao dia, sobre o valor do fornecimento, quando a contratada, sem justa causa, cumprir a obrigação assumida com atraso de até 30 (trinta) dias após o prazo estabelecido neste Edital;
- b) de 0,6% (seis décimos por cento) ao dia, sobre o valor do fornecimento, quando a contratada, sem justa causa, cumprir a obrigação assumida, com atraso superior a 30 (trinta) dias do prazo estabelecido na proposta. Este percentual incidirá, apenas, sobre o período que exceder ao trigésimo dia de atraso;

§ 1º - As multas previstas neste item serão calculadas considerando-se os dias consecutivos, a partir do dia útil imediatamente subsequente ao do vencimento.

§ 2º - No caso de multa moratória, será observado o limite mínimo de R\$ 100,00 (cem reais) para sua cobrança, exceto quando for necessária, além da referida multa, a aplicação de uma das penalidades prevista no art. 87 da Lei nº 8.666/93

12.2 Pela Inexecução total ou parcial do contrato o contratante poderá, garantida a prévia defesa, aplicar à contratada as seguintes sanções:

I – Advertência;

II - Multa:

- a) de 15% (quinze por cento), sobre o valor do fornecimento, e cancelamento da Nota de Empenho, quando decorridos 30 (trinta) dias de inadimplemento e caracterizada a recusa ou impossibilidade da contratada em fornecer o produto;
  - b) de 15% (quinze por cento) sobre o valor do fornecimento, quando a contratada recusar retirar ou aceitar o instrumento de contrato ou equivalente, caracterizando o descumprimento total da obrigação assumida na forma do art. 81 da Lei 8.666/93;
- Parágrafo Único** - A multa prevista na alínea “a”, deste item, incidirá ainda nos casos em que a contratada, sem motivo de força maior ou caso fortuito devidamente comprovado, solicitar o cancelamento antes ou depois de decorridos 30 (trinta) dias de atraso.

III - Suspensão do direito de participar de licitações com o contratante pelo prazo de até 02 (dois) anos; e

IV - Declaração de inidoneidade para licitar ou contratar com a Administração Pública.

**Parágrafo único** - Declarar-se-á inidônea a contratada que, sem justa causa, não cumprir as obrigações assumidas, praticando, a juízo do contratante, falta grave, revestida de dolo.

12.3 As sanções previstas nos incisos III e IV do item 12.2 poderão também ser aplicadas à contratada que:

- a) tenha sofrido condenação definitiva por praticar, por meios dolosos, fraude fiscal no recolhimento de quaisquer tributos;
- b) tenha praticado atos ilícitos visando frustrar os objetivos desta licitação;
- c) demonstre não possuir idoneidade para contratar com o contratante em virtude de atos ilícitos praticados.



12.4 As sanções previstas nos incisos I, III e IV do item 12.2 poderão ser aplicadas juntamente com a do inciso II do mesmo item, facultada a defesa prévia da interessada, no respectivo processo, no prazo de 05 (cinco) dias úteis, e serão aplicadas pela Autoridade Competente.

12.5 As multas tratadas nesse Capítulo serão descontadas do pagamento eventualmente devido pelo contratante ou na impossibilidade de ser feito o desconto, recolhidas pela contratada mediante depósito em conta corrente do contratante ou, quando for o caso, cobrada judicialmente.

### **CAPÍTULO XIII - DAS DISPOSIÇÕES GERAIS**

13.1 O contratante reserva-se no direito de revogar ou anular este Pregão, assim como alterar seus quantitativos na forma dos art. 49 e 65 da Lei 8.666/93.

13.2 Independente de declaração expressa, a simples participação nesta licitação implica a aceitação das condições estipuladas no presente Edital e submissão total às normas nele contidas.

13.3 Se no dia fixado no preâmbulo não houver expediente, este Pregão será realizado no primeiro dia subsequente de funcionamento que lhe seguir.

13.4 Fica eleito o foro de Brasília, Distrito Federal, para dirimir eventuais dúvidas relativas ao cumprimento do ajuste.

13.5 Em caso de dúvida, é conveniente o comparecimento do interessado à Seção de Licitação e Contrato deste Tribunal, localizada no subsolo do Edifício Anexo, fones **3314-2202 / 3314-2147, fax 3314-2219**, das 13 às 18h30min, para obtenção dos esclarecimentos que julgar necessários.

Brasília - DF, em 22 de maio de 2006

**Henrique de Freitas Soares**  
**Pregoeiro**



## PREGÃO Nº 15/2006

### ANEXO I

#### Especificação do Objeto

ITEM	QTDE	ESPECIFICAÇÃO RESUMIDA
01	01	ESTANTE CONFECCIONADA EM MDF DE 18MM DE ESPESSURA, COM REVESTIMENTO EXTERNO E INTERNO EM CEREJEIRA. PORTAS SUPERIORES CORREDIÇAS EM VIDRO DE 4MM, COM REQUADRO EM ALUMÍNIO DE LARGURA, 1,2CM, FECHADURA TIPO CILINDRO E DOTADAS DE PUXADOES EM ALUMÍNIO. PORTAS INFERIORES EM MADEIRA CORREDIÇAS COM PUXADORES EM ALUMÍNIO E FECHADURA TIPO CILINDRO. BASE EM MADEIRA MACIÇA, ACABAMENTO SINTÉTICO BRILHANTE. PRATELEIRAS INTERNAS REFORÇADAS, COM ESPESSURA DE 30MM. ALTURA= 2,45M. LARGURA= 3,25M. PROF. MÁX = 0,43M
02	01	ESTANTE CONFECCIONADA EM MDF DE 18MM DE ESPESSURA, COM REVESTIMENTO EXTERNO E INTERNO EM CEREJEIRA. PORTAS SUPERIORES CORREDIÇAS EM VIDRO DE 4MM, COM REQUADRO EM ALUMÍNIO DE LARGURA, 1,2CM, FECHADURA TIPO CILINDRO E DOTADAS DE PUXADOES EM ALUMÍNIO. PORTAS INFERIORES EM MADEIRA CORREDIÇAS COM PUXADORES EM ALUMÍNIO E FECHADURA TIPO CILINDRO. BASE EM MADEIRA MACIÇA, ACABAMENTO SINTÉTICO BRILHANTE. PRATELEIRAS INTERNAS REFORÇADAS, COM ESPESSURA DE 30MM. ALTURA= 2,45M. LARGURA= 2,53M. PROF. MÁX = 0,43M
03	01	ESTANTE CONFECCIONADA EM MDF DE 18MM DE ESPESSURA, COM REVESTIMENTO EXTERNO E INTERNO EM CEREJEIRA. PORTAS SUPERIORES CORREDIÇAS EM VIDRO DE 4MM, COM REQUADRO EM ALUMÍNIO DE LARGURA, 1,2CM, FECHADURA TIPO CILINDRO E DOTADAS DE PUXADOES EM ALUMÍNIO. PORTAS INFERIORES EM MADEIRA CORREDIÇAS COM PUXADORES EM ALUMÍNIO E FECHADURA TIPO CILINDRO. BASE EM MADEIRA MACIÇA, ACABAMENTO SINTÉTICO BRILHANTE. PRATELEIRAS INTERNAS REFORÇADAS, COM ESPESSURA DE 30MM. ALTURA= 2,45M. LARGURA= 1,71M. PROF. MÁX = 0,43M
04	01	MESA ESTRUTURADA EM MADEIRA MACIÇA, EM CEREJEIRA QUADRADA, PAINEL FRONTAL RECUADO, TAMPO EM MDF DE 30MM, COM ENCABEÇAMENTO EM MADEIRA MACIÇA, BORDAS ARREDONDADAS A 90°, REVESTIDO EM LAMINADO DE CEREJEIRA, COM TAMPO DE VIDRO DE 10MM, SEM CANTOS VIVOS, COM 02 GAVETEIROS DE 03 GAVETAS CADA, COM ALTURA INTERNA MÍNIMA DE 10CM E PROFUNDIDADE MÍNIMA DE 60CM, DESLIZAMENTO SOBRE RODÍZIOS, COM FECHADURA TIPO YALE, COM CHAVE E CÓPIA, PUXADORES EM MADEIRA, COM ARMÁRIO PARA PASTA DO LADO DIREITO, ACABAMENTO SINTÉTICO BRILHANTE. ALTURA MÍNIMA = 0,75M. TAMPO = 2,00 X 0,95M
05	01	MESA EM L ESTRUTURADA EM MADEIRA MACIÇA, EM CEREJEIRA QUADRADA, PAINEL FRONTAL RECUADO, TAMPO EM MDF DE 30MM, COM ENCABEÇAMENTO EM MADEIRA MACIÇA, BORDAS ARREDONDADAS A 90°, REVESTIDO EM LAMINADO DE CEREJEIRA, COM TAMPO DE VIDRO DE 10MM, SEM CANTOS VIVOS E BORDAS BISOTADAS (SOMENTE NA MESA PRINCIPAL), COM 01 GAVETEIRO DE 03 GAVETAS, COM ALTURA INTERNA MÍNIMA DE 10CM E PROFUNDIDADE MÍNIMA DE 60 CM, À DIREITDA DA MESA PRINCIPAL. DESLIZAMENTO SOBRE RODÍZIOS, COM FECHADURA TIPO YALE, COM CHAVE E CÓPIA, SENDO UM NA EXTREMIDADE DIREITA DA MESA PRINCIPAL E OUTRO NA EXTENSÃO, PUXADORES EM MADEIRA, ACABAMENTO SINTÉTICO BRILHANTE. MESA PRINCIPAL = 2,00M X 0,93M (TAMPO) X 0,79M (ALTURA MÍNIMA). EXTENSÃO = 0,80M X 0,60M (TAMPO) X 0,76M (ALTURA MÍNIMA)



ITEM	QTDE	ESPECIFICAÇÃO RESUMIDA
06	02	MESA EM L ESTRUTURADA EM MADEIRA MACIÇA, EM CEREJEIRA QUADRADA, PAINEL FRONTAL RECUADO, TAMPO EM MDF DE 30MM, COM ENCABEÇAMENTO EM MADEIRA MACIÇA, BORDAS ARREDONDADAS A 90°, REVESTIDO EM LAMINADO DE CEREJEIRA, COM TAMPO DE VIDRO DE 10MM, SEM CANTOS VIVOS E BORDAS BISOTADAS (SOMENTE NA MESA PRINCIPAL), COM 02 GAVETEIROS DE 03 GAVETAS, COM ALTURA INTERNA MÍNIMA DE 10CM PARA OS DOIS GAVETEIROS E PROFUNDIDADE MÍNIMA DE 60 CM PARA O GAVETEIRO DA MESA PRINCIPAL, DESLIZAMENTO SOBRE RODÍZIOS, COM FECHADURA TIPO YALE, COM CHAVE E CÓPIA, SENDO UM NA EXTREMIDADE ESQUERDA DA MESA PRINCIPAL E OUTRO NA EXTENSÃO, PUXADORES EM MADEIRA, ACABAMENTO SINTÉTICO BRILHANTE. MESA PRINCIPAL = 1,60M X 0,81M (TAMPO) X 0,79M (ALTURA MÍNIMA). EXTENSÃO = 1,09M X 0,58M (TAMPO) X 0,76M (ALTURA MÍNIMA)
07	01	MESA EM L ESTRUTURADA EM MADEIRA MACIÇA, EM CEREJEIRA QUADRADA, PAINEL FRONTAL RECUADO, TAMPO EM MDF DE 30MM, COM ENCABEÇAMENTO EM MADEIRA MACIÇA, BORDAS ARREDONDADAS A 90°, REVESTIDO EM LAMINADO DE CEREJEIRA, COM TAMPO DE VIDRO DE 10MM, SEM CANTOS VIVOS E BORDAS BISOTADAS (SOMENTE NA MESA PRINCIPAL), COM 02 GAVETEIROS DE 03 GAVETAS, COM ALTURA INTERNA MÍNIMA DE 10CM PARA OS DOIS GAVETEIROS E PROFUNDIDADE MÍNIMA DE 60 CM PARA O GAVETEIRO DA MESA PRINCIPAL, DESLIZAMENTO SOBRE RODÍZIOS, COM FECHADURA TIPO YALE, COM CHAVE E CÓPIA, SENDO UM NA EXTREMIDADE DIREITA DA MESA PRINCIPAL E OUTRO NA EXTENSÃO, PUXADORES EM MADEIRA, ACABAMENTO SINTÉTICO BRILHANTE. MESA PRINCIPAL = 1,60M X 0,80M (TAMPO) X 0,79M (ALTURA MÍNIMA). EXTENSÃO = 1,09M X 0,58M (TAMPO) X 0,76M (ALTURA MÍNIMA)
08	01	MESA EM L ESTRUTURADA EM MADEIRA MACIÇA, EM CEREJEIRA QUADRADA, PAINEL FRONTAL RECUADO, TAMPO EM MDF DE 30MM, COM ENCABEÇAMENTO EM MADEIRA MACIÇA, BORDAS ARREDONDADAS A 90°, REVESTIDO EM LAMINADO DE CEREJEIRA, COM TAMPO DE VIDRO DE 10MM, SEM CANTOS VIVOS E BORDAS BISOTADAS (SOMENTE NA MESA PRINCIPAL), COM 01 GAVETEIRO DE 03 GAVETAS, COM ALTURA INTERNA MÍNIMA DE 10CM E PROFUNDIDADE MÍNIMA DE 60 CM, DESLIZAMENTO SOBRE RODÍZIOS, COM FECHADURA TIPO YALE, COM CHAVE E CÓPIA, SENDO UM NA EXTREMIDADE ESQUERDA DA MESA PRINCIPAL E OUTRO NA EXTENSÃO, PUXADORES EM MADEIRA, ACABAMENTO SINTÉTICO BRILHANTE. MESA PRINCIPAL = 1,60M X 0,81M (TAMPO) X 0,79M (ALTURA MÍNIMA). EXTENSÃO = 0,70M X 0,60M (TAMPO) X 0,76M (ALTURA MÍNIMA)
09	01	MESA DE APOIO CONFECCIONADA EM PADRÃO CEREJEIRA C/ APLICAÇÃO DE SELADOR. TAMPO SUPERIOR COM 30MM ACABADO, COM BORDAS BOLEADAS, COM TAMPO DE VIDRO LISO DE 6MM S/ CANTOS VIVOS, COM DUAS PRATELEIRAS, FIXADAS POR PINO E PAINEL VERTICAL SEPARANDO O MÓVEL AO MEIO. ALTURA = 0,67M. TAMPO = 1,11 X 0,40M.
10	01	MESA PARA MICROCOMPUTADOR CONFECCIONADA EM CEREJEIRA C/ APLICAÇÃO DE SELADOR. MDF DE 30 MM NOS DOIS TAMPOS E 20MM NOS DEMAIS PAINÉIS, COM TECLADO RETRÁTIL. TAMPO SUPERIOR COM BORDAS BOLEADAS, COMPARTIMENTO PARA GABINETE E ESTABILIZADOR, COM FUNDO ABERTO. TAMPO SUPERIOR VIDRO LISO DE 6MM S/ CANTOS VIVOS. ALTURA = 0,75M. LARGURA = 1,10M. PROFUNDIDADE = 0,70M. TAMPO INFERIOR = 0,70 x 0,55m DISTÂNCIA ENTRE TAMPOS = 0,50m TAMPO SUPERIOR = 0,70 x 0,40m ALTURA TOTAL = 1,34m
11	01	MESA PARA MICROCOMPUTADOR CONFECCIONADA EM CEREJEIRA C/ APLICAÇÃO DE SELADOR. TAMPO EM MDF DE 30 MM, BORDA FRONTAL E POSTERIOR DO TAMPO SUPERIOR ARREDONDADAS. BASE CORREDIÇA PARA TECLADO COM 45CM DE PROFUNDIDADE (TECLADO RETRÁTIL). COM TAMPO DE VIDRO DE 6MM S/ CANTOS VIVOS. ALTURA = 0,75M. LARGURA = 1,10M. PROFUNDIDADE = 0,70M.
12	02	MESA PARA TELEFONE COM 04 PÉS EM MADEIRA MACIÇA E RODÍZIOS, TAMPO SUPERIOR COM RESSALTO E PRATELEIRA INFERIOR EM MDF DE 18mm, REVESTIMENTO EM LAMINADO DE CEREJEIRA, ACABAMENTO SINTÉTICO BRILHANTE. ALTURA = 0,67m, LARGURA = 0,45m PROFUNDIDADE = 0,32m (1.7.0)





ITEM	QTDE	ESPECIFICAÇÃO RESUMIDA
13	01	MESA DE CENTRO COM ESTRUTURA DE MADEIRA EM CEREJEIRA, COM PORTA REVISTAS CONFECCIONADO EM MADEIRA TRANÇADA DE CEREJEIRA DE 3mm DE ESPESSURA. TAMPO DE VIDRO TEMPERADO COM 10mm DE ESPESSURA, BIZOTADO, COM BORDAS ARREDONDADAS. BASE: 0,60X0,60 m, TAMPO: 0,70 X 0,70 m, ALTURA: 0,45 m. DISTÂNCIA ENTRE TAMPO E PORTA REVISTAS: 0,15 m (1.11.1)
14	01	ARMÁRIO BAIXO, CONFECCIONADO EM MDF DE 20 mm DE ESPESSURA, COM REVESTIMENTO EXTERNO EM CEREJEIRA, COM DUAS PORTAS DE CORRER, COM FECHADURA TIPO YALE, CHAVE E CÓPIA E DUAS PRATELEIRAS INTERNAS REGULÁVEIS, BASE EM MADEIRA MACIÇA, ACABAMENTO SINTÉTICO BRILHANTE. ALTURA = 0,90m, LARGURA = 1,10m, PROFUNDIDADE = 0,50m
15	01	BANCO DE ESPERA EM MDF PADRÃO IPÊ COM APLICAÇÃO DE SELADOR, PÉS DE APOIO EM MADEIRA MACIÇA, ESTRADO COM PEÇAS DE 18 MM, COM DUAS ALMOFADAS COM DENSIDADE D45 REVESTIDAS EM COURO MARRON, NO PADRÃO DA AMOSTRA EXISTENTE NO TCDF, RIPAS DO ESTRADO COM AFASTAMENTO ENTRE AS PEÇAS DE 2,5 CM.
16	01	CABIDEIRO EM CEREJEIRA, COM 1,28M DE ALTURA. PEÇA SUPERIOR COM ENCABEÇAMENTO ARREDONDADO EM MADEIRA MACIÇA. DEMAIS ESPECIFICAÇÕES E MEDIDAS, CONFORME ANEXO II.
17	02	MESA REDONDA PARA REUNIÃO, ESTRUTURADA EM CHAPA DE AÇO Nº 18, COM PINTURA EPOXI, COR PRETA, COM 05 HASTES, COM SAPATAS NIVELADORAS, TAMPO EM MDF DE 30MM DE ESPESSURA, COM REVESTIMENTO EM LAMINADO FENÓLICO, NA COR OVO, PROCESSO POST-FORMING, BORDA ARREDONDADA A 180 GRAUS, REVESTIDA EM PVC COR OVO.1,20M (TAMPO) X 0,75M (ALTURA) (2.14.0)
18	01	ARMÁRIO ALTO CONFECCIONADO EM MDF DE 20MM DE ESPESSURA, REVESTIMENTO EM LAMINADO FENÓLICO, NA COR OVO, TAMPO COM BORDA ARREDONDADA A 180 GRAUS, PROCESSO POST-FORMING, COM 02 PORTAS, FECHADURA TIPO YALE, CHAVE E CÓPIA, PUXADORES COM 06 PRATELEIRAS INTERNAS REGULÁVEIS E 11 ESCANINHOS, BASE EM MADEIRA REVESTIDA. ALTURA = 2,14m, LARGURA = 1,30m, PROFUNDIDADE = 0,42m
19	01	JOGO DE POLTRONAS, COMPOSTO POR: 1 POLTRONA DE ESPALDAR ALTO EM COURO PRETO; 2 POLTRONAS DE INTERLOCUTOR EM COURO PRETO. CARACTERÍSTICAS: A) POLTRONA DE ESPALDAR ALTO: TIPO MONOBLOCO COM ESPALDAR ALTO, ESTRUTURA INTERNA EM AÇO TREFILADO E PERCINTAS ELÁSTICAS, REVESTIDA EM POLIURETANO FLEXÍVEL, COM ALTA DENSIDADE E ESPESSURA MÉDIA DE 70 MM. APÓIA-CABEÇA COM ALMA INTERNA DE AÇO, ESTRUTURA DE 10MM DE DIÂMETRO, TOTALMENTE REVESTIDO EM POLIURETANO FLEXÍVEL, FIXADO À ESTRUTURA POR INTERMÉDIO DE ARGOLA ELÁSTICA DE AÇO. ERGONÔMICA, COM SALIÊNCIA PARA APOIO LOMBAR, ARTICULAÇÃO DA PARTE SUPERIOR DO ENCOSTO COM INCLINAÇÃO SEPARADA DA REGULAGEM DE ALTURA. BRAÇOS EM POLIURETANO INTEGRAL SKIN, INJETADO NA COR PRETA, TEXTURIZADO COM ALMA INTERNA DE AÇO FIXADO NA ESTRUTURA DO MONOBLOCO DE FORMA SEMI-CIRCULAR, OVAL E VAZADA. BASE COM 5 PATAS. RODÍZIO DUPLO. B) POLTRONA DE INTERLOCUTOR: TIPO MONOBLOCO COM ESPALDAR MÉDIO, ESTRUTURA INTERNA EM AÇO TREFILADO E PERCINTAS ELÁSTICAS, REVESTIDA EM POLIURETANO FLEXÍVEL, COM ALTA DENSIDADE E ESPESSURA MÉDIA DE 70 MM. ERGONÔMICA, COM SALIÊNCIA PARA APOIO LOMBAR. BRAÇOS EM POLIURETANO INTEGRAL SKIN, INJETADO NA COR PRETA, TEXTURIZADO COM ALMA INTERNA DE AÇO FIXADO NA ESTRUTURA DO MONOBLOCO DE FORMA SEMI-CIRCULAR, OVAL E VAZADA. BASE FIXA COM ESTRUTURA EM TUBO DE AÇO, CURVADO EM FORMATO CONTÍNUO (EM "S"). SAPATAS DESLIZADORAS QUE ENVOLVEM O TUBO INJETADO EM POLIPROPILENO.



ITEM	QTDE	ESPECIFICAÇÃO RESUMIDA
20	17	POLTRONA GIRATÓRIA ESPALDAR ALTO, ASSENTO E ENCOSTO CONFECCIONADOS EM PEÇA ÚNICA, MONOBLOCO, EM FORMA DE CONCHA, COM SALIÊNCIA LOMBAR, COM MOLA NA REGIÃO LOMBAR, ESTOFADA EM ESPUMA INJETADA COM NO MÍNIMO 6CM DE ESPESSURA, REVESTIMENTO EM TECIDO REFORÇADO, SENDO 8 NA COR BEGE E 9 NA COR PRETA, BRAÇOS ALMA DE AÇO INJETADOS EM POLIURETANO, BASE TUBULAR, ASSENTO COM REGULAGEM DE ALTURA A GÁS, DOTADA DE RELAX, COM REGULAGEM DE TENSÃO DO MOVIMENTO, PINTURA EM EPOXI NA COR PRETA, COM 05 HASTES PROTEGIDAS POR CAPA DE PVC E RODÍZIOS DE NYLON DUPLOS. ASSENTO: L. 50 X P. 45CM. ENCOSTO: L. 50 X A. 55CM (3.1.0)
21	01	POLTRONA GIRATÓRIA ESPALDAR ALTO, ASSENTO E ENCOSTO CONFECCIONADOS EM PEÇA ÚNICA, MONOBLOCO, EM FORMA DE CONCHA, COM SALIÊNCIA LOMBAR, COM MOLA NA REGIÃO LOMBAR, ESTOFADA EM ESPUMA INJETADA COM NO MÍNIMO 6CM DE ESPESSURA, REVESTIMENTO EM COURO ECOLÓGICO PRETO, BRAÇOS ALMA DE AÇO INJETADOS EM POLIURETANO, BASE TUBULAR, ASSENTO COM REGULAGEM DE ALTURA A GÁS, DOTADA DE RELAX, COM REGULAGEM DE TENSÃO DO MOVIMENTO, PINTURA EM EPOXI NA COR PRETA, COM 05 HASTES PROTEGIDAS POR CAPA DE PVC E RODÍZIOS DE NYLON DUPLOS. ASSENTO: L. 50 X P. 45CM. ENCOSTO: L. 50 X A. 55CM (3.1.0)
22	01	POLTRONA GIRATÓRIA ESPALDAR MÉDIO, ASSENTO E ENCOSTO CONFECCIONADOS EM PEÇA ÚNICA, MONOBLOCO, EM FORMA DE CONCHA, COM SALIÊNCIA LOMBAR, COM MOLA NA REGIÃO LOMBAR, ESTOFADA EM ESPUMA INJETADA COM NO MÍNIMO 6CM DE ESPESSURA, REVESTIMENTO EM TECIDO REFORÇADO PRETO, BRAÇOS ALMA DE AÇO INJETADOS EM POLIURETANO, BASE TUBULAR, ASSENTO COM REGULAGEM DE ALTURA A GÁS, DOTADA DE RELAX, COM REGULAGEM DE TENSÃO DO MOVIMENTO, PINTURA EM EPOXI NA COR PRETA, C/ 5 HASTES PROTEGIDAS POR CAPA DE PVC E RODÍZIOS DE NYLON DUPLOS. ASSENTO: L. 50 X P. 45CM. ENCOSTO: L. 50 X A. 45CM (3.2.0)
23	01	CADEIRA FIXA ESPALDAR MÉDIO, ASSENTO E ENCOSTO CONFECCIONADOS EM PEÇA ÚNICA, MONOBLOCO, EM FORMA DE CONCHA, COM SALIÊNCIA LOMBAR, COM MOLA NA REGIÃO LOMBAR, ESTOFADA EM ESPUMA INJETADA COM NO MÍNIMO 6CM DE ESPESSURA, REVESTIMENTO EM COURO ECOLÓGICO PRETO, BRAÇOS ALMA DE AÇO INJETADOS EM POLIURETANO, BASE TUBULAR. BASE FIXA COM ESTRUTURA EM TUBO DE AÇO, CURVADO EM FORMATO CONTÍNUO (EM "S"), PINTADO EM EPOXI NA COR PRETA, COM SAPATAS DESLIZADORAS. ASSENTO: L 50 x P. 45cm ENCOSTO: L.50 x A 45cm (3.5.1)
24	05	CADEIRA FIXA, MOLDADA ANATOMICAMENTE EM COMPENSADO DE 1ª QUALIDADE E ALTA RESISTÊNCIA DE, NO MÍNIMO 15mm DE ESPESSURA, COM ESTOFAMENTO EM ESPUMA INJETADA DE ALTA DENSIDADE, COM NO MÍNIMO 04 cm DE ESPESSURA, REVESTIMENTO EM COURO ECOLÓGICO PRETO, PVC RÍGIDO NAS BORDAS E NO ENCOSTO, BASE FIXA COM ESTRUTURA EM TUBO DE AÇO, CURVADO EM FORMATO CONTÍNUO (EM "S"), PINTADO EM EPOXI NA COR PRETA, COM SAPATAS DESLIZADORAS. ASSENTO: L. 44 x P.40cm ENCOSTO: L. 41 x A 41cm (3.6.1)
25	01	MESA ESTRUTURADA EM MADEIRA MACIÇA, EM CEREJEIRA QUADRADA, PAINEL FRONTAL RECUADO, TAMPO EM MDF DE 30MM, COM ENCABEÇAMENTO EM MADEIRA MACIÇA, TAMPO DE VIDRO DE 6MM, SEM CANTOS VIVOS, BORDAS ARREDONDADAS A 90º, REVESTIDO EM LAMINADO DE CEREJEIRA, COM 01 GAVETEIRO DE 03 GAVETAS NO LADO DIREITO, COM ALTURA INTERNA MÍNIMA DE 10CM E PROFUNDIDADE MÍNIMA DE 60CM, DESLIZAMENTO SOBRE RODÍZIOS, COM FECHADURA TIPO YALE, COM CHAVE E CÓPIA, PUXADORES EM MADEIRA, ACABAMENTO SINTÉTICO BRILHANTE.(1,30 X 0,78 X 0,75) (1.4.0)
26	01	MESA EM MDF DE 20MM DE ESPESSURA, COM REVESTIMENTO EM LAMINADO FENÓLICO, NA COR OVO. COM FUNDO FECHADO, GAVETERIO COM FECHADURA COLETIVA. TAMPO SUPERIOR COM 30 MM, COM BORDA FRONTAL ARREDONDADA A 180 GRAUS, PROCESSO POST-FORMING. ALTURA = 0,75M. LARGURA = 0,45M. PROFUNDIDADE = 0,45M.



ITEM	QTDE	ESPECIFICAÇÃO RESUMIDA
27	01	ARMÁRIO CONFECCIONADO EM PADRÃO CEREJEIRA COM APLICAÇÃO DE SELADOR E COM FUNDO FECHADO EM MADEIRA. PORTAS SUPERIORES EM VIDRO EM 5MM, DOTADAS EM FECHADURA TIPO CILINDRO, COM CHAVE E CÓPIA. PUXADORES DO TIPO ALÇA, EM ALUMÍNIO. CADA PORTA DE VIDRO DEVERÁ TER REQUADRO EM ALUMÍNIO EM TODO O SEU PERÍMETRO. GAVETEIRO COM TRAVAMENTO COLETIVO E FECHADURA, COM CHAVE E CÓPIA E GAVETAS DOTADAS DE PUXADORES TIPO ALÇA EM MADEIRA. ENCABEÇAMENTO EM MADEIRA MACIÇA NOS LOCAIS INDICADOS. MEDIDAS EM CM. (1,87 X 0,60 X 0,60)
28	02	JOGO DE SOFÁS, SENDO 1 DE 3 LUGARES E 1 DE 2 LUGARES: - SOFÁ DE 03 LUGARES MEDINDO 2.20 X 0.70 X 0.68 CM (COMP. X PROF. X ALT. ) - SOFÁ DE 02 LUGARES MEDINDO 1.65 X 0.70 X 0.68 CM (COMP. X PROF. X ALT. ) MONTADO EM ESTRUTURA DE MADEIRA EUCALIPTO GRANDIS DE LEI REFLORESTADA, IMUNIZADA CONTRA CUPINS E FUNGOS, APARELHADA COM ASSENTO EM ALMOFADAS FIXAS EM ESPUMA DE POLIURETANO D-28. COM ALMOFADAS SOLTAS EM FIBRA SILICONADA. PÉS EM AÇO INOX. REVESTIMENTO: COURO ECOLÓGICO PRETO.

**OBRIGAÇÕES DO ADJUDICATÁRIO:**

1. Os móveis deverão ser entregues no Edifício Anexo do TCDF e instalados nos locais onde serão utilizados.
2. O prazo de garantia dos itens será de, no mínimo, 12 (doze) meses.
3. Os produtos apresentados como amostra deverão ter, obrigatoriamente, as mesmas características técnicas dos produtos que serão posteriormente entregues pela firma vencedora.



PREGÃO Nº /2006  
ANEXO II

ITEM 01

*Cab. Aud. PAIVA MARTINS  
Secretaria - 01 Unidade*

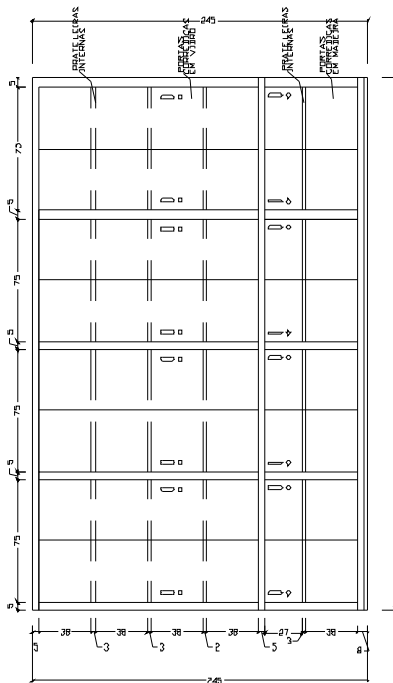

VISTA FRONTAL ESC 1:25  
ESPECIFICAÇÕES

- \* As madeiras devem ser tratadas previamente à fase de arquiteto e processos
- \* A estante deve ser confeccionada em madeira e deverá ser toda a sua fundação em madeira
- \* As partes superiores deverão ser confeccionadas em vidro de 4mm e as inferiores em madeira.
- \* Todas as partes deverão ser corrigidas com fechadura tipo cilindro e dobradiças para alumínio.
- \* Os vidros das janelas deverão ser requadrados em alumínio.
- \* Medidas em cm

*Cab. Aud. PAIVA MARTINS  
Secretaria - 01 Unidade*

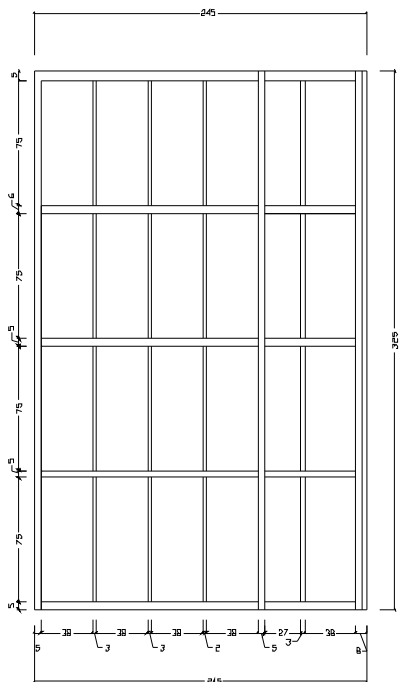

VISTA FRONTAL INTERNA ESC 1:25

TUDO - 2º ANDAR - 2º ANDAR - TIFREDO  
Cab. Aud. PAIVA MARTINS  
Localização dos móveis nos ambientes.  
Sem escala

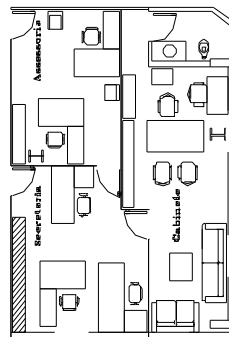

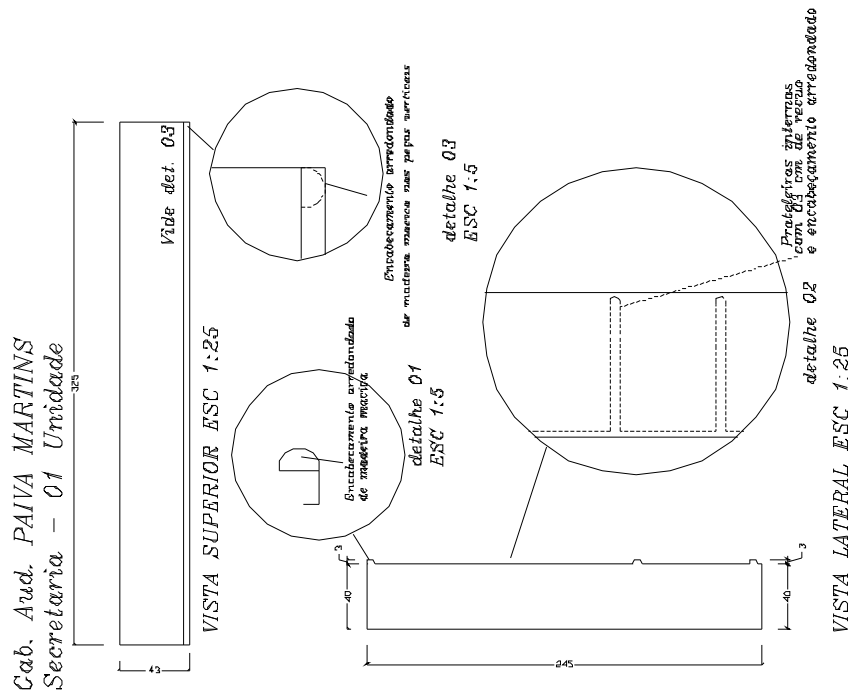

**ITEM 02**

*Cab. Aud. PAIVA MARTINS  
 Gabinete do Auditor - 01 Unidade*

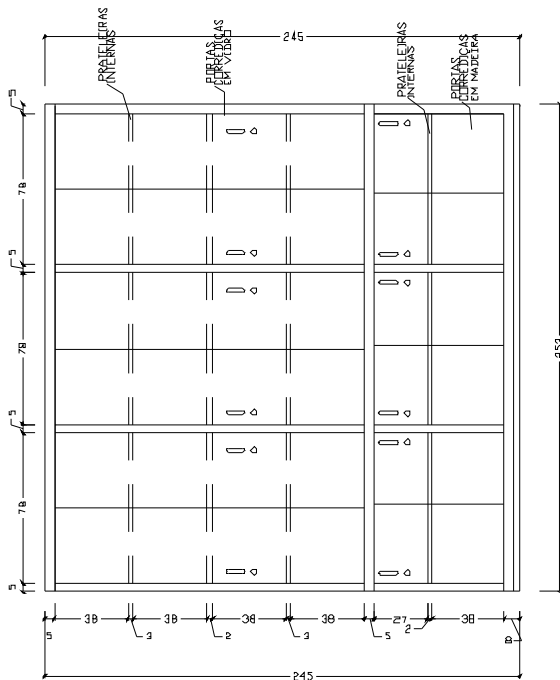

**ESPECIFICAÇÕES**

- \* As prateleiras devem ser reforçadas prevendo o peso de arquivos e processos
- \* A estante deve ser confeccionada em cerejeira e deverá ter todo o seu fundo fechado em madeira
- \* As portas superiores deverão ser confeccionadas em vidro de 4mm e as inferiores em madeira
- \* Todas as portas deverão ser correias, com fechadura tipo cilindro e dotadas de puxadores em alumínio
- \* Os vãos das portas correias em vidro deverão ter requadros em alumínio
- \* Medidas em cm

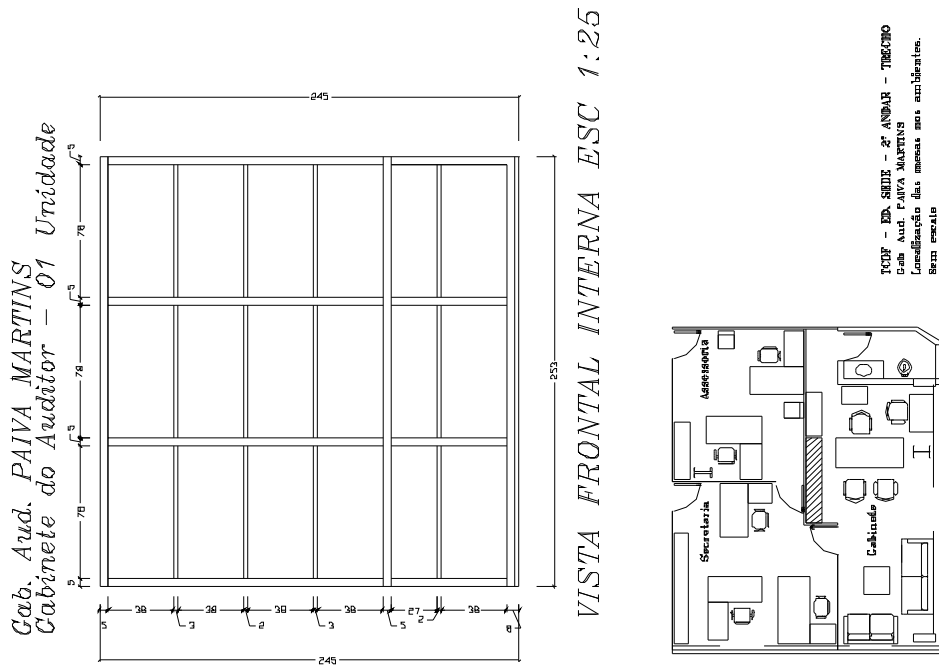

TCCF - ED. SÍDE - 2º ANDAR - TERCERO  
Cab. Aud. PAIVA MARTINS  
Lançamento das mesas nos ambientes.  
Sem escala

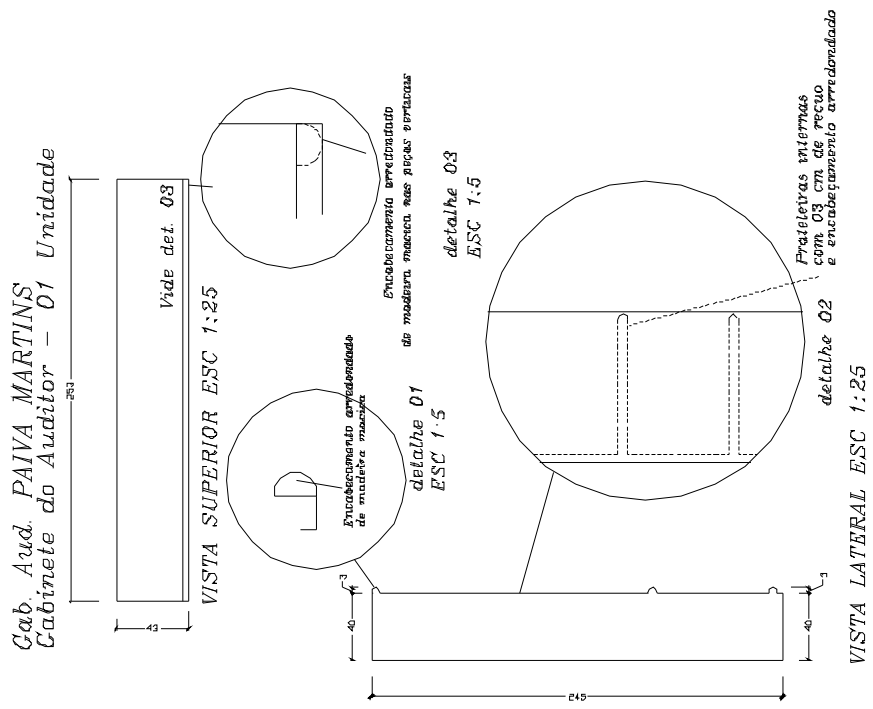
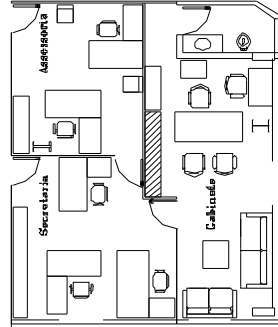



**ITEM 03**

Gab. Aud. PAIVA MARTINS  
Assessoria - 01 Unidade

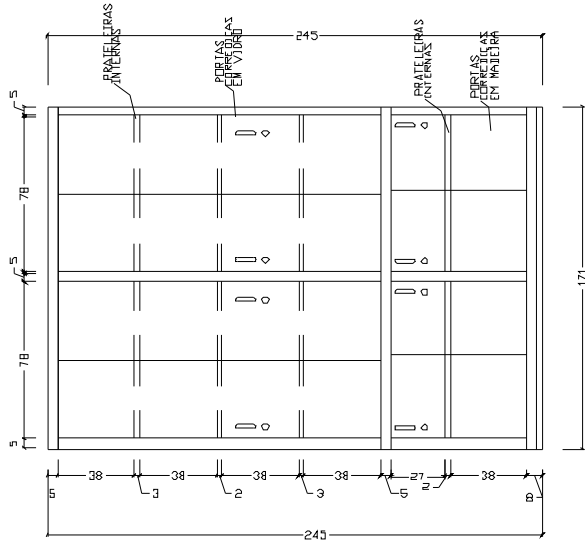

VISTA FRONTAL ESC 1:25

**ESPECIFICAÇÕES**

- \* As prateleiras devem ser reforçadas prendendo o peso de arquivos e processos
- \* A estante deve ser confeccionada em cerejeira e deverá ter todo o seu fundo fechado em madeira
- \* As portas superiores deverão ser confeccionadas em vidro de 4mm e as inferiores em madeira.
- \* Todas as portas deverão ser corredizas, com fechadura tipo cilindro e dotadas de paradores em alumínio.
- \* Os vãos das portas corredizas em vidro deverão ter reguados em alumínio.
- \* Medidas em cm

Gab. Aud. PAIVA MARTINS  
Assessoria - 01 Unidade

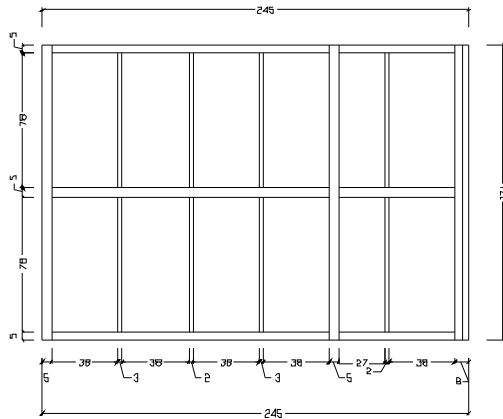

VISTA FRONTAL INTERNA ESC 1:25

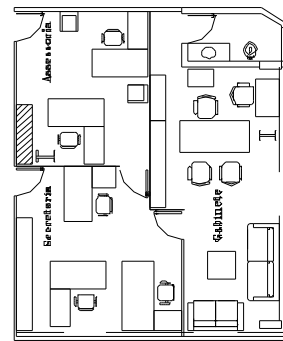

TCPM - 2º ANDAR - 2º ANDAR - TERCIO  
Cab. Aud. PAIVA MARTINS  
Localização das mesas nos ambientes  
SEM escala

Unidade solicitante: Gab. Aud. PAIVA MARTINS  
 Modelo de Mesa em L - Modelo V

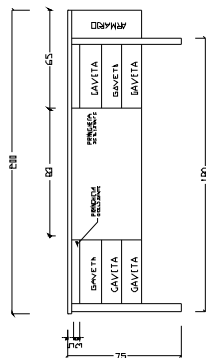

VISTA POSTERIOR ESC 1:30

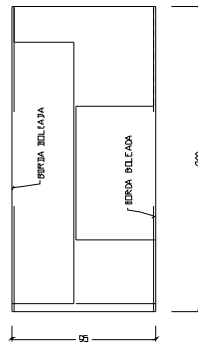

VISTA SUPERIOR ESC 1:30

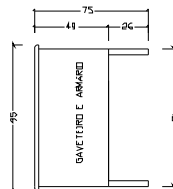

VISTA LATERAL ESC 1:80

**ESPECIFICAÇÃO**

Móvel confeccionado em padrão europeu e acabamento de melier.  
 MDF de 30mm nos tampos superiores e 20mm nos demais fechamentos da mesa.  
 Bordas dos tampos superiores biseladas.  
 Não ter fôrca indicadas.  
 Deve ser fornecido e instalado sobre os tampos superiores vidro liso de 10mm sem cascos vivos e com todas as bordas biseladas.  
 Confeccionado com travessamento e fechadura coletivas e 01 puxador em madeira em cada gaveta.  
 Fornece-se o acabamento de 02 corrimão na esteira bege, com laca de brilho, perfurando de 10 a 12mm em madeira como o tampo em vidro.  
 Medidas em cm.

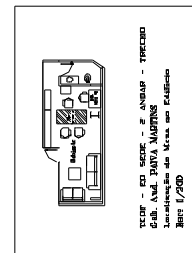

**ITEM 04**

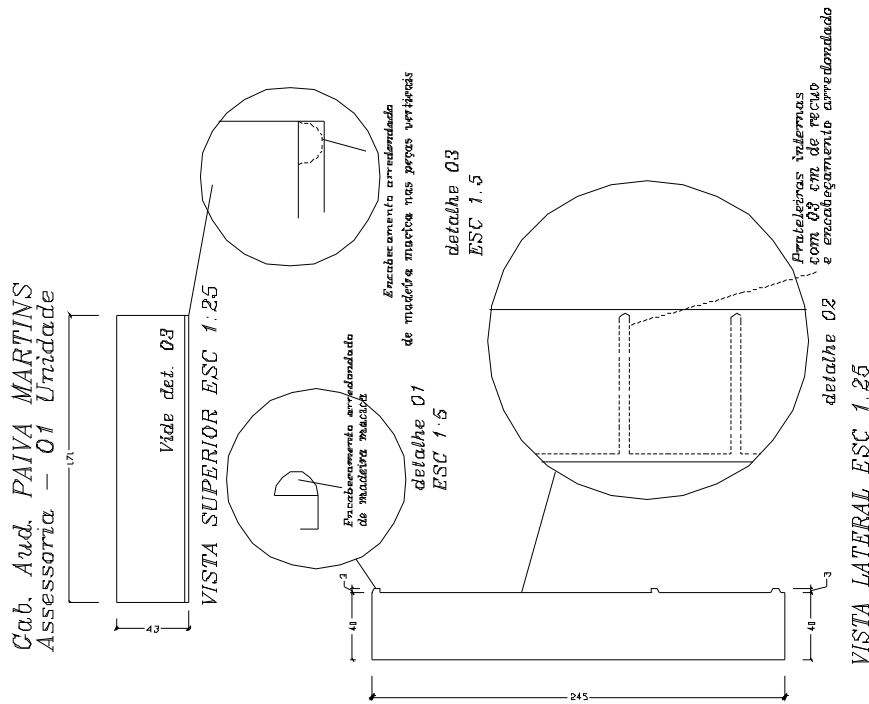



**ITEM 05**

Unidade solicitante: Gab. Aud. PAIVA MARTINS  
 Modelo de Mesa em L - Modelo III

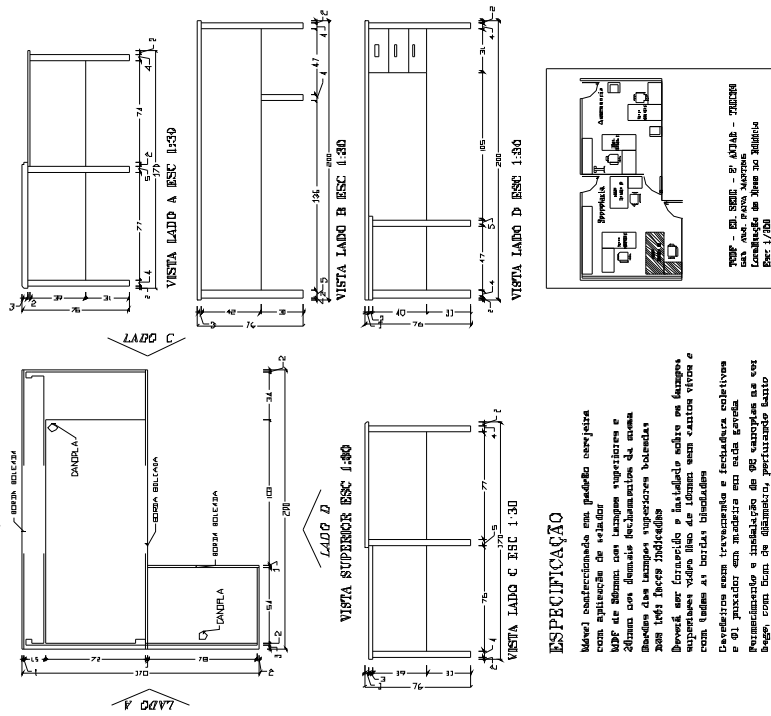

**ITEM 06**

Unidade solicitante: Gab. Aud. PAIVA MARTINS  
 Modelo de Mesa em L - Modelo II

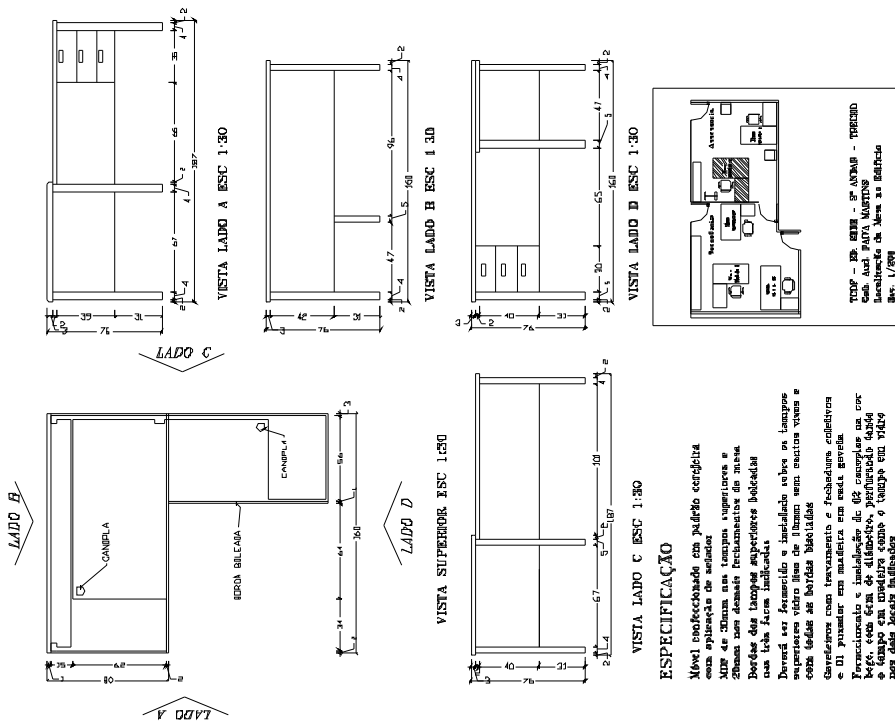

**ITEM 07**

Unidade solicitante: Gab. Aud. PAIVA MARTINS  
 Modelo de Mesa em L - Modelo I

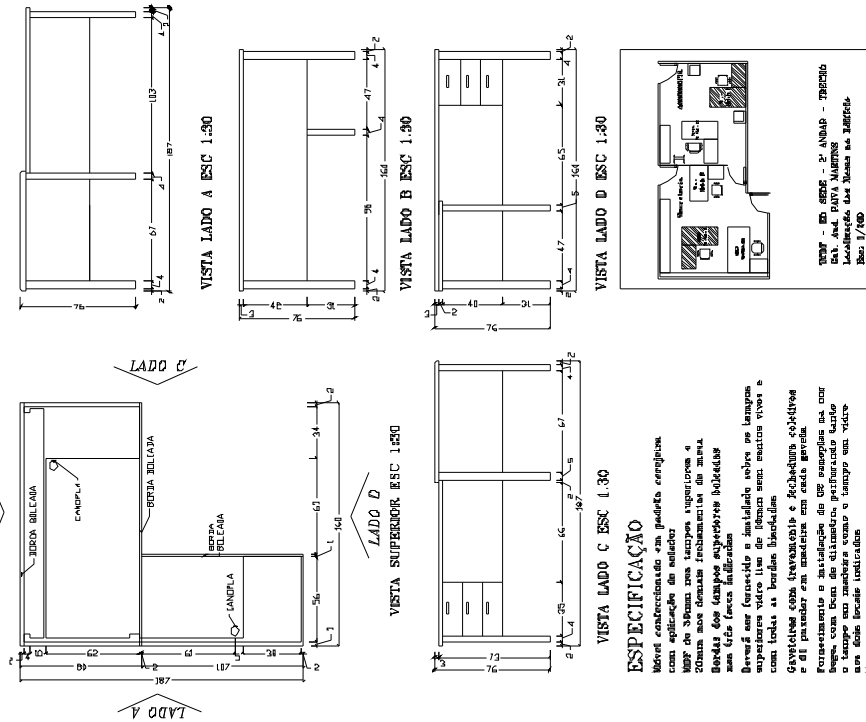

**ITEM 08**

Unidade solicitante: Gab. Aud. PAIVA MARTINS  
 Modelo de Mesa em L - Modelo IV

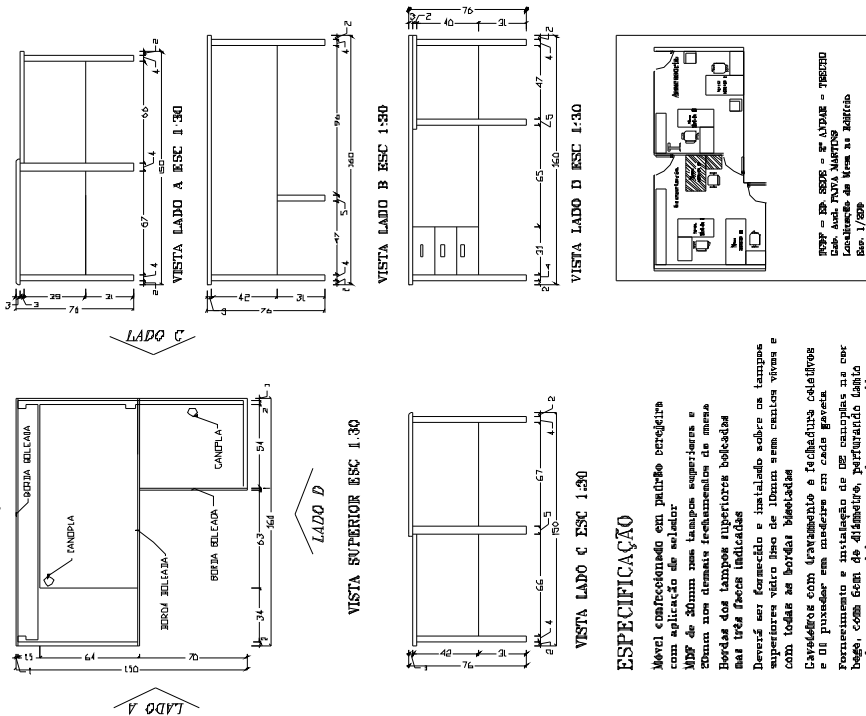



**ITEM 09**

TRIBUNAL DE CONTAS DO DISTRITO FEDERAL  
 DGA/ DSG/ Seção de Manutenção e Conservação Predial  
 Modelo de Mesa de Apoio

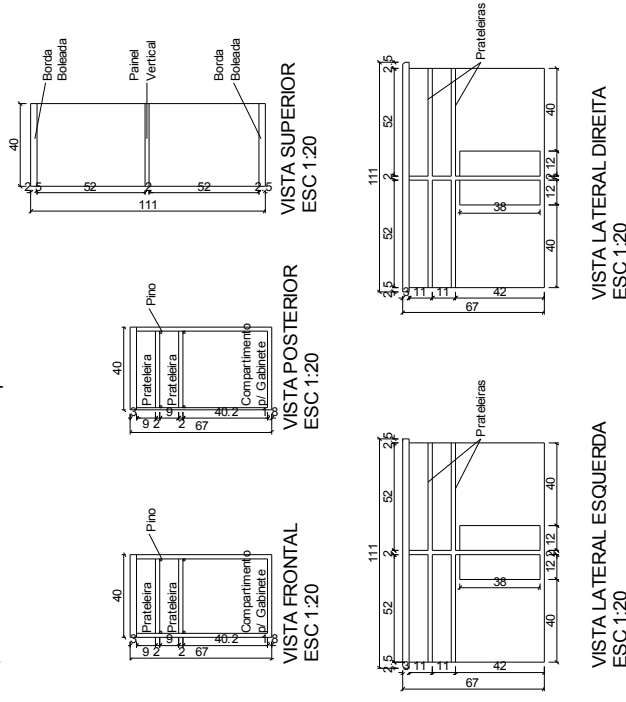

**ESPECIFICAÇÕES:**

- \* Móvel confeccionado em padrão cerejeira com aplicação de selador
- \* MDF de 18 mm
- \* Tampo superior com bordas boleadas nos dois lados, conforme indicado, espessura de 30 mm e tampo de vidro liso de 6 mm, sem cantos vivos, instalado sobre o mesmo
- \* Colocação de 02 prateleiras na longitudinal, fixadas por pino, e painel vertical separando o móvel ao meio, internamente
- \* As duas laterais deverão ter aberturas medindo 12x38cm
- \* Medidas em cm

**ITEM 10**

TRIBUNAL DE CONTAS DO DISTRITO FEDERAL  
 DGA/DSG/Seção de Manutenção e Conservação Predial  
 Modelo de Mesa para Computador  
 Seção de Portaria e Manutenção de Copas



**ESPECIFICAÇÕES:**

- Móvel confeccionado em padrão cerejeira com aplicação de selador
- MDF de 30 mm nos 02 tampos superiores e 20mm nos demais painéis do móvel
- Teclado retrátil com base medindo 40 x 50 cm
- Tampos superiores com bordas boleadas nas faces indicadas
- Compartimento p/ gabinete de computador e estabilizador com porta única dotada de fechadura tipo cilindro e puxador tipo alça de madeira. O compartimento deverá ser aberto (sem fechamento)
- Medidas em cm

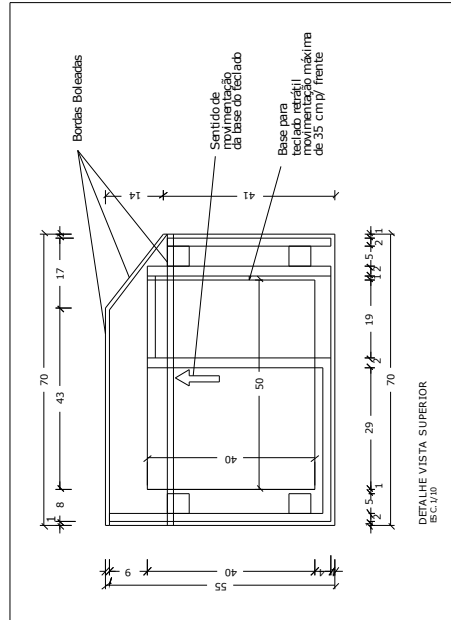
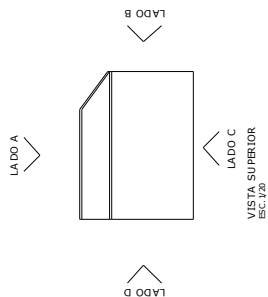

**TRIBUNAL DE CONTAS DO DISTRITO FEDERAL**  
 DGA/DSG/Seção de Manutenção e Conservação Predial  
 Modelo de Mesa para Computador  
 Seção de Portaria e Manutenção de Copas

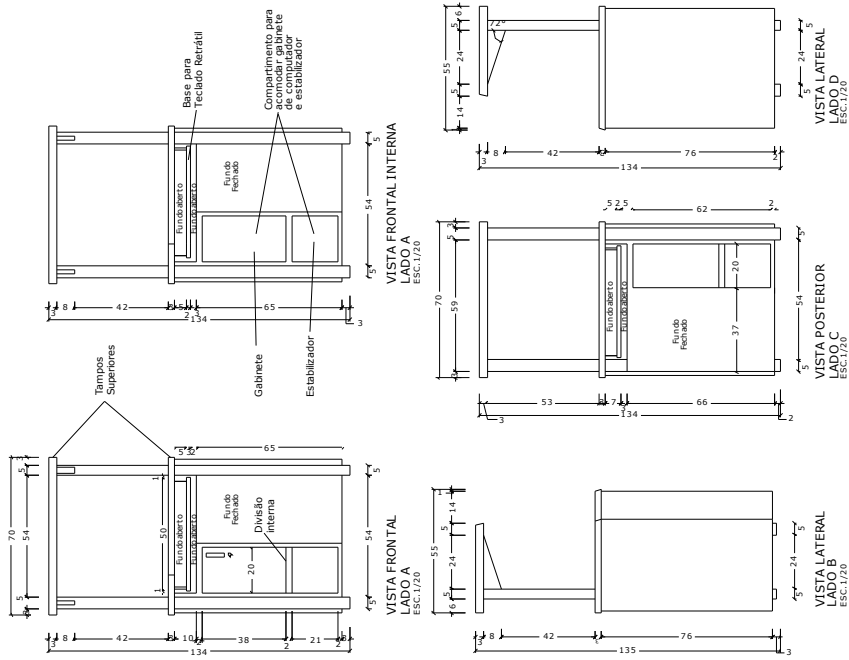

**ITEM 11**

Unidade solicitante: Gab. Aud. PAIVA MARTINS  
 Mesa para micro - Modelo VI

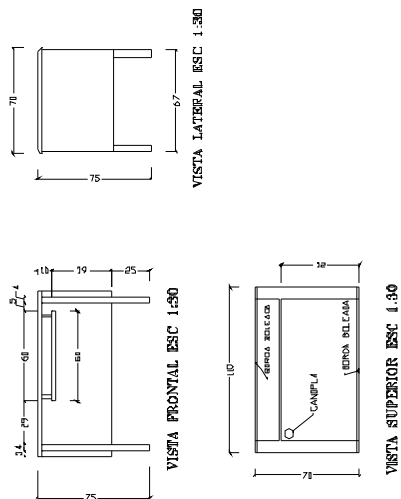

**ESPECIFICAÇÃO**

- Móvel confeccionado em cerâmica c/ aplicação de selador
- Tampo superior com MDF de 30mm de espessura e os demais fechamentos com 20mm
- Borda frontal e posterior do tampo superior arredondadas
- Busa correteira para iteração com 46 cm de profundidade (iteração retrátil)
- Deverá ser fornecida e colocado sobre o tampo superior
- vidro liso de 10mm de espessura com bordas os bordas arredondadas e sem cantos vivos
- Medidas em cm

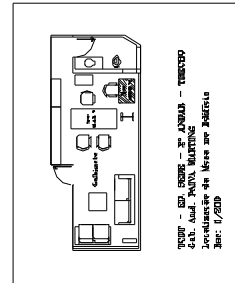



**ITEM 12**

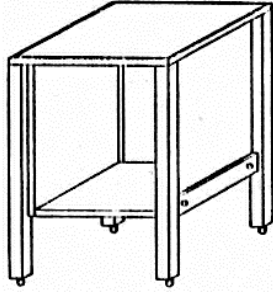

**ITEM 13**

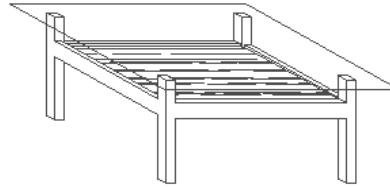

**ITEM 14**

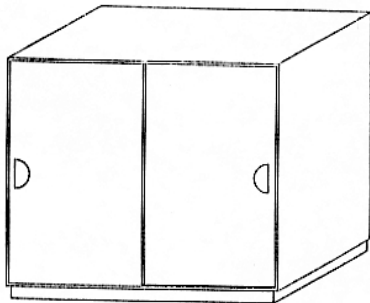

**ITEM 15**

**TRIBUNAL DE CONTAS DO DISTRITO FEDERAL**  
DGM/ DSG/ Seção de Manutenção e Conservação Predial

**Modelo de Banco de Espera**



Almofadas revestidas em couro ecológico

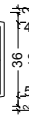
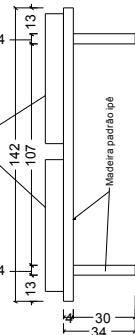

**VISTA LATERAL**  
ESC 1:20

**VISTA FRONTAL**  
ESC 1:20

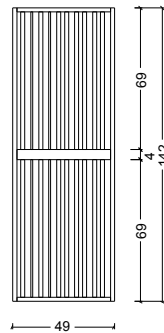

**VISTA SUPERIOR**  
(SEM AS ALMOFADAS)  
ESC 1:20

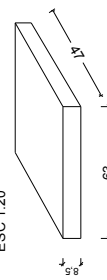

**DIMENSÕES DA ALMOFADA**  
ESC 1:20

**ESPECIFICAÇÕES:**

Móvel confeccionado em MDF  
pintado ipê com aplicação de selador

Pés de apoio em madeira maciça de seção 40 x 18 mm

Estrado com peças em MDF de 18 mm de espessura

02 almofadas localizadas em cima do banco com  
com densidade D45 e revestimento em couro  
ecológico, conforme amostra anexa

Ripas do estrado com afastamento entre as peças de 2,5 cm

Medidas em cm

**ITEM 16**

Unidade solicitante: Gab. Aud. PAIVA MARTINS  
Cabideiro

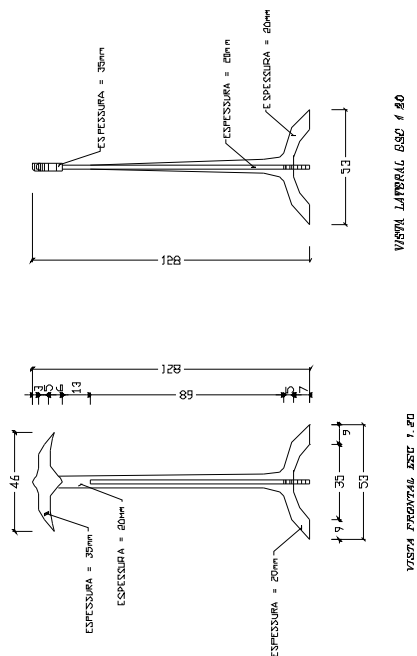

**ESPECIFICAÇÃO**

*Cabideiro feito em padrão cerejeira*

*A peça superior deverá ter a borda com encabeçamento arredondado em madeira maciça*

*Sobre a superfície da madeira deverá ser aplicado selador*  
*Medidas em cm*

**ITEM 17**

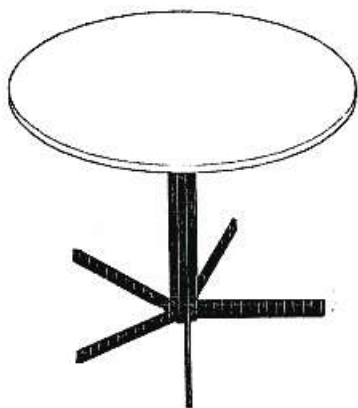



**ITEM 18**

**MODELO DE ARMÁRIO PARA ARQUIVO**  
**Seção de Orçamento**

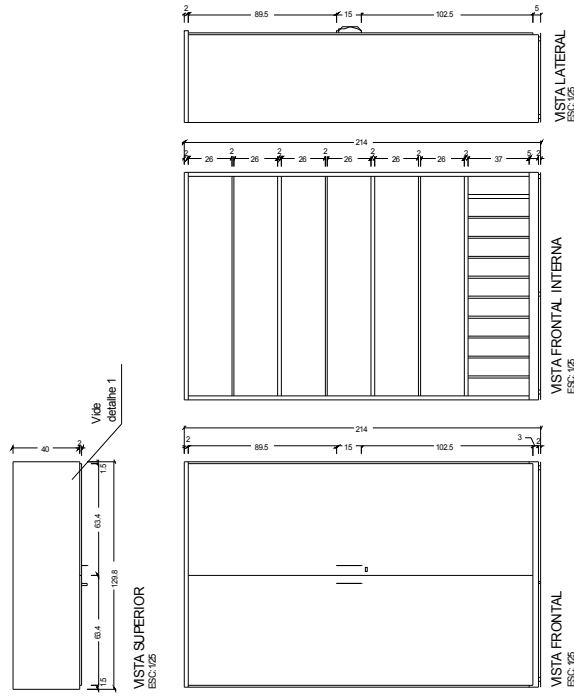

**ESPECIFICAÇÕES:**

Armário alto em MDF de 20mm de espessura. Móvel com revestimento laminado fendido, na cor ovo, com 120 cm de altura, 214 cm de largura, 37 cm de profundidade. Estrutura em aço carbono pintado em pó. Tampo superior com borda frontal arredondada a 180 graus, processo post-forming. Base em madeira revestida. Medidas em cm.

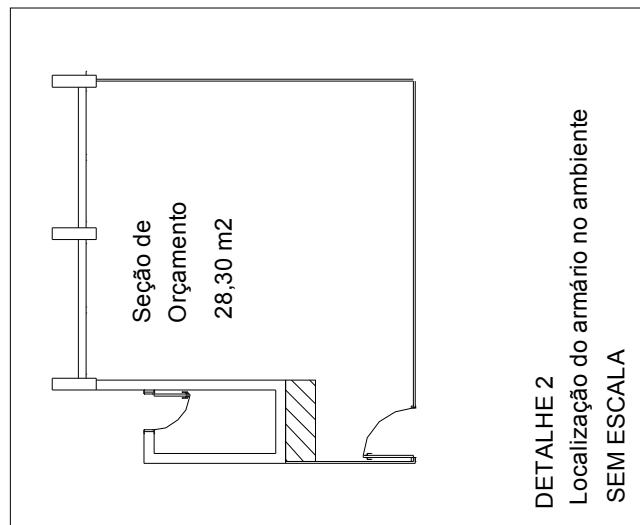
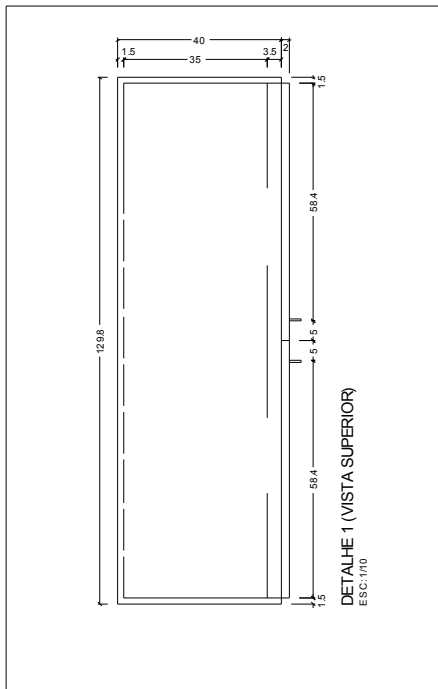



**ITEM 20 E 21**



**ITEM 22**



**ITEM 23**

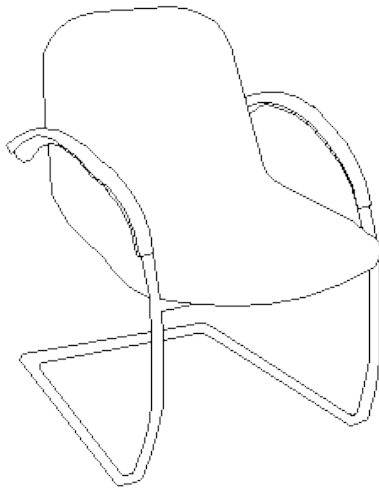

**ITEM 24**

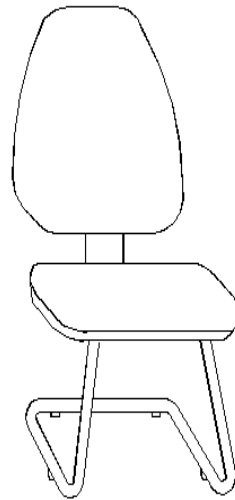





**ITEM 25**

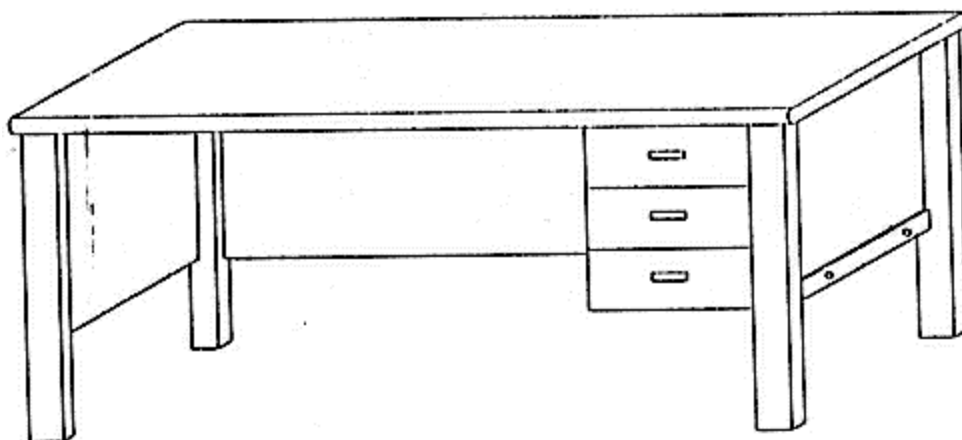

**ITEM 26**

TRIBUNAL DE CONTAS DO DISTRITO FEDERAL  
DGA/DSG/ Seção de Manutenção e Conservação Predial  
Modelo de Mesa de Apoio

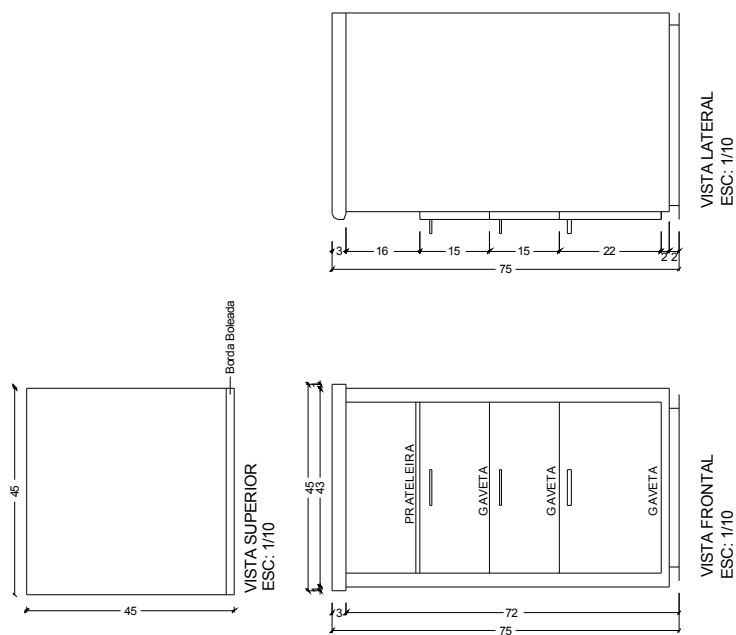

**ESPECIFICAÇÕES:**

Mesa auxiliar em MDF de 20mm de espessura. Móvel com revestimento laminado fenólico, na cor ovo, interna e externamente. Mesa com fundo fechado. Gaveteiro com travamento e fechadura coletiva, com chave e cópia. 01 puxador tipo alça em aço com pintura preta esmalte brilhante em cada gaveta. Tampo superior com e=30mm acabado com borda frontal arredondada a 180 graus, processo post-forming. Base em madeira revestida. Medidas em cm.



**ITEM 27**

TRIBUNAL DE CONTAS DO DISTRITO FEDERAL  
DGA/DSG/Seção de Manutenção e Conservação Predial

**Presidência  
Modelo de Armário**

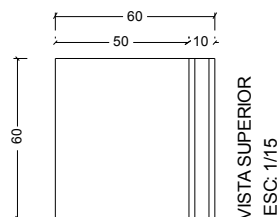

VISTA SUPERIOR  
ESC: 1/15

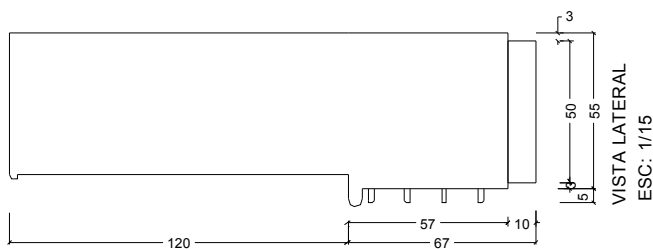

VISTA LATERAL  
ESC: 1/15

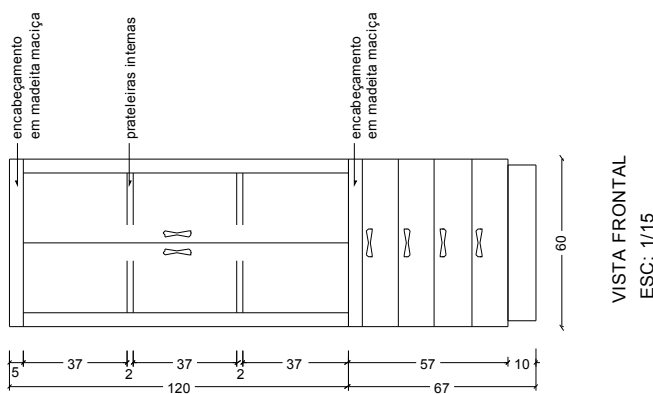

VISTA FRONTAL  
ESC: 1/15

TRIBUNAL DE CONTAS DO DISTRITO FEDERAL  
DGA/DSG/Seção de Manutenção e Conservação Predial

**Presidência  
Modelo de Armário**

- Cos: \* O armário deve ser confeccionado em placa cerâmica com aplicação de selador e deverá ter todo o seu fundo fechado em madeira
- \* Portas superiores em vidro de 5mm, cactas de fechadura tipo cilindro, com chave e cópia
  - \* Puxadores das portas tipo alça, em alumínio
  - \* Cada porta de vidro deverá ter requadro em alumínio em todo o seu perímetro
  - \* Gaveteiro com travamento: coletivo e fechadura, com chave e cópia e gaveteiros dotados de puxadores tipo alça em madeira
  - \* Encabeçamento em madeira maciça nos locais indicados
  - \* Medidas em cm



**ITEM 28**

